

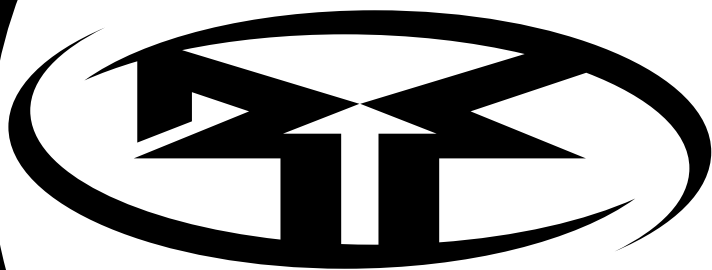

RFX9220
RFX9220G
RFX9220R

Einbau und Betrieb

Installazione e
funzionamento



**RFX
SERIES**

Source Units

EINLEITUNG

Liebe Kundin, lieber Kunde,

wir gratulieren Ihnen zu Ihrem Kauf eines Autosourcegeräts der besten Marke weltweit. Wir bei Rockford Fosgate sind Fanatiker, wenn es um die beste musikalische Reproduktion geht, und freuen uns darüber, dass Sie unser Produkt gewählt haben. Durch jahrelange Ingenieurserfahrung, Handwerkskunst und kritische Testverfahren haben wir ein weites Spektrum an Produkten geschaffen, die die Musik mit aller Klarheit und Klangschönheit reproduzieren, die Sie verdienen.

Zur maximalen Performance empfehlen wir, dass Sie Ihr neues Rockford Fosgate Produkt von einem Vertragshändler von Rockford Fosgate einbauen lassen, da wir durch das Rockford Technical Training Institute (RTTI) spezialisierte Ausbildung bieten. Bitte lesen Sie Ihre Garantie und bewahren Sie Ihre Quittung und Originalverpackung zum eventuellen späteren Gebrauch auf.

Hervorragende Produkte und kompetenter Einbau sind nur Teile des Puzzles, wenn es um Ihr System geht. Vergewissern Sie sich, dass derjenige, der Ihr System einbaut, nur authentischen Installationszubehör von Connecting Punch bei Ihrem Einbau verwendet. Connecting Punch führt alles von RCA- und Lautsprecherkabeln zu Stromkabeln und Batterieadaptern. Bestehen Sie darauf! Schließlich verdient Ihr neues System nur das Beste.

Um Ihrem neuen Rockford Fosgate Image den letzten Schliff zu geben, bestellen Sie Ihre Rockford Accessoires. Dazu gehört alles von T-Shirts und Jacken zu Kappen und Sonnenbrillen.

Eine kostenlose Broschüre über Rockford Fosgate Produkte und Rockford Accessoires ist in den USA unter der Rufnummer (480) 967-3565 oder der Faxnummer (480) 967-8132 erhältlich. Anrufer aus anderen Ländern wählen bitte zunächst die Ländervorwahl +001.

Deutsch

PRAKTIZIEREN SIE SICHEREN SOUND

Fortgesetzte Geräuschdruckpegel von über 100 dB können beim Menschen zu permanentem Hörverlust führen. Leistungsstarke Autosoundsysteme können Geräuschdruckpegel erzeugen, die weit über 130 dB liegen. Bitte wenden Sie gesunden Menschenverstand an und praktizieren Sie sicheren Sound.

Falls Sie nach der Lektüre Ihrer Bedienungsanleitung noch Fragen hinsichtlich dieses Produkts haben, empfehlen wir, dass Sie einen Rockford Fosgate Vertragshändler kontaktieren. Wenn Sie weitere Fragen haben, können Sie uns direkt unter 1-800-669-9899 anrufen. Bei Ihrem Anruf haben Sie bitte die Seriennummer, Modellnummer und das Kaufdatum griffbereit.

Die Seriennummer befindet sich auf der Außenseite der Verpackung. Bitte notieren Sie diese Nummer nachfolgend, so dass sie stets bei Ihren Unterlagen ist. Sie dient zur Verifizierung Ihrer Werksgarantie und kann sich als nützlich erweisen, sollte Ihr Gerät jemals gestohlen werden.

Seriennummer: _____

Modellnummer: _____

INHALTSVERZEICHNIS

Einleitung	2
Sicherheitshinweise	3
Vorsichtsmaßnahmen	3-4
Inhalt des Kartons	4
Einbau	4-8
Fernbedienung (Einlegen der Batterien)	4
Einbauüberlegungen	5
Befestigungsstellen	5
Standardbefestigung	7
ISO-DIN-Befestigung	7
Verkabelung des Systems	7
Montageschaltplan	8
SoCharakteristiken des Source-Geräts	8-9

Bedienungsgrundlagen	10-12
Anfänglicher Aufbau	10
Rückstellknopf	10
Betriebsschalter	10
Bedienung der Uhr	12
Wahl der Betriebsart	12
Bedienung des Tuners	13-14
Bedienung des CD-Spielers	15-17
Bedienung der Titelprogrammierung	18
Bedienung des MP3	18-20
Fehlerbeseitigung	20-23
Technische Daten	24
Informationen zur Garantie	25

HINWEIS:Lesen Sie jeden Abschnitt für detaillierte Informationen..

HIER GEHT'S LOS

Willkommen bei Rockford Fosgate! Diese Anleitung bietet dem Besitzer, Verkäufer und Einbauenden Informationen. Kurzgefasste Informationen zum Einbau dieses Produkts finden sich im Abschnitt „**Einbau**“ dieser Anleitung. Andere Informationen können Sie mithilfe des Inhaltsverzeichnisses auffinden. Wir bei Rockford Fosgate haben uns sehr darum bemüht, dass alle in dieser Anleitung enthaltenen Informationen auf dem neusten Stand sind. Da wir unsere Produkte jedoch ständig weiterentwickeln, können sich diese Informationen ohne Ankündigung ändern.

HINWEIS: In dieser Anleitung werden Abkürzungen für die folgenden Begriffe verwendet:

TUNER = AM/FM Radiotuner

CDP = CD-Spieler im Armaturenbrett

CDX = CD-Wechsler

AUX = Externer zusätzlicher Eingang

MP3 = Computererzeugtes Klangdateiformat

SICHERHEITSHINWEISE

WARNUNG

Dieses Symbol mit dem Wort „**WARNUNG**“ soll den Benutzer auf wichtige Hinweise aufmerksam machen. Nichtbeachtung der Hinweise führt zu schweren Verletzungen oder Tod.

VORSICHT

Dieses Symbol mit dem Wort „**VORSICHT**“ soll den Benutzer auf wichtige Hinweise aufmerksam machen. Nichtbeachtung der Hinweise kann zu Verletzungen oder Schäden am Gerät führen.

 **VORSICHT:** Bitte lesen und befolgen Sie zur Vermeidung von Verletzungen und Schäden am Gerät die Hinweise in dieser Anleitung. Wir möchten, dass Ihr System Ihnen Freude, nicht Kopfschmerzen bereitet.

 **VORSICHT:** Wenn Sie beim Einbau des Geräts unsicher sind, lassen Sie es bitte von einem qualifizierten Rockford Fosgate Techniker einbauen.

 **VORSICHT:** Entfernen Sie vor dem Einbau den negativen Batteriepol, um Schäden am Gerät, Feuer bzw. mögliche Verletzungen zu vermeiden.

VORSICHTSMAßNAHMEN

SOURCE-GERÄT UND WAHLWEISER CD-WECHSLER

 **Betriebstemperatur**
Prüfen Sie, ob die Temperaturen im Fahrzeug zwischen -10°C und $+65^{\circ}\text{C}$ liegen. Spielen Sie **KEINE** CD ab, wenn die Temperaturen außerhalb des Betriebstemperaturbereich liegen.

 **Kondensation von Feuchtigkeit**
Das Abspielen von CDs kann durch Kondensation flimmern. Sollte dies auftreten, die CD aus dem Source-Gerät nehmen und etwa eine Stunde warten, bis die Feuchtigkeit verdunstet ist.

 **Umwelteinflüsse**
Das Source-Gerät oder den wahlweisen CD-Wechsler dem Folgenden **NICHT** aussetzen: direkte Sonnen- oder Wärmeeinwirkung, hohe Feuchtigkeit, exzessiver Staub, exzessive Vibrationen und Regen oder Wasser.

Die neusten Informationen über alle Rockford Produkte finden Sie auf unserer Website im Internet.

www.rockfordfosgate.com

VORSICHTSMAßNAHMEN



Handhabung der abnehmbaren Blende

Die Blende NICHT fallen lassen oder ihr einen Schock versetzen, da sie dadurch ernsthaft beschädigt werden könnte. Die Blende durch Aufbewahrung im beiliegenden Trageetui schützen.



Mechanisches Versagen vermeiden

NICHT nach der CD greifen, während sie automatisch in das Source-Gerät geladen wird. Dies kann zu ernsthafter Beschädigung des Abspielmechanismus bzw. der CD führen.

INFRAROTFERNBEDIENUNG



Umwelteinflüsse

Die Infrarotfernbedienung dem Folgenden NICHT aussetzen: direkte Sonnen- oder Wärmeeinwirkung, hohe Feuchtigkeit und Regen oder Wasser.



Handhabung der Infrarotfernbedienung

Die Infrarotfernbedienung NICHT fallen lassen oder ihr einen Schock versetzen, da sie dadurch ernsthaft beschädigt werden könnte.

COMPACT DISCS



CD-Handhabung und -Pflege

Die Abspielseite (die der Beschriftung entgegengesetzte Seite) der CD NICHT berühren. Die CD nur an den Außenkanten und dem Loch in der Mitte halten. KEINE Aufkleber auf der CD anbringen. KEIN für Schallplatten bestimmtes Spray, Antistatikmittel, Aceton oder andere flüchtige Chemikalien auf die CD auftragen.



Beschädigte CDs

KEINE gesprungenen, verbogenen oder beschädigten CDs abspielen. Dadurch können ernsthafte Schäden am Abspielmechanismus verursacht werden.



Neue CDs

Der CD-Spieler wirft CDs aus, die entweder inkorrekt eingelegt wurden oder eine unregelmäßige Oberfläche haben. Wird eine neue CD ausgeworfen, die Außenränder und das Mittelloch der CD abtasten. Jegliche feine Grate oder Unregelmäßigkeiten könnten das ordnungsgemäße Laden der CD verhindern. Die Grate durch Reiben von Außenrändern und Mittelloch beispielsweise mit einem Kugelschreiber entfernen.

INHALT DES KARTONS

Entweder ein Modell 9220 Source-Gerät
Einbau- und Bedienungsanleitung
Standardbefestigungsfassung
Rückseitiger Bügel (an die Kisteneinlage geklebt)

Rahmenfreigabeschlüssel (2)
Eisenwarenpackung
16-stiftiger Stromkabelbaum
Blendenetui
Infrarotfernbedienung (kleine Schachtel im Karton)

EINBAU

FERNBEDIENUNG

Einlegen der Batterien

1. Die Batteriefachabdeckung auf der Rückseite der Fernbedienung abnehmen.
2. 2 (zwei) AAA-Batterien unter Beachtung der korrekten Polarität wie auf der Innenseite des Batteriefachs gezeigt einlegen.

EINBAUÜBERLEGUNGEN

Die nachfolgenden Werkzeuge werden für den Einbau benötigt:

Spannungs- und Widerstandsmesser	Handbohrer mit verschiedenen Bohrspitzen
Abisolierzange	Schrumpfschlauch (3 mm Durchmesser)
Drahtkripper	Verschiedene Anschlussstücke
Drahtschere	Lötkolben
Kreuzschraubenzieher Nr. 2	Lot
Batteriestützenschlüssel	Heißluftpistole

Dieser Abschnitt konzentriert sich auf bestimmte Überlegungen zum Einbau Ihres neuen Source-Geräts im Fahrzeug. Vorausplanung Ihres Systemlayouts und der besten Verkabelungsrouten spart Zeit beim Einbau. Prüfen Sie bei der Wahl eines Layouts für Ihr neues System, ob alle Komponenten leicht erreichbar sind, um Einstellungen vorzunehmen.

 **VORSICHT:** Wenn Sie beim Einbau des Geräts unsicher sind, lassen Sie es bitte von einem qualifizierten Techniker einbauen.

 **VORSICHT:** Entfernen Sie vor dem Einbau den negativen Batteriepol, um Schäden am Gerät, Feuer bzw. mögliche Verletzungen zu vermeiden.

Befolgen Sie vor dem Einbau diese einfachen Regeln:

1. Lesen Sie die Anleitung sorgfältig, bevor Sie versuchen das Gerät einzubauen.
2. Entfernen Sie vor dem Einbau aus Sicherheitsgründen das negative Kabel von der Batterie.
3. Um die Montage zu erleichtern, empfehlen wir, alle Kabel vor der Befestigung des Source-Geräts zu verlegen.
4. Verlegen Sie alle RCA-Kabel dicht zusammen und im Abstand zu jeglichen Hochstromkabeln.
5. Verwenden Sie nur Qualitätsstecker, um einen zuverlässigen Einbau zu gewährleisten und Signal- und Stromverlust zu minimieren.
6. Denken Sie nach, bevor Sie bohren! Achten Sie darauf, nicht in den Benzintank, die Benzin-, Brems- oder hydraulischen Leitungen, Vakuundleitungen oder Elektrokabel zu schneiden oder zu bohren, wenn Sie an einem Fahrzeug arbeiten.
7. Verlegen Sie Kabel nie unter dem Fahrzeug. Die Kabel im Fahrzeug zu verlegen, bietet den besten Schutz.
8. Vermeiden Sie es, Kabel über scharfe Kanten zu verlegen. Verwenden Sie Gummi- oder Plastikringe, um Kabel zu schützen, die durch Metall verlegt werden (besonders die Feuerwand).
9. Schützen Sie die Batterie und das elektrische System IMMER durch ordnungsgemäße Sicherungen vor Schäden. Installieren Sie die entsprechende Sicherungshalterung und Sicherung auf dem +12V Stromkabel maximal 45 cm vom Batteriepol.
10. Kratzen Sie bei der Erdung über das Fahrgestell alle Farbe vom Metall, um eine gute, saubere Erdungsverbindung zu gewährleisten. Erdungsverbindungen sollten so kurz wie möglich und stets an Metall angeschlossen sein, das an die Karosserie oder das Fahrgestell geschweißt ist.

BEFESTIGUNGSSTELLEN

Die Befestigungsposition Ihres Source-Geräts wirkt sich erheblich auf die Leistung Ihres im Armaturenbrett eingebauten CD-Spielers. Das Source-Gerät kann in einer Vielfalt von Betriebsstellen eingebaut werden. Die Wahl sollte jedoch sorgfältig getroffen werden, um optimales Funktionieren zu gewährleisten.

Motorraum

Das Gerät darf nicht im Motorraum installiert werden. Ein solcher Einbau führt zum Verlust der Garantie.

Armaturenbrett

Befestigung des Source-Geräts im Armaturenbrett bietet optimalen Zugriff. Das Source-Gerät sollte unter Verwendung der „Standardbefestigungs“- oder „ISO-DIN“-Befestigungsmethode angebracht werden, um optimale Performance des CD-Spielers zu gewährleisten.

Mittelkonsole

Befestigung des Source-Geräts in der Mittelkonsole bietet optimalen Zugriff. Ein solcher Einbau darf jedoch nicht den Betrieb der Gangschaltung oder Handbremse beeinträchtigen.

Handschuhfach

Befestigung des Source-Geräts im Handschuhfach ist adäquat, erlaubt jedoch keinen einfachen Zugriff. Eine Befestigung im Handschuhfach sollte nur erfolgen, falls die Befestigung im Armaturenbrett oder in der Mittelkonsole nicht akzeptabel ist (z.B. wenn die Integrität von älteren Fahrzeugen mit einem Armaturenbrett aus Metall gewahrt werden soll).

Unter dem Armaturenbrett

Befestigung des Source-Geräts unter dem Armaturenbrett ist adäquat, erlaubt jedoch keinen einfachen Zugriff. Eine Befestigung unter dem Armaturenbrett sollte nur erfolgen, falls die Befestigung in Armaturenbrett, Mittelkonsole oder Handschuhfach nicht akzeptabel ist. Das Source-Gerät in angemessener Entfernung vom Aktionsbereich des Fahrers anbringen, so dass die Bedienung von Handbremse, Gangschaltung oder Pedalen nicht beeinträchtigt wird.

HINWEIS: Das Source-Gerät sollte einen Befestigungswinkel haben, der nicht mehr als $\pm 20^\circ$ von der Horizontalen abweicht.

STANDARDBEFESTIGUNG

Einbau:

- Die Verrastungen für die Einbaufassung (mit den beiliegenden Schrauben) auf dem Source-Gerät anbringen.
- Die Einbaufassung in einem sicheren Armaturenbrett befestigen.

HINWEIS: Darauf achten, dass das Source-Gerät möglichst horizontal angebracht wird, damit der CD-Spieler optimal funktioniert. Befestigungswinkel mit einer Abweichung von bis zu $\pm 20^\circ$ von der Horizontalen sind dabei möglich.

- Die entsprechenden Riegel an allen Seiten der Einbaufassung biegen. Siehe Einbaublatt.
- Das Source-Gerät in die Einbaufassung einschieben, bis es einrastet.
- Den rückseitigen Bügel hinter dem Armaturenbrett befestigen, um Vibrationen des Source-Geräts zu vermeiden.
- Die Schraube für den rückseitigen Bügel darf höchstens 6 mm lang sein (die beiliegende Schraube verwenden).
- Die Antenne am Antennenanschluss auf der Rückseite des Source-Geräts anschließen.

Entfernen:

- Den rückwärtigen Bügel von der Rückseite des Radios (falls benutzt) entfernen.
- Die Ziereinfassung von der Vorderseite des Radios entfernen.
- Die Freigabeschlüssel in die linke und rechte Seite des Source-Geräts einführen, um die Verrastungen freizugeben.
- Das Source-Gerät mit den Freigabeschlüsseln aus der Einbaufassung entfernen.

ISO-DIN-BEFESTIGUNG

Einbau:

- Die Ziereinfassung und Einbaufassung vom Source-Gerät entfernen.
- Die fabrikgefertigte Halterung sollte mit zwei Befestigungslöchern auf jeder Seite des Sourcegeräts auf einer Linie liegen.
- ISO-Schrauben dürfen maximal 6 mm lang sein (die beiliegenden Schrauben verwenden).
- Die Antenne am Antennenanschluss auf der Rückseite des Source-Geräts anschließen.
- Das Source-Gerät im Armaturenbrett einbauen.

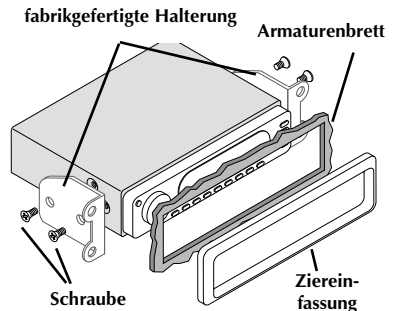
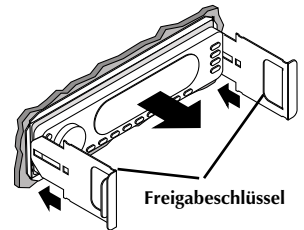
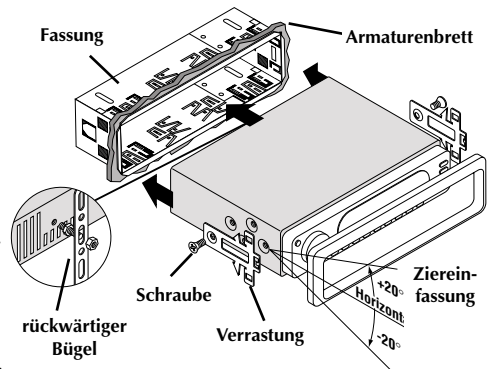

VERKABELUNG DES SYSTEMS

HINWEIS: Beachten Sie bei der Montage Ihres Systems den Schaltplan auf der nachfolgenden Seite.



VORSICHT: Wenn Sie beim Verkabeln Ihres neuen Source-Geräts unsicher sind, lassen Sie es bitte von Ihrem Rockford Fosgate Vertragshändler einbauen.



VORSICHT: Entfernen Sie vor dem Einbau den negativen Batteriepol, um Schäden am Gerät, Feuer bzw. mögliche Verletzungen zu vermeiden.

1. Den **16-stiftigen Stromkabelbaum** durch Anschließen der entsprechenden Kabel am Elektro- und Audiosystem installieren. Zum zuverlässigen Einbau alle Verbindungen löten und mit Schrumpfschlauch versehen. Etwa 2,5 cm Schrumpfschlauch für jede Verbindung zurechtschneiden und über eins der Kabel schieben. An jedem Kabel etwa 1 cm der Isolierung entfernen, dann die Drahtenden zusammendrehen und löten. Den Schlauch über die Verbindung schieben und mit einer Heißluftpistole schrumpfen, bis kein Draht mehr freiliegt.
2. Das **SCHWARZE** Kabel (Ground) mit der Fahrgestellverbindung verbinden. Die Fahrgestellverbindung durch Abkratzen der Farbe von der Metalloberfläche und sorgfältiges Reinigen des Bereichs von Schmutz und Fett vorbereiten. Das Ende des Kabels abisolieren und ein Ringanschlusstück daran befestigen. Das Kabel mit einer nichtanodisierten Schraube und einer Sternunterlegscheibe am Fahrgestell befestigen.
3. Das **GELBE** Kabel (Backup) an einer konstanten +12 V-Quelle befestigen (zur Erhaltung der benutzerprogrammierten Funktionen). Die Quelle sollte immer +12 V haben, selbst wenn die Zündung abgestellt ist und der Motor nicht läuft.
4. Das **ROTE** Kabel (ACC +B) an eine geschaltete +12 V Quelle anschließen (die nur angeschaltet ist, wenn der Schlüssel in der Zubehör- oder Laufposition ist). Das **ROTE** Kabel an eine geschaltete +12 V-Quelle (positiv) anschließen. Das geschaltete Signal wird normalerweise von der ACC-Position (Zubehör) der Zündung aufgenommen. Sollte das Fahrzeug keine ACC-Position haben, das Kabel an der geschalteten EIN-Position der Zündung anschließen. Der Stromverbrauch durch dieses Kabel ist geringfügig.
5. Das **ORANGE** Kabel (Dimmer) am Scheinwerferschalteranschluss anschließen. Dadurch wird die Hauptanzeige bei Einschalten der Scheinwerfer um 30 % gedimmt.
6. Das **HELLBLAUE** Kabel (Remote B+) an den Ferneinschaltanschlüssen des Verstärkers bzw. der Verstärker anschließen. Dadurch werden externe Verstärker eingeschaltet, wenn das Source-Gerät eingeschaltet wird.
7. Das **BLAU/ROTE** Kabel (Auto Ant.) am Anschluss für die automatische Antenne anschließen. Dadurch wird eine vollautomatische Antenne ausgefahren, wenn das Source-Gerät eingeschaltet wird, dies jedoch nur, wenn sich das Gerät in der Betriebsart Tuner befindet.
8. Das **ROSA** Kabel (Telephone Mute) für die Handy-Stummschaltung an dasjenige Kabel an der Handy-Halterung anschließen, über das bei Klingeln des Telefons die Erdung erfolgt.
- 9a. **Anschließen von Lautsprechern (ohne Verwendung externer Verstärker)**
Die Lautsprecherkabel an den entsprechenden Lautsprecheranschlüssen anlöten und mit Schrumpfschlauch versehen. Wird nur ein Paar Lautsprecher im System eingesetzt, die vorderen Lautsprecheranschlüsse verwenden und die nichtbenutzten hinteren Anschlüsse zur Vermeidung von Kurzschlüssen mit Schrumpfschlauch versehen. Die ordnungsgemäße Lautsprecherpolarität beachten. Die Lautsprecheranschlüsse dürfen NICHT über das Fahrgestell geerdet werden, da dies zu instabilem Betrieb führen kann.
- 9b. **Anschließen von Lautsprechern (unter Verwendung eines externen Verstärkers)**
Den Vorverstärker-Ausgangskabelbaum durch Einstöpseln der RCA-Kabel in die entsprechenden Verlängerungs-RCA's, die die Leistung des Verstärkers führen, installieren. Dabei die Signalkabel im Abstand von jeglichen Hochstromkabeln verlegen, um die Kupplung von Geräuschen, die durch die Störstrahlung eines elektrischen Felds verursacht werden, in das Audiosignal zu vermeiden. Der **VORDERE AUSGANG** wird am Verstärker für die vorderen Lautsprecher angeschlossen, der **HINTERE AUSGANG** am Verstärker für die hinteren Lautsprecher. Der **SUMMENAUSGANG** wird an den Verstärker des Subwoofers angeschlossen.
10. Das **AUX INPUT** mit der externen Audioquelle verbinden (dadurch wird das Audio vor der Lautstärkeregelung am Source-Gerät eingeleitet). Diese Schaltung kann eine Spannung von 1–3 V (Mittelwert) aufnehmen.
11. Den CD-Wechsler (auf Wunsch) durch Einstöpseln des 8-stiftigen DIN-Kabels in den auf der Rückseite des Source-Geräts befindlichen Anschluss anschließen.
12. Die Antenne durch Einstöpseln des Antennenkabels in den auf der Rückseite des Source-Geräts befindlichen Anschluss anschließen. Dabei auf achten, dass die Antenne zum ordnungsgemäßen Radioempfang sicher geerdet ist.

Deutsch

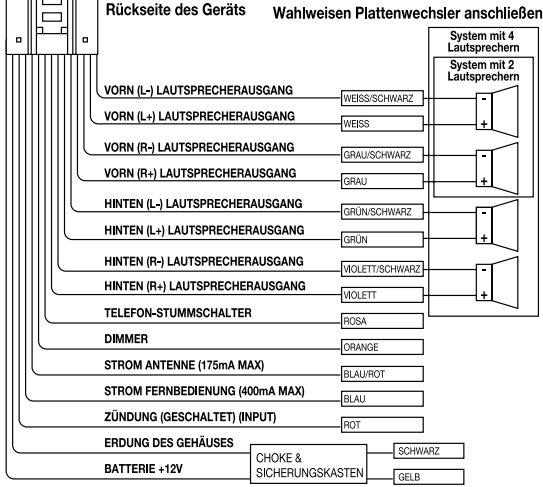
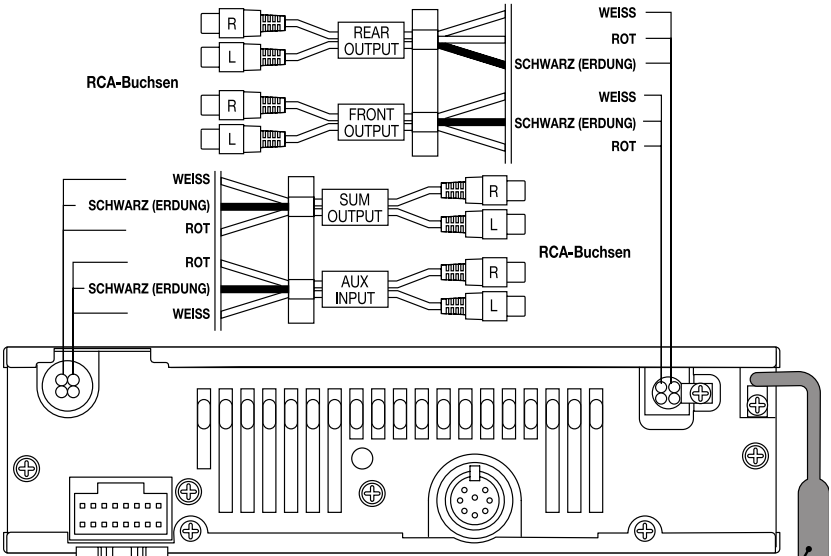

CHARAKTERISTIKEN DES SOURCE-GERÄTS

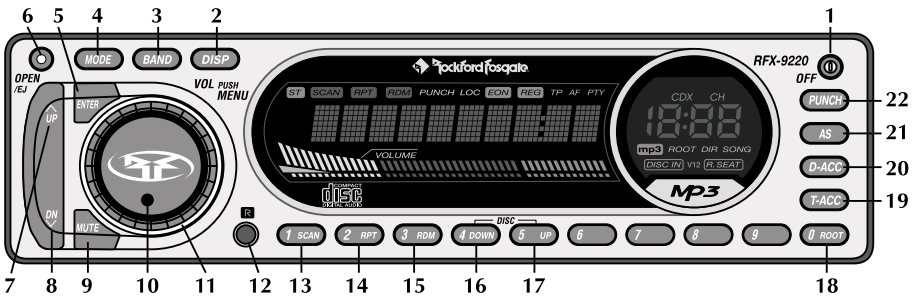

1. **OFF** – Schaltet das Source-Gerät ein und aus.
2. **DISP** – Schaltet zwischen verschiedenen Anzeigecharakteristiken in der Hauptanzeige hin- und her; schaltet, wenn gedrückt und länger als eine Sekunde gehalten, die Uhr zwischen Stunden und Minuten hin- und her.
3. **BAND** – Wählt aus, welche Bank von Tuner-Voreinstellungen (FM1/FM2/AM) aktiv sein soll.
4. **MODE** – Wählt zwischen den Betriebsarten TUNER/CDP/CDX/AUX1.
5. **ENTER** – Aktiviert Spuren in der Betriebsart MP3.
6. **OPEN** – Öffnet die Blende und wirft CDs aus dem im Armaturenbrett befindlichen CD-Spieler aus.
7. **UP (▶▶)** – Wählt die nächste Radiostation in der Betriebsart TUNER und die nächste Spur in der Betriebsart CDP/CDX.
8. **DN {DOWN} (◀◀)** – Wählt die vorherige Radiostation in der Betriebsart TUNER und die vorherige Spur in der Betriebsart CDP/CDX.
9. **MUTE** – Dämpft Audio in den Betriebsarten TUNER und AUX1; pausiert die CD in der Betriebsart CDP/CDX.
10. **SELECT (Mitte des Lautstärkereglers)** – Durch Drücken wird zwischen den Funktionen VOLUME, BASS, TREBLE, BALANCE, FADER und SUM gewählt. Zum Eintreten in das Einstellungsmenü drücken und festhalten (siehe Einstellungsoptionen). Zur Eingabe von Zeichen bei der Benutzung der programmierbaren Titelfunktion drücken.
11. **VOLUME (Außenring)** – Wird zur Lautstärkeregelung verwendet. Passt in den Einstellungsoptionen die Voreinstellungspegel an. Wählt in der programmierbaren Titelloption Zeichen aus.
12. **R** – Infrarotauge für den Fernbedienungsbetrieb.
13. **PRESET 1/SCAN** – Wählt die Radiovoreinstellung Nr. 1 in der Betriebsart TUNER und scannt jede Spur auf der CD in der Betriebsart CDP/CDX.
14. **PRESET 2/RPT** – Wählt die Radiovoreinstellung Nr. 2 in der Betriebsart TUNER und wiederholt die derzeitige Spur in der Betriebsart CDP/CDX.
15. **PRESET 3/RDM** – Wählt die Radiovoreinstellung Nr. 3 in der Betriebsart TUNER und wählt Spuren zufällig in der Betriebsart CDP/CDX.
16. **PRESET 4/DOWN** – Wählt die Radiovoreinstellung Nr. 4 in der Betriebsart TUNER oder die vorherige CD in der Betriebsart CDX.
17. **PRESET 5/UP** – Wählt die Radiovoreinstellung Nr. 5 in der Betriebsart TUNER oder die nächste CD in der Betriebsart CDX.
18. **PRESET 0/ROOT** – Wählt die Radiovoreinstellung Nr. 0 in der Betriebsart TUNER und bringt das Gerät wieder zum Hauptinhaltsverzeichnis in der Betriebsart MP3.
19. **T-ACC** – Erlaubt Ihnen, die gewünschte Spurnummer manuell einzugeben.
20. **D-ACC** – Erlaubt Ihnen, die gewünschte CD-Nummer in der Betriebsart CDX einzugeben (nur beim 8-CD-Spieler möglich).
21. **AS** – Drücken, um die stärksten Radiostationen in jeder Tunerbank in der Betriebsart AUTO STORE zu speichern.
22. **PUNCH** – Ermöglicht, das Bässe- und Höhenverhalten bei allen Lautstärkepegeln anzuheben.

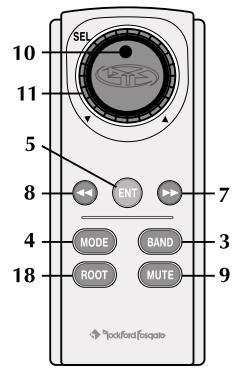

IR Remote

WICHTIG: Der Kommunikations-BUS im Rockford Fosgate Modell RFX9220 wird nur für CD-Wechsler Modell RFX8810 verwendet und ist nicht mit älteren RFX-Modellen rückwärtskompatibel. Rockford Fosgate empfiehlt, nur entsprechende RFX-Modelle aneinander anzuschließen. Rockford Fosgate übernimmt keine Verantwortung, wenn die Source-Geräte anderer Hersteller mit dem Rockford Fosgate CD-Wechsler (oder umgekehrt) verwendet werden.

ANFÄNGLICHER AUFBAU

HINWEIS: In Klammern aufgeführte Begriffe verweisen auf Fernbedienungs-funktionen.

ABNEHMBARE BLENDE

Die Blende ist als Diebstahlabschreckung abnehmbar.

Abnehmen der Blende:

1. Den Öffnungsknopf drücken, um zu veranlassen, dass die Blende nach unten und vorn gleitet.
2. Den Freigabeknopf an der unteren Vorderkante der Blende drücken und die Blende vom Gerät schieben.
3. Die Blendenhalterung schließt nach fünf Sekunden automatisch.

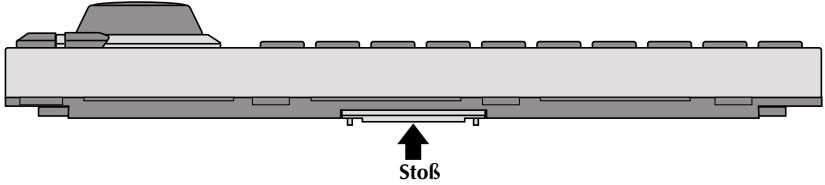
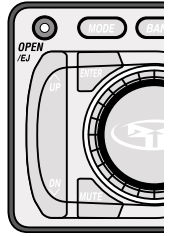

Deutsch

Anbringen der Blende:

1. Prüfen, ob die Blendenhalterung in der geschlossenen Position ist.
2. Die Blende gegen die Vorderseite des Geräts drücken, bis sie einrastet.



VORSICHT: Nicht versuchen, die Blende an der Blendenhalterung anzubringen, wenn sich die Halterung in der offenen Position befindet. Dadurch kann Schaden am Mechanismus entstehen, durch den Ihre Garantie ungültig wird.

3. Falls gewünscht, kann die Blende permanent angebracht werden, indem sie mit der beiliegenden Schraube an der Halterung befestigt wird.

RÜCKSTELLKNOPF



VORSICHT: Den Rückstellknopf nicht zu fest drücken oder es kann Schaden entstehen, durch den Ihre Garantie ungültig wird. Wenn Sie Hilfe benötigen, wenden Sie sich an einen Rockford Fosgate Vertragshändler.

1. Der obenstehenden Anleitung zum Abnehmen der Blende folgen.
2. Eine Heftklemme oder ein anderes schlankes Objekt in das Rückstellknopfloch in der unteren linken Ecke des Geräts einführen und vorsichtig drücken, bis der Knopf klickt.

BETRIEBSSCHALTER

1. Den OFF-Knopf drücken, um das Radio einzuschalten.
2. Den OFF-Knopf drücken, um das Radio wieder auszuschalten.

Aufwecken mit beliebigem Knopf

Einen beliebigen Knopf (außer OPEN oder DISP) drücken, um das Radio aus dem Ruhemodus „aufzuwecken“.

HINWEIS: Wenn das Radio ausgeschaltet ist (Ruhemodus), wird die Uhr angezeigt.



LAUTSTÄRKEREGLER/KLANGKONTROLLE

Der Lautstärkereglers ist ein Multifunktionsregler und steuert Lautstärke, Klangkontrolle und Installierungsoptionen (siehe unten).

Lautstärkeregelung

1. Den VOLUME-Regler (Außenring des Lautstärkereglers) nach rechts drehen, um die Lautstärke zu erhöhen.
2. Den VOLUME-Regler (Außenring des Lautstärkereglers) nach links drehen, um die Lautstärke zu verringern.

Einstellung der Klangkontrollen

1. Den SELECT-Knopf (Mitte des Lautstärkereglers drücken, um den Kreislauf BASS > TREBLE > BALANCE > FADER > SUM > VOLUME wiederholt zu durchlaufen.
2. Den VOLUME-Regler (Außenring des Lautstärkereglers) nach rechts drehen, um die entsprechende Funktion zu erhöhen, bzw. nach links drehen, um sie zu verringern.

Source-Klangspeicher

Individuelle Bässe- und Höheneinstellungen werden für TUNER / CD PLAYER / CD CHANGER / AUX1 gespeichert.

HINWEIS : Werden keine Einstellungen vorgenommen, springt der MENU-Regler nach fünf Sekunden wieder in die Betriebsart VOLUME.

INSTALLIERUNGSOPTIONEN

Die untenstehende Liste führt die vorgegebenen Installierungsoptionen auf. Die Begriffe in eckigen Klammern sind die in jeder Installierungsoption enthaltenen alternativen Optionen.

Optionen wählen

1. Den SELECT-Knopf (Mitte des Lautstärkereglers) eine Sekunde lang drücken, bis die erste Option erscheint {LOCAL}.
 2. Den SELECT-Knopf (Mitte des Lautstärkereglers) wiederholt drücken, um alle Einstellungsoptionen zu durchlaufen. Die ersten drei Optionen betreffen nur den Tunermodus.
 3. Zur Änderung einer Option die UP- bzw. DN-Taste {Down} drücken (▶▶ oder ◀◀).
 4. Zum Abspeichern fünf Sekunden warten, und die Anzeige springt zur zuletzt gezeigten Betriebsart zurück.
- **LOCAL [DX]** — Die Sensitivität des Tuners auf ländliche Verhältnisse einstellen, wo schwache Radiostationen vorhanden sind. Local stellt die Sensitivität auf städtische Verhältnisse ein, wo mehrere starke Radiostationen vorhanden sind.
 - **AMERICAS [EUR/AUST]** — Erlaubt die Abstimmung auf in verschiedenen Regionen der Welt vorhandene Frequenzen.
 - **P. PLAY [E] MUTE]** — Spielt den Tuner, nachdem Sie eine CD ausgeworfen haben, während Eject Mute den Tuner dämpft, nachdem Sie eine CD ausgeworfen haben.
 - **V/BAR ON [V/BAR OFF]** — Zeigt den Lautstärkebalken unten am Bedienfeld an, während Volume Bar Off ihn abstellt.
 - **INI VOL 15** — Stellt die maximale Anfangslautstärke ein, wenn das Gerät eingeschaltet wird. Initial Volume legt den Punkt der Maximallautstärke fest, wenn das Gerät eingeschaltet wird. War die Lautstärkeeinstellung bei Ausschalten des Geräts niedriger als die Anfangslautstärkeeinstellung, dann wird die geringere Lautstärke bei Einschalten verwendet. War die Lautstärkeeinstellung höher als die Anfangslautstärkeeinstellung, so wird die Anfangslautstärkeeinstellung bei Einschalten verwendet. Diese Charakteristik verhindert das unbeabsichtigte Einschalten mit hoher Lautstärke und erlaubt auch die Aufrechterhaltung hoher Lautstärkeeinstellungen für den Fall, dass ein anderer Vorverstärker der Hauptlautstärkereglers des Systems ist.
 - **CONTRAST [VIEW 6]** — Regelt den Ansichtswinkel der Anzeige. Ermöglicht Einstellung der besten Sichtbarkeit.

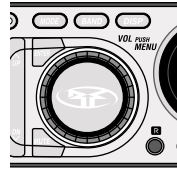

Außenseite drehen

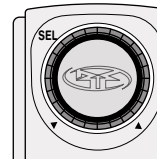

Fernbedienung

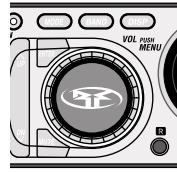

In der Mitte drücken

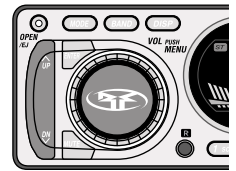
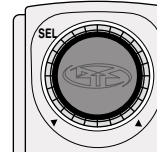

In der Mitte drücken und festhalten

Fernbedienung

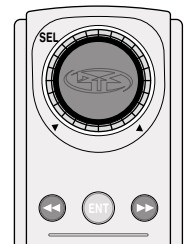

BEDIENUNGSGRUNDLAGEN

- **SUM FLAT [80HZ]** — Bedeutet, dass das dritte Paar von RCA-Vorausgängen auf Ganzbereich gestellt ist, während 80 Hz bedeutet, dass die Vorausgänge zur Subwoofer-Verwendung über ein 80 Hz Niedrigpass-Crossover geleitet werden.
- **PANEL AUTO [PANEL MANU]** — Öffnet und schließt das Bedienfeld automatisch, wenn CDs geladen oder ausgeworfen werden, während PANEL MANU erlaubt, dass das Bedienfeld offen bleibt und CDs manuell geladen oder ausgeworfen werden können. Erlaubt die Benutzung des Radios, während das Bedienfeld unten ist.
- **SCROLL ON [SCROLL OFF]** — Titel rollen über die Anzeige. Scroll Off verhindert das Rollen.
- **AUX1 IN 0 [+6, -6]** — Erlaubt Ihnen, die Eingangslautstärke einer schwachen externen Audioquelle zu verstärken oder die einer starken abzuschwächen. Ist bei externen Quellen wie z.B. MP3-Spielern, Videospiele, VCPs usw. nützlich.

BEDIENUNG DER UHR

Einstellen der Stunden

1. Den DISP-Knopf drücken und eine Sekunde lang halten, bis die Stunden blinken.
2. Den UP- oder DN {DOWN}-Knopf drücken, um die Stunde einzustellen.

Einstellen der Minuten

1. Den DISP-Knopf ein zweites Mal drücken, und die Minuten blinken.
2. Den UP- oder DN {DOWN}-Knopf drücken, um die Minuten einzustellen.

Ihre Einstellungen werden gespeichert, nachdem die Uhr fünf Sekunden lang geblinkt hat.

HINWEIS: Wenn das Radio ausgeschaltet ist (Ruhemodus), wird die Uhr angezeigt.

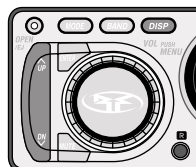

WAHL DER BETRIEBSART

Den MODE-Knopf wiederholt drücken, um die folgenden Betriebsarten zu durchlaufen:

- CDP PLAY — Aktiviert den CD-Spieler, wenn eine CD eingeführt wird.
- AUX1 — Ermöglicht das Anschließen einer externen Audioquelle an das Soundsystem.
- TUNER — Aktiviert den Tuner.

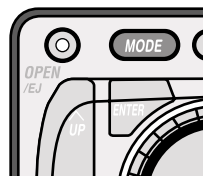

MUTE

1. Den MUTE-Knopf drücken, um die Lautstärke zu dämpfen.
2. Den MUTE-Knopf ein zweites Mal drücken, um zur vorherigen Lautstärke zurückzukehren.

HINWEIS: Das Bedienfeld zeigt MUTE an, bis die Funktion abgebrochen wird.

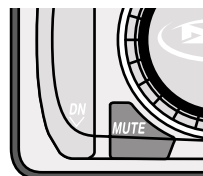

PUNCH

Der Punch-Knopf ermöglicht, das Bässe- und Höhenverhalten des Audioausgangs für alle Hörpegel anzuheben.

1. Den PUNCH-Knopf drücken, um die Punch-Funktion zu aktivieren.
2. Den PUNCH-Knopf nochmals drücken, um die Funktion zu deaktivieren.

HINWEIS: Das Bedienfeld zeigt „Punch“ an, wenn die Punch-Charakteristik eingeschaltet ist.



BEDIENFELDANZEIGE

Betriebsart Tuner:

Das Bedienfeld zeigt das Band an, FM1, FM2 oder AM1, sowie die Stationsfrequenz, es sei denn, die Voreinstellung wurde zu TITLE DEFAULT geändert und ein Stationstitel einprogrammiert.

Betriebsart CD oder CDX

Während eine CD abgespielt wird, zeigt das Bedienfeld die Spurnummer und Spielzeit an, sowie in der Betriebsart CDX die CD-Nummer, es sei denn, die Voreinstellung wurde zu TITLE DEFAULT geändert und ein CD-Titel einprogrammiert.

Alle anderen Betriebsarten (nur bei Modell 9210)

Das Bedienfeld zeigt die Betriebsart AUX1 an, es sei denn, die Voreinstellung wurde zu TITLE DEFAULT geändert und ein Titel einprogrammiert.

VOREINSTELLUNG DER BEDIENFELDANZEIGE

Um die Voreinstellung festzulegen, den DISP-Knopf drücken und festhalten, bis die Stunden der Uhr beginnen zu blinken. Sofortiges Drücken des MODE-Knopfes erlaubt die Wahl der vorgegebenen Anzeige durch Hin- und Herschalten zwischen der Tunerfrequenz bzw. Spurzeit in der Betriebsart CD, und Station oder CD-Name, falls mit Namen versehen. Siehe **PROGRAMMIEREN VON TITELN** für Informationen.

HINWEIS: Maximal 100 Titel können in das Gerät einprogrammiert werden.



BEDIENUNG DES TUNERS

WAHL EINES BANDS

Den BAND-Knopf wiederholt drücken, um FM1, FM2 und AM zu durchlaufen. Durch Wahl eines Bands wird dasjenige Band automatisch aktiviert.

TUNEROPTIONEN

LOCAL und AMERICAS sind die vorgegebenen Tuneroptionen. Die Optionen in eckigen Klammern sind die alternativen Optionen.

- LOCAL [DX]
- AMERICAS [EUR/AUST]
- P. PLAY [E] MUTE]

Wahl der Tuneroptionen

Siehe **INSTALLIERUNGSOPTIONEN**, um die Tuneroptionen zu ändern.

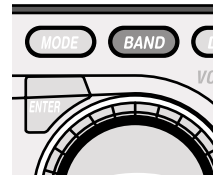

WAHL EINER STATION

Den UP- oder DN {DOWN}-Knopf (▶▶ oder ◀◀) einmal drücken, und der Tuner geht schnell zur nächsten (UP) oder vorherigen (DOWN) Station weiter.

Den UP- oder DN {DOWN}-Knopf (▶▶ oder ◀◀) eine Sekunde lang zu drücken, versetzt Sie in die Betriebsart TUNER MANUAL. Sie können nun manuell nach oben oder unten suchen, und zwar in Schritten von jeweils einer Zahl pro Klick (Drücken oder Halten des UP- oder DN {DOWN}-Knopfs (▶▶ oder ◀◀) erlaubt schnelles Suchen).

VOREINSTELLUNGSKNÖPFE

Jeder Tunermodus —FM1, FM2 und AM—hat 10 Voreinstellungen, d.h. es gibt insgesamt 30 Voreinstellungen.

Festlegung eines Voreinstellungsknopf

1. Den Tuner auf die Station stellen, die Sie einprogrammieren möchten.
2. Einen beliebigen Preset-Knopf (1 bis 0) drücken und fünf Sekunden lang halten, wodurch die Einstellung einprogrammiert wird. Dies ist auch von der Fernbedienung aus möglich.

BEDIENUNG DES TUNERS

AUTOMATISCHE SPEICHERUNG

Möchten Sie den Tuner veranlassen, die 10 stärksten Station in der Reihenfolge ihrer jeweiligen Signalstärke zu programmieren und ihnen die Preset-Knöpfe 1 bis 0 zuzuweisen, dann verwenden Sie die automatische Speicherung (Auto Store).

1. Den AS-Knopf drücken, und der Tuner scannt die gesamte Skala.
2. Die automatische Speicherung speichert Radiostationen unabhängig in der gewählten Tunerbank (FM1/FM2/AM).

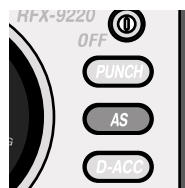

PROGRAMMIEREN VON STATIONSTITELN

Der Name der Station kann unter Verwendung von bis zu 10 Zeichen als Titel abgespeichert werden.

Siehe **PROGRAMMIEREN VON TITELN** am Ende des Abschnitts **BEDIENUNG DES CD-SPIELERS**.

Nur bei internationalen R.D.S.-Modellen verfügbar

BETRIEBSART AF/TP

Die Betriebsart TP (Traffic Program) schaltet automatisch zu einer Verkehrsansage um, gleich in welcher Betriebsart sich das Gerät gerade befindet. EON TA sind Stationen, die keine VERKEHRSPROGRAMME haben, jedoch Informationen über andere Stationen mit Verkehrsprogrammen geben können.

Die Betriebsart AF (Alternative Frequencies) vergleicht den Signalpegel der gewählten Station mit dem Signalpegel von anderen Alternativfrequenzen im gleichen Radionetzwerk (siehe Betriebsart PTY). Falls die AF ein stärkeres Signal bieten, als die derzeitige Station, dann schaltet das Radio auf die stärkere AF um.

Betriebsart Traffic Program (TP)

1. Den AF/TP-Knopf drücken, um die Betriebsart TP zu aktivieren. Wird durch nochmaliges Drücken deaktiviert.
2. Wenn TP blinkt, ist die Betriebsart TP eingeschaltet, jedoch werden keine TP-Daten empfangen.
3. Die SEEK- oder AS-Funktion stoppt nur bei Radiostationen, die TP oder EON TA anbieten.

Betriebsart Alternative Frequencies (AF)

1. Den AF/TP-Knopf drücken und eine Sekunde lang halten, um die Betriebsart AF zu aktivieren.
2. AF/TP nochmals drücken und eine Sekunde lang halten, um die Betriebsart AF zu deaktivieren.

PTY MODE

Die Betriebsart PTY (Programmtyp) kann über MUSIC MODE oder SPEECH MODE Netzwerke nach Radiostationen suchen. Music Mode kategorisiert Radiostationen in Pop, Rock, Moderne Musik, Leichte Musik, Klassik und andere. Speech Mode kategorisiert Radiostationen in Nachrichten, Politik, Informationen, Sport, Bildung, Drama, Kultur und Wissenschaft. REG (Region Mode) schalten die Station zu einer anderen um, die den gleichen PI CODE hat (Station, die das exakt gleiche Programm anbietet), aber in einer anderen REGION.

Betriebsart Programmtyp

1. Den PTY-Knopf drücken, um MUSIC, SPEECH und PTY OFF zu durchlaufen.
2. Den PRESET-Knopf drücken, der der Betriebsart entspricht (wie in der nachfolgenden Tabelle aufgeführt).

Betriebsart Region

1. Den PTY-Knopf drücken und eine Sekunde lang halten, um die Betriebsart Region zu aktivieren.
2. Den PTY-Knopf nochmals drücken und eine Sekunde lang halten, um die Funktion zu deaktivieren.

HINWEIS: Die Flüssigkristallanzeige (LCD) zeigt „REG“ an, wenn die Betriebsarten AF und REG aktiviert sind.

Taste	Music Mode	Speech Mode
M1	POP M	NACHRICHTEN
M2	ROCK M	POLITIK
M3	M.O.R.M.	INFO
M4	LEICHTE M	SPORT
M5	KLASSIK	BILDUNG
M6	ANDERE M	DRAMA
M7	–	KULTUR
M8	–	WISSENSCHAFT
M9	–	VERSCHIEDENE

Betriebsgrundlagen

HINWEIS: Dieses System spielt AUDIO CDs ab, die auf einem Macintosh erstellt wurden.

HINWEIS: Dieses System spielt CD-Rs und CD-RWs ab.

Abspielen einer CD

1. Den OPEN-Knopf drücken und das Bedienfeld öffnet sich.
2. Eine CD einführen und das Bedienfeld schließt sich nach fünf Sekunden (PANEL AUTO).
3. CDP PLAY wird automatisch gewählt und Spur 1 der CD wird sofort abgespielt.
4. Die UP- und DN {DOWN}-Knopfs (▶▶ oder ◀◀) benutzen, um die Spuren zu wechseln.

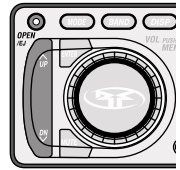

Fernbedienung

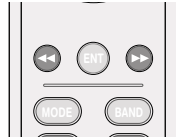

Auswerfen einer CD

1. Den OPEN-Knopf eine Sekunde lang drücken, „EJECT“ erscheint auf der Anzeige und das Bedienfeld öffnet sich und wirft die CD aus.
2. Den OPEN-Knopf drücken, während das Bedienfeld offen ist, oder fünf Sekunden warten und das Bedienfeld schließt sich automatisch (PANEL AUTO).

HINWEIS: Wenn OPEN in der Betriebsart Panel Auto weniger als eine Sekunde gedrückt wird, öffnet sich das Bedienfeld und Eject wird nicht aktiviert.

Bedienfeldanzeige

Während dem Abspielen einer CD zeigt das Bedienfeld die Spurnummer und Spielzeit an, sowie die CD-Nummer, falls in der Betriebsart CDX, es sei denn, die Voreinstellung wurde zu TITLE DEFAULT geändert und ein CD-Titel wurde einprogrammiert. Siehe **VOREINSTELLUNG DER BEDIENFELDDANZEIGE** in **BETRIEBSGRUNDLAGEN**.

Erweiterter Betrieb

Folgendes funktioniert auch am zusätzlich erhältlichen CDX Multi-Disc-Wechsler, falls installiert.

HINWEIS: In Klammern aufgeführte Begriffe verweisen auf Fernbedienungsfunktionen.

Wahl der Spur

1. Den UP-Knopf (▶▶) drücken, um die nächste Spur auf der CD zu wählen.
2. Den DN {DOWN}-Knopf (◀◀) drücken, um die vorherige Spur auf der CD zu wählen.

Bitte berücksichtigen Sie:

CDP MODE: Die CD beginnt wieder bei Spur 1, nachdem die letzte Spur abgespielt wurde.

CDX MODE: Wenn die letzte Spur auf der derzeitigen CD erreicht ist, wird die nächste CD in den CD-Wechsler geladen und beginnt bei Spur 1.



Zufälliges Abspielen von Spuren

1. Den 3/RDM-Knopf drücken, um die Spuren auf der CD in zufälliger Reihenfolge abzuspielen. Falls Sie einen Multi-Disc-Wechsler haben, den 3/RDM-Knopf drücken und eine Sekunde lang halten, um die CDs und Spuren in zufälliger Reihenfolge abzuspielen.
2. Zum Abbrechen den 3/RDM-Kopf ein zweites Mal drücken.

HINWEIS: Das Bedienfeld zeigt RDM an, bis die Funktion abgebrochen wird.



BEDIENUNG DES CD-SPIELERS

Wiederholen einer Spur

1. Den RPT-Knopf (2) drücken, um die derzeit spielende Spur zu wiederholen.
2. Zum Abbrechen den RPT-Knopf (2) ein zweites Mal drücken. Das Drücken des SCAN- oder RDM-Knopfs bricht die Wiederholung ebenfalls ab, ebenso wie das Drücken und Halten der UP- oder DN {DOWN}-Knopfs (▶▶ oder ◀◀).

HINWEIS: Das Bedienfeld zeigt RPT an, bis die Funktion abgebrochen wird.



Vorwärts/Rückwärts

Den DN {DOWN}-Knopf (◀◀) drücken und der CD-Spieler springt wieder zum Anfang derselben Spur zurück, solange die Spur bereits mehr als 10 Sekunden spielt. Wenn die Spur noch nicht 10 Sekunden lang spielt, springt der CD-Spieler bei Drücken des DN {DOWN}-Knopfs (◀◀) zum Anfang der vorherigen Spur. Durch Drücken von UP (▶▶) springt der CD-Spieler zur nächsten Spur.



Deutsch

Schnelles Vorwärts/Rückwärts

1. Den UP-Knopf (▶▶) drücken und halten, um die Spur schnell vorwärts abzuspielen.
2. Den DN {DOWN}-Knopf (◀◀) drücken und halten, um die Spur schnell rückwärts abzuspielen.

HINWEIS: Das Bedienfeld zeigt die verstrichene Zeit an, solange der UP- oder DN {DOWN}-Knopf (▶▶ oder ◀◀) gedrückt wird.

Fernbedienung

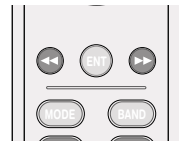

Scannen von Spuren

Track Scan spielt die Intro jeder Spur 10 Sekunden lang und springt dann zur nächsten Spur der derzeit spielenden CD.

1. Den 1/SCAN-Knopf drücken, um die Betriebsart Track Scan zu aktivieren.
2. Den 1/SCAN-Knopf ein zweites Mal drücken, um die Funktion abzubrechen.

HINWEIS: Das Bedienfeld zeigt SCAN, die CD-Spurnummer und die verstrichene Zeit (bis zu 10 Sekunden) für jede Spur an, bis die Funktion abgebrochen wird.



Pausieren der CD

1. Den MUTE-Knopf drücken, um die CD zu pausieren.
2. Den MUTE-Knopf ein zweites Mal drücken, um die CD weiter abzuspielen.

HINWEIS: Das Bedienfeld zeigt PAUSE und die Spurnummer an, bis die Funktion abgebrochen wird.

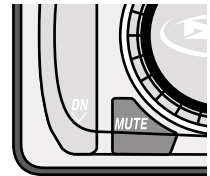

Direkter Spurenzugriff

Die Betriebsart Direct Track Access ermöglicht, jede Spur direkt zu wählen und abzuspielen. Diese Methode ist schneller als das manuelle Durchlaufen aller Spuren einer CD.

1. Den T-ACC-Knopf drücken, um die Betriebsart Direct Track Access zu wählen.
2. Die Zahlen 1-2-3-4-5-6-7-8-9-0 eingeben, um auf die gewünschte Spur der CD zuzugreifen.

BEISPIEL: Den T-ACC-Knopf drücken, die nachfolgende Eingabe von 01 startet Spur 1, die Eingabe von 12 startet Spur 12 usw. Das Eingeben von nur einer Ziffer, z.B. 7, startet die entsprechende Spur 7 nach fünf Sekunden.



Betrieb des RFX8810 CD-Wechslers (auf Wunsch erhältlich)

Magazinauswurf

1. Den EJECT-Knopf drücken, um das CD-Magazin aus dem CD-Wechsler freizugeben.

HINWEIS: In der Betriebsart CDX zeigt das Bedienfeld NO CD an, dann zur Betriebsart AUX1 gehen.

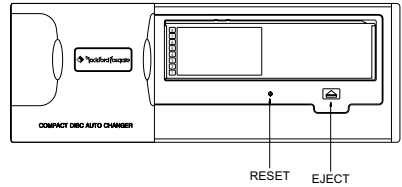

Rückstellen des CD-Wechslers

Den RESET-Knopf drücken, falls der CD-Wechsler während des Betriebs blockiert.

Laden einer CD in das Magazin

1. Die gewünschte CD-Ladenummer aus dem Magazin ziehen.
2. Die CD mit der Beschriftung nach oben im Magazin platzieren.
3. Die CD-Lade wieder in das Magazin schieben.

HINWEIS: CD-Nummern sind von unten nach oben angeordnet.

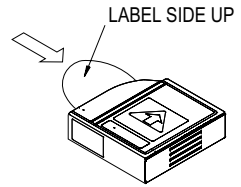

Laden des Magazins in den CD-Wechsler

Der INSERT IN THIS DIRECTION-Pfeil zeigt die die ordnungsgemäße Richtung an, in der das Magazin in den CD-Wechsler geladen wird.



VORSICHT: Vermeiden Sie, das Magazin an einer Stelle zu installieren oder abzulegen, wo es hohen Temperaturen wie z.B. direktem Sonnenlicht oder heißer Luft aus dem Gebläse ausgesetzt wird. Dadurch kann das Gerät beschädigt werden.

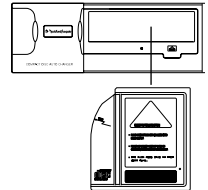

Betriebsart CD-Wechsler

1. Den MODE-Knopf drücken, bis CDX PLAY angezeigt wird.
2. Der CD-Wechsler beginnt unmittelbar, Spur 1 der zuerst verfügbaren CD abzuspielen.
3. Wenn der CD-Wechsler bereits zuvor initialisiert wurde, spielt der CD-Wechsler von der zuletzt initialisierten Spur weiter.

Wahl von CDs

1. Den PRESET 5-UP-Knopf drücken, um die nächste CD im Magazin zu wählen.
2. Den PRESET 4-DOWN-Knopf drücken, um die vorherige CD im Magazin zu wählen.
3. Für direkten CD-Zugriff den D-ACC-Knopf drücken und die Zahlen 1-8 eingeben.

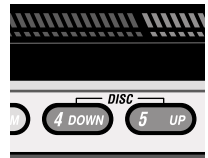

Bedienfeldanzeige

Während eine CD abgespielt wird, zeigt das Bedienfeld die Spurnummer und Spielzeit an, sowie die CD-Nummer, es sei denn, die Voreinstellung wurde zu TITLE DEFAULT geändert und ein CD-Titel wurde einprogrammiert. Siehe **VOREINSTELLUNG DER BEDIENFELDANZEIGE** in **BETRIEBSGRUNDLAGEN**.

HINWEIS: Wenn die letzte Spur auf der derzeitigen CD erreicht ist, wird die nächste CD geladen und beginnt mit Spur 1.



BEDIENUNG DER TITELPROGRAMMIERUNG

Programmierbarer CD-Titelspeicher

HINWEIS: Maximal 100 Titel können in das Gerät einprogrammiert werden.

Der Name einer Station, CD oder eines AUX1-Kanals kann unter Verwendung von bis zu 10 Zeichen als Titel in den Speicher einprogrammiert werden.

Titelspeicher

1. Die Betriebsart wählen, die Sie betiteln möchten (Tuner, CDP, CDX oder AUX1). Wenn Sie in der Betriebsart Tuner sind, die zu betitelnde Station wählen.

HINWEIS: Die zu betitelnde CD muss im Gerät, und zwar entweder im CDP oder CDX, und gewählt sein.

2. Den BAND-Knopf drücken und eine Sekunde lang halten und die erste Ziffer des 10-ziffrigen Bedienfelds beginnt zu blinken.
3. Den DISP-Knopf drücken, um die folgenden Schriftzeichen zu durchlaufen:

Typ 1: (Leertaste)ABCDEFGHIJKLMNPOQRSTUVWXYZ

Typ 2: abcdefghijklmnopqrstuvwxyz

Typ 3: 0123456789

Typ 4: (\ \. + ? ! * ^ #)



4. Den VOLUME-Knopf drehen, um das entsprechende Zeichen auszuwählen.
5. Den SELECT-Knopf (Mitte des Lautstärkereglers) drücken, um zur nächsten Textstelle zu springen.
6. Den SELECT-Knopf (Mitte des Lautstärkereglers) eine Sekunde lang drücken, um den Titel abzuspeichern.

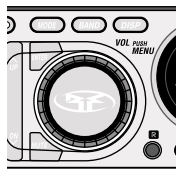

Außenseite drehen

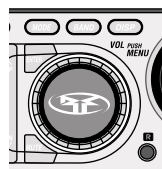

In der Mitte drücken

Löschen von Titeln

1. Den MUTE-Knopf drücken und eine Sekunde lang halten.
2. Den VOLUME-Knopf drehen, um den zu löschenden Titel auszuwählen.
3. Den SELECT-Knopf (Mitte des Lautstärkereglers) eine Sekunde lang drücken, um den Titel zu löschen.

BEDIENUNG DES MP3

Bedienung des MP3-Spielers — Einfaches Abspielen

HINWEIS: RFX-Spieler erkennen MP3-CDs nicht, die auf einem Macintosh erstellt wurden.

HINWEIS: RFX-Spieler erkennen MP3s, die entweder auf einer CD-R oder CD-RW aufgenommen wurden. Auch mit Unterstützung für Multisession.

HINWEIS: Die Spielbarkeit kann vom verwendeten CD-R/CD-RW Typ, dem Zustand der CD-Oberfläche, von Leistung und Zustand des CD-Brenners bzw. der verwendeten Software abhängen. Weitere Informationen finden Sie auf unserer Website.

Abspielen einer MP3-CD

1. Den OPEN-Knopf drücken und das Bedienfeld öffnet sich.
2. Die MP3-CD einführen und das Bedienfeld schließt sich nach fünf Sekunden (PANEL AUTO), oder OPEN drücken, um es sofort zu schließen.
3. CDP PLAY wählt die MP3-CD automatisch und beginnt Spur 1 abzuspielen.
4. Die kurvenförmigen UP- und DOWN-Knöpfe drücken, um beim Wechseln der Spuren vorwärts oder rückwärts zu springen.

HINWEIS: Random (RDM), REPEAT (RPT), PAUSE und EJECT funktionieren genauso wie bei einer Audio-CD.

Benutzung des MP3-Verzeichnisses

Das Hauptinhaltsverzeichnis

Das Hauptinhaltsverzeichnis (ROOT Level) enthält den Namen der CD, aber keine Ordner oder Songinformationen. Der erste Song auf der CD beginnt automatisch zu spielen, wenn die CD eingeführt wird.

Direkte Wahl eines Songs über den Titel

Das MP3-Dataimanagementsystem ist ein ordnerbasiertes System ähnlich wie der Windows™ File Manager. Daher funktionieren die UP- und DOWN-Tasten anders als in der Betriebsart CD. Anstatt die CD vorwärts und rückwärts zu durchlaufen, durchlaufen sie die Dateiliste nach oben oder unten.

1. Den ROOT-Knopf drücken und die Anzeige zeigt den CD-Namen. Die Anzeige wechselt dann unmittelbar zum Namen des ersten Ordners auf der CD und zeigt diesen fünf Sekunden lang an. Wird während dieser fünf Sekunden keine Handlung unternommen, springt die Anzeige automatisch zu dem derzeit spielenden Song zurück.
2. Während der Name des ersten Ordners angezeigt wird, den DN [DOWN]-Knopf (◀◀) drücken, um die Ordnerliste zu durchlaufen. Den UP-Knopf (▶▶) drücken, um die Ordner rückwärts zu durchlaufen.
3. Den ENTER (ENT)-Knopf drücken und der Name des ersten Songs im gewählten Ordner wird angezeigt.
4. Den DN [DOWN]-Knopf (◀◀) drücken, um vom ersten Song aus, der in dem gewählten Ordner enthalten ist, zu durchlaufen. Den UP-Knopf (▶▶) drücken, um die Songs rückwärts zu durchlaufen.

HINWEIS: Während der Schritte 1 bis 4 wird der Songname fünf Sekunden lang angezeigt. Wird während dieser fünf Sekunden keine Handlung unternommen, springt die Anzeige automatisch zu dem derzeit spielenden Song zurück.

5. ENTER drücken, um den Song auszuwählen, und der Song beginnt zu spielen.

HINWEIS: Wenn keine CD in den MP3-Spieler geladen ist, wird NO CD angezeigt und das Source-Gerät springt in die Betriebsart AUX1.

DOWN-Knopf

Durch Drücken des DN [DOWN]-Knopf (◀◀) während des Abspielens einer MP3-Spur springt der MP3-Spieler zum Anfang der vorherigen Spur. Wenn Sie z. Bsp. Spur 3 anhören und den DN [DOWN]-Knopf (◀◀) drücken, gehen Sie zum Anfang von Spur 2, nicht zum Anfang von Spur 3.

Wenn Sie jedoch eine normale Audio-CD abspielen und den DN [DOWN]-Knopf (◀◀) drücken, springt der CD-Spieler zum Anfang derselben Spur, solange diese Spur bereits mehr als 10 Sekunden lang spielt. Spielt die Spur erst höchstens 10 Sekunden, dann springt der CD-Spieler bei Drücken des DOWN-Knopfs zum Anfang der vorherigen Spur.

Schnelles Vorwärts / Schnelles Rückwärts

Diese Funktion ist in der Betriebsart MP3 möglich, aber die Zeit wird nicht angezeigt und der Klang ist nicht hörbar.

Maximale Schreibgeschwindigkeit und Bittiefe

RFX-Geräte akzeptierten eine Maximalgeschwindigkeit bei CD-ROM-Brennern von 12X. Der maximal mögliche Bitratenbereich ist 32kb/s - 320kb/s. Um die beste Leistung der Durchlaufanzeige zu erzielen, das CD-Layouteigenschaftenmenü und die Datensystemtabular vor dem Anlegen eines Dateisystems in Ihrem CDR-Brennerprogramm auswählen. Verwenden Sie das JOLIET-Dateiformat. Dies ermöglicht die maximale Anzeige von 32 Groß- und Kleinbuchstaben beim Durchlaufen.

HINWEIS: Achten Sie beim Brennen einer MP3-CD darauf, dass sie als Daten-CD, NICHT als Audio-CD formatiert wird.

Programmierbare Titulierung

Programmierbare Titulierung ist in der Betriebsart MP3 nicht verfügbar. Jedoch ist die Voreinstellung für Spur/Zeit oder Songtitel auf der CD wählbar.

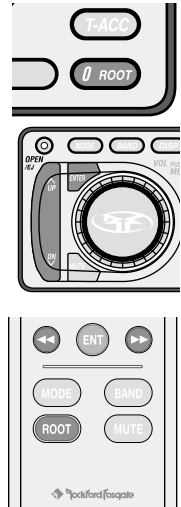

BEDIENUNG DES MP3

Verzeichnisstruktur

Das MP3-Verzeichnis besteht aus drei Ebenen und drei Komponenten: (1) das Hauptverzeichnis, (2) Ordner und (3) Songs. Songs werden in der Reihenfolge und auf der Ebene gespielt, in der sie sich befinden. Wie aus dem rechtsstehenden Diagramm ersichtlich ist, werden alle Songs auf Ebene 2 gespielt, bevor die auf Ebene 3 oder niedriger befindlichen Songs gespielt werden. Diese Ebenen beschreiben die Funktion von Songs in Ordnern und Subordnern. Jeder Song auf einer Ebene unter Ebene 3 wird behandelt, als sei er auf Ebene 3, spielt aber in der gleichen Ebenenreihenfolge wie gezeigt. Die Songs im Diagramm zur Rechten sind in der Reihenfolge nummeriert, in der sie abgespielt werden.

HINWEIS: Die in Subordnern enthaltenen Songs werden nicht angezeigt, wenn ein Ordner durchlaufen wird. Songs und Ordner werden in derselben Reihenfolge angezeigt, wie sie im Dateimanager ihres PCs erscheinen.

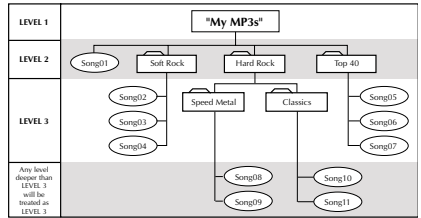
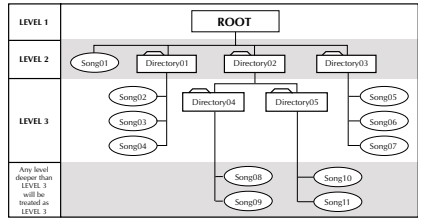

Deutsch

FEHLERBESEITIGUNG

HINWEIS: Falls der Fehler sich nicht durch einen dieser einfachen Schritte beheben lässt, versuchen Sie, das System durch Drücken des Rückstellknopfes zurückzustellen, bevor Sie es zu einem Kundendienst bringen.

Allgemeines

SYMPTOM	DIAGNOSE	BEHEBUNG
Source-Gerät lässt sich nicht einschalten	Die an die roten und gelben Kabel geleitete Spannung liegt nicht zwischen 10,8 und 16 Volt oder es liegt keine Spannung vor	Batterie, Anschlüsse und Sicherungen prüfen und nach Bedarf reparieren oder ersetzen; falls die Spannung über +16 V liegt, das elektrische System durch eine zugelassene Autowerkstatt prüfen lassen
	Gerät ist nicht ordnungsgemäß geerdet	Verkabelung prüfen und nach Bedarf reparieren
Keine Hintergrundbeleuchtung	Die abnehmbare Blende ist nicht ordnungsgemäß befestigt	Blende abnehmen und neu am Rahmen installieren
Lautsprecher knallen bei Ein-/Ausschalten des Source-Geräts	Autoantenne und Fernbedienungs-B+ sind nicht ordnungsgemäß konfiguriert	Verkabelung prüfen und nach Bedarf reparieren; für weitere Informationen im Abschnitt „Verkabelung des Systems“ in dieser Anleitung nachlesen
	Schlechte Komponente in der Signalkette	Anschlüsse prüfen und alle Komponenten zwischen dem Source-Gerät und dem Verstärker umgehen; eine Komponente nach der anderen anschließen, um die Störquelle ausfindig zu machen; diese Komponente am blauen Kabel anschließen und auf Knallen prüfen; die Komponente nach Bedarf reparieren oder ersetzen
Tuner empfängt keine Radiostationen	Die Antenne ist nicht angeschlossen	Anschlüsse prüfen und nach Bedarf reparieren

SYMPTOM	DIAGNOSE	BEHEBUNG
Tuner hat schlechten Empfang	Antenne ist nicht angeschlossen oder nicht ordnungsgemäß über das Fahrzeug geerdet	Anschlüsse und Einbau der Antenne prüfen und nach Bedarf reparieren oder ersetzen
	Antennenkabel ist intermittierend oder beschädigt	Antenne entfernen und mit einer funktionierenden Antenne prüfen; wenn der Tuner funktioniert, den Einbau prüfen und Antenne nach Bedarf reparieren
	Antenne ist der falsche Typ für AM/FM-Frequenzen	Konsultieren Sie Ihren Rockford Fosgate Vertragshändler hinsichtlich der Wahl einer ordnungsgemäßen Antenne
CD wird nicht in das Source-Gerät geladen (siehe auch Fehlercodes)	Die an die roten und gelben Kabel geleitete Spannung liegt nicht zwischen 10,8 und 16 Volt oder es liegt keine Spannung vor	Batterie, Anschlüsse und Sicherungen prüfen und nach Bedarf reparieren oder ersetzen; falls die Spannung über +16 V liegt, das elektrische System durch eine zugelassene Autowerkstatt prüfen lassen
CD wird nicht ausgeworfen (siehe auch Fehlercodes)	Die an das gelbe Kabel geleitete Spannung liegt nicht zwischen 10,8 und 16 Volt oder es liegt keine Spannung vor	Batterie, Anschlüsse und Sicherungen prüfen und nach Bedarf reparieren oder ersetzen; falls die Spannung über +16 V liegt, das elektrische System durch eine zugelassene Autowerkstatt prüfen lassen
ERROR 1 (Initialisierungsfehler)	Keine Initialisierung	Den Rückstellknopf drücken
	Mechanismus ist blockiert und Lademotor (oder Treiberkreis) ist defekt	Den Mechanismus und Lademotor (oder Treiberkreis) reparieren
ERROR 3 (Ladefehler)	Fremdkörper behindern das Laden der CD	Den Ladebereich des CDP-Mechanismus durch Entfernen der Blende prüfen und nach Bedarf reparieren
	Ladebereich im Mechanismus und Lademotor (oder Treiberkreis) sind defekt	Den Mechanismus und Lademotor (oder Treiberkreis) reparieren
ERROR 4 (Auswurf Fehler)	Fremdkörper behindern das Auswerfen der CD	Den Auswurfbereich des CDP-Mechanismus durch Entfernen der Blende prüfen und nach Bedarf reparieren
	Auswurfbereich im Mechanismus und Auswurfmotor (oder Treiberkreis) sind defekt	Den Mechanismus und Lademotor (oder Treiberkreis) reparieren
ERROR 6 (Querfehler)	Quermotor oder -schalter ist defekt oder Querbereich der CD ist beschädigt	Den CD-Mechanismusmotor und -schalter prüfen; eine andere CD einlegen!
ERROR 7 (Servofehler)	Übermäßiger Schmutz oder Staub auf der CD	Die CD reinigen, um nach Bedarf Schmutz oder Staub zu entfernen
	Die CD ist verzogen, gesprungen, beschädigt oder stark verkratzt.	Eine andere CD einlegen!
ERROR 9 (TOC-Fehler)	CD ist gesprungen, verbogen oder schwer beschädigt	Eine andere CD einlegen!
	Laseraufnehmer ist defekt	Den Laseraufnehmer durch Kundendienst reparieren lassen
	Servoteil im CDP-Mechanismus funktioniert nicht ordnungsgemäß	Den Servoschaltbereich prüfen und nach Bedarf reparieren

FEHLERBESEITIGUNG

SYMPTOM	DIAGNOSE	BEHEBUNG
Geräuschstrahlungen	Keine Radiofrequenzunterdrückung bei Kompressionsmotoren	Eine Filterkappe am B+ in der Nähe des Kompressionsmotor einschalten
	Keine Radiofrequenzunterdrückung von Schaltern	Einen nichtpolarisierten 0,1 µf – 0,01 µf-Kondensator über die Schaltungskontakte anbringen
CD springt übermäßig	Source-Gerät im falschen Winkel angebracht	Den Befestigungswinkel (darf höchstens ±20° von der Horizontalen abweichen) des Source-Geräts prüfen und nach Bedarf korrigieren
	Source-Gerät ist nicht ordnungsgemäß befestigt (Standardbefestigung)	Festigkeit von Befestigungsfassung und rückseitigem Bügel prüfen; nach Bedarf reparieren oder ersetzen
	Source-Gerät ist nicht ordnungsgemäß befestigt (ISO-Befestigung)	Festigkeit der Befestigungsschrauben prüfen und nach Bedarf reparieren oder ersetzen
Motorengeräusche	Source-Gerät ist nicht ordnungsgemäß geerdet	Anschlüsse prüfen und Verkabelung nach Bedarf reparieren
	Geräusche strahlen in die RCA-Signalkabel	Anschlüsse prüfen, die RCA-Kabel im Abstand zu Hochstromquellen verlegen
	Schlechte Komponente in der Signalkette	Anschlüsse prüfen; alle Komponenten zwischen dem Source-Gerät und dem Verstärker umgehen; eine Komponente nach der anderen anschließen, um die Störquelle ausfindig zu machen; die Komponenten nach Bedarf reparieren oder ersetzen
	Geräusche strahlen in die Lautsprecherkabel	Die Lautsprecher abklemmen und einen Testlautsprecher an die Ausgänge oder das Source-Gerät anschließen; wenn das Geräusch nicht mehr vorhanden ist, die Lautsprecherkabel im Abstand zu Hochstromquellen verlegen
	Mehrfache Erdungen im Audiosystem	Die Erdungsverbindungen prüfen und Verstärker, Signalprozessoren und andere Komponenten an eine zentrale Stelle anschließen oder eine andere Erdungsstelle am Fahrgestell ausprobieren

Deutsch

Infrarotfernbedienung

Infrarotfernbedienung hat geringe Reichweite	Batterie ist schwach	Zustand der Batterien überprüfen und, falls erforderlich, durch zwei AAA-Batterien (1,5 Volt) ersetzen.
	Übermäßiger Schmutz oder Staub auf der Übertragungslinse der Infrarotfernbedienung oder der Empfängerlinse am Gerät	Übertragungs- und Empfängerlinsen (CD-Logo) nach Bedarf mit Plexiglasreinigungslösung und einem weichen Tuch reinigen
	Infrarotfernbedienung ist außerhalb der optimalen Übertragungreichweite	Die Infrarotfernbedienung innerhalb von etwa fünf Metern und ±45° von der Horizontalen der Source-Gerätsblende benutzen
	Starke Sonnenlichtverhältnisse	Infrarotfernbedienung näher am Source-Gerät benutzen
Infrarotfernbedienung funktioniert nicht (LED leuchtet nicht auf)	Batterie ist leer	Zustand der Batterien überprüfen und, falls erforderlich, durch zwei AAA-Batterien (1,5 Volt) ersetzen.
	Batterie ist nicht ordnungsgemäß installiert	Batterieeinbau überprüfen und, falls erforderlich, korrigieren (die Polarität wird im Batteriefach angezeigt).

FEHLERBESEITIGUNG – BEIM CD-WECHSLER

SYMPTOM	DIAGNOSE	BEHEBUNG
Error 1 (Initialisierungsfehler)	CD-Gerät kann das Magazin nicht finden	Den Auswurfknopf drücken und das Magazin herausnehmen; den Rückstellknopf drücken
	Ein-/Ausladeproblem an der Magazinlade	Den Ein-/Ausladebereich der Lade prüfen
	Magazinsensor ist defekt	Den Magazinsensorschalter durch einen Kundendienst prüfen lassen
Error 2 (Magazinauswurf- fehler)	Wirft das Magazin nicht aus	Den Rückstellknopf drücken
	Die das Magazin auswerfende Feder ist beschädigt	Nach Bedarf durch einen Kundendienst prüfen und reparieren lassen
	Magazinlade ist blockiert	Prüfen und nach Bedarf reparieren
Error 3 (Einladefehler)	Einladen der Lade nach fünf Sekunden nicht abgeschlossen	Eject drücken, das Magazin herausnehmen und noch einmal versuchen; den Rückstellknopf drücken
	Lademechanismus und Motor (oder Treiberkreis) sind defekt	Den Mechanismus und Lademotor (oder Treiberkreis) reparieren
Error 4 (Ausladefehler)	Ausladen der Lade nach fünf Sekunden nicht abgeschlossen	Eject drücken, das Magazin herausziehen und noch einmal versuchen; den Rückstellknopf drücken
	Auslademechanismus und Motor (oder Treiberkreis) sind defekt	Den Mechanismus und Lademotor (oder Treiberkreis) durch einen Kundendienst reparieren lassen
Error 5 (Elevatorfehler)	Magazinlade ist blockiert	Den CD-Wechslermechanismus reparieren; dann den Rückstellknopf drücken
Error 7 (Fokusfehler)	Laseraufnehmer ist defekt	Den Laseraufnehmer reparieren
	CD ist verbogen, gesprungen oder beschädigt	Eine neue CD einlegen
Error 9 (TOC-Fehler)	CD ist verbogen, gesprungen oder schwer beschädigt	Die beschädigte CD aus dem Source-Gerät auswerfen und nur unbeschädigte CDs abspielen
	Laseraufnehmer ist defekt	Den Laseraufnehmer durch einen Kundendienst reparieren lassen
NO CD (Keine-CD-Fehler)	Magazin ist leer oder nicht im Gerät installiert	Das Magazin prüfen und CDs einführen
NO CONN (Kommunikations- fehler)	8-stiftige DIN-Kabel ist nicht an den CDX-Mechanismus oder das Source-Gerät angeschlossen	Die Verbindung des 8-stiftigen Kabels zwischen CDX und Gerät prüfen
CD-Wechsler funktioniert nicht	CDX Kabel ist intermittierend oder schwer beschädigt	Die Verbindungen prüfen und das CDX-Kabel nach Bedarf reparieren oder ersetzen
	Das CDX-Kabel ist nicht an Source-Gerät oder CD-Wechsler angeschlossen	Die Verbindungen am Source-Gerät und CD-Wechsler prüfen und die Verkabelung nach Bedarf reparieren
	Kommunikationsproblem	Den Rückstellknopf am CD-Wechsler drücken
CD ist im CD- Wechsler verklemmt	CD-Ladeproblem	Den Rückstellknopf am CD-Wechsler drücken; falls der CD-Wechsler immer noch nicht funktioniert, kontaktieren Sie Ihren Rockford Fosgate Vertragshändler

Allgemeines

Betriebsspannung	+10,8 V – +16,0 V DC
Ruhestrom	max 5 mA
Betriebstemperatur	Empfänger: -30° C bis +70° C CD-Spieler: -10° C to +65° C
Dynamische Nennleistung pro Kanal in eine 4 Ω-Belastung	40 Watt x 4
Kontinuierliche Nennleistung (Mittelwert) pro Kanal, alle Kanäle getrieben von 20-20.000 Hz mit weniger als 0,5 % gesamte nichtlineare Verzerrung (THD)	13 Watt x 4 (4 Ω-Belastung) 17 Watt x 4 (2 Ω-Belastung)
Lautsprecherimpedanz	2 Ω – 8 Ω
Vorverstärker Ausgangsspannung	5 V RMS bei 0,5 % THD
Sum-Vorverstärker Ausgangsspannung	5 V RMS bei 0,5 % THD
Vorverstärker Ausgangsimpedanz	<50 Ω
Entzerrung	Bässe: ±10 dB bei 60 Hz Höhen: ±8 dB bei 15 kHz ±45° von Achse
Reichweite des Infrarotfernbedienungsauge	Höhe: 58 mm
Gesamtmaße (mit Zierring)	Breite: 188 mm Tiefe: 183,7 mm
Gesamtmaße Vorderteil (ohne Zierring)	Höhe: 46,5 mm Breite: 171,5 mm Tiefe: 20,2 mm
Gewicht (Masse)	1,42 kg

FM-Tuner

Empfangsbereich	
Americas	87,5 ~ 107,9 MHz (200 kHz-Abstand)
Eur/Aus	87,5 ~ 108 MHz (50 kHz-Abstand)
Frequenzverhalten	30 Hz – 12 kHz
Verwendbare Sensitivität	10 dB (S/N 30 dB)
IF-Rückweisung	90 dB
Bildrückweisung	50 dB
Rauschabstand	60 dB
Verzerrung	<0,5%
Kanaltrennung	≥25 dB bei 1 kHz
Unterdrückung	35 dB

AM-Tuner

Empfangsbereich	
Americas	530 ~ 1710 kHz (10 kHz-Abstand)
Eur/Aus	522 ~ 1620 kHz (9 kHz-Abstand)
Sensitivität	max 20 dBf bei 10 dB Sensitivität
-6 dB-Bandbreite	min 5 kHz – max 12 kHz

CD-Spieler

Kompatible CDs	5-Zoll oder 3-Zoll
Frequenzverhalten	20 Hz – 20 kHz (±3 dB)
Rauschabstand	>90 dB (Vorverstärker Ausgang mit 22 kHz LP-Filter)
Verzerrung	<0,5 %
Kanaltrennung	86 dB (Vorverstärker Ausgang mit 22 kHz LP-Filter)
Dynamikbereich	100 dB

Infrarotfernbedienung

Betriebsspannung	+3 V DC
Übertragungsreichweite	6 m (bei Sonnenlicht variierbar)
Ersatzbatterie	2 (zwei) AAA +1,5 Volt
Maße	104,8 mm (H) x 46,0 mm (B) x 28,6 mm (T)

Technische Daten können sich ohne Vorankündigung ändern

Rockford Corporation bietet für Rockford Fosgate Produkte eine beschränkte Garantie zu folgenden Bedingungen:

Laufzeit der Garantie

Source-Geräte, Lautsprecher, Signalprozessoren und PUNCH-Verstärker – 1 Jahr
POWER-Verstärker – 2 Jahre **Type RF-Verstärker – 3 Jahre**
Alle werkseitig aufgearbeiteten Produkte – 90 Tage (Quittung erforderlich)

Was gedeckt ist

Diese Garantie erstreckt sich nur auf Rockford Fosgate Produkte, die von Rockford Fosgates Vertragshändlern an Verbraucher in den Vereinigten Staaten von Amerika oder deren Besitzungen verkauft wurden. Produkte, die von Rockford Fosgates Vertragshändlern an Verbraucher in einem anderen Land verkauft wurden, sind nur durch den Händler in dem betreffenden Land, nicht jedoch durch die Rockford Corporation gedeckt.

Wer ist gedeckt

Diese Garantie deckt nur den ursprünglichen Käufer von Rockford Produkten, die von einem Rockford Fosgate Vertragshändler in den Vereinigten Staaten gekauft wurden. Um Leistungen in Anspruch zu nehmen, muss der Käufer Rockford eine Kopie der Quittung vorlegen, die den Kundennamen, den Händlernamen, das Produkt und das Kaufdatum angibt.

Produkte, die sich während der Garantiezeit als defekt erweisen, werden nach Rockford Fosgates Ermessen repariert oder (mit einem Produkt, das als gleichwertig erachtet wird,) ersetzt.

Was nicht gedeckt ist

1. Schäden, die durch Unfall, Missbrauch, unsachgemäßen Betrieb, Wasser oder Diebstahl verursacht wurden
2. Jegliche Kosten, die im Zusammenhang mit Ein- bzw. Ausbau des Produkts entstanden sind
3. Leistungen, die nicht von Rockford oder einem autorisierten Rockford Fosgate Servicecenter erbracht wurden
4. Produkte, an denen die Seriennummer unkenntlich gemacht, verändert oder entfernt wurde
5. Folgeschäden an anderen Komponenten
6. Produkte, die außerhalb der USA gekauft wurden
7. Produkte, die nicht von einem Rockford Fosgate Vertragshändler gekauft wurden

Einschränkung von implizierten Garantien

Implizierte Garantien, einschließlich von Garantien der Eignung für einen bestimmten Zweck und Marktgängigkeit, werden auf den Zeitraum der obenstehenden ausdrücklichen Garantie beschränkt. Manche Staaten erlauben Einschränkungen der Gültigkeit der implizierten Garantie nicht. Daher trifft diese Einschränkung nicht in allen Fällen zu.

Inanspruchnahme des Kundendienstes

Bitte rufen Sie den Rockford Kundendienst unter 1-800-669-9899 an. Sie erhalten dann eine RA# (Rücksendungsautorisierungsnummer), um jegliche Produkte an Rockford Fosgate zurückzusenden. Sie sind für die Rücksendung des Produkts an Rockford verantwortlich.

EU-Garantie

Dieses Produkt entspricht den gültigen EU-Garantiebestimmungen. Sprechen Sie mit Ihrem Vertragshändler über die Einzelheiten.

Senden an: **Electronics**
Rockford Corporation
Warranty Repair Department
2055 E. 5th Street
Tempe, AZ 85281
RA#: _____

Senden an: **Speakers**
Rockford Acoustic Design
Speaker Returns
2356 Turner Ave. NW
Grand Rapids, MI 49544
RA#: _____

INTRODUZIONE

Egregio cliente,

Congratulazioni per aver acquistato la miglior marca di unità di fonte per auto a livello mondiale. Alla Rockford Fosgate, siamo fanatici per quanto riguarda la miglior riproduzione musicale e siamo compiaciuti che abbiate scelto il nostro prodotto. Dopo anni di competenza ingegneristica, maestria manuale e procedure di prova critica, abbiamo creato una larga gamma di prodotti che riproducono la musica con la limpidezza e la pienezza che vi meritate.

Per ottenere le massime prestazioni vi consigliamo di far installare il vostro nuovo prodotto Rockford Fosgate da un rivenditore autorizzato, in quanto noi forniamo un addestramento specializzato ai nostri tecnici attraverso il Rockford Fosgate Technical Training Institute (RTTI). Vi preghiamo di leggere con cura i termini della garanzia e di serbare sia la ricevuta che l'imballaggio originale per qualsiasi evenienza futura.

Un prodotto superiore ed un'installazione competente rappresentano soltanto una parte del quadro generale quando si tratta del vostro sistema audio. Dovrete assicurarvi che il vostro installatore abbia utilizzato accessori da installazione della Connecting Punch, autentici al 100%. La Connecting Punch ha proprio tutto—da cavi e fili RCA per altoparlanti a connettori Power di linea e di batterie. Insistete! Dopo tutto, il vostro nuovo sistema audio si merita solo il meglio.

Per aggiungere poi il tocco finale alla vostra nuova immagine da Rockford Fosgate, dovrete ordinare gli accessori Rockford, che comprendono di tutto—dalle magliette e le giacche ai cappelli e gli occhiali da sole.

Per ottenere un opuscolo gratuito illustrante i prodotti della Rockford Fosgate nonché gli accessori, vi preghiamo di telefonare (dagli USA) al numero 480-967-3565 oppure di inviare una fax al numero 480-967-8132. Da tutti gli altri paesi, telefonare al numero +001-480-967-3565 oppure inviare una fax al numero +001-480-967-8132.

OSSERVATE LE REGOLE DEL "SUONO SENZA PERICOLI"

La costante esposizione a livelli di pressione acustica al di sopra dei 100dB possono causare la perdita permanente dell'udito. I sistemi audio ad alta potenza possono produrre livelli di pressione acustica ben superiori ai 130dB. Si consiglia il buon senso e l'osservanza delle regole del "suono senza pericoli"

Se dopo aver letto il vostro manuale, avete ancora delle domande al riguardo del vostro prodotto, vi preghiamo di consultare il vostro rivenditore Rockford Fosgate. Se necessitaste di qualsiasi assistenza ulteriore, potrete telefonarci direttamente al numero 1-800-669-9899. Vi chiederemo di fornire il vostro numero di serie, numero di modello, e la data d'acquisto.

Il numero di serie è ubicato sull'esterno della scatola. Vi preghiamo di annotarlo in modo permanente nello spazio fornito di sotto. Questo numero vi servirà da verifica nei confronti della vostra garanzia di fabbrica e potrebbe rivelarsi utile nel recupero della vostra unità di fonte se mai venisse rubata.

Numero di serie: _____

Numero di modello: _____

INDICE

Introduzione	2
Istruzioni di sicurezza	3
Precauzioni	3-4
Contenuto dell'imballaggio	4
Installazione	4-8
Telecomando (Installazione delle pile)	4
Considerazioni sull'installazione	5
Posizionamento	5
Montaggio standard	7
Montaggio ISO-DIN	7
Schema di cablaggio	7
Cablaggio del sistema	8
Caratteristiche dell'unità di fonte	8-9
Funzionamento-base	10-12

Messa a punto iniziale	10
Tastodi ripristino	10
Accensione/spegnimento della tensione	10
Funzionamento dell'orologio	12
Selezione del modo	12
Funzionamento-sintonizzatore	13-14
Funzionamento-lettore di CD	15-17
Funzionamento-programmazione dei titoli	18
Funzionamento-MP3	18-20
Individuazione/riparazione guasti	20-23
Specifiche	24
Informazioni inerenti alla garanzia limitata	25

NOTA: Ripassare ciascuna sezione per ulteriori dettagli.

PRIMI PASSI

Benvenuti alla Rockford Fosgate! Questo manuale è stato concepito per fornire ragguagli al proprietario, al rivenditore e all'installatore. Per coloro che desiderano informazioni rapide circa l'installazione di questo prodotto, vi preghiamo di consultare la **sezione Installazione** di questo manuale. Altri ragguagli sono disponibili attraverso l'Indice. Alla Rockford Fosgate, abbiamo fatto di tutto per assicurarci che tutte le informazioni contenute in questo manuale fossero d'uso corrente. Pertanto, dato che siamo sempre alla ricerca di nuovi modi per migliorare i nostri prodotti, tali informazioni sono soggette a modifiche senza preavviso.

NOTA: Questo manuale usa delle abbreviazioni per i seguenti termini:

SINTONIZZATORE = Sintonizzatore per radio AM/FM

CDP = Lettore di CD incassato nel cruscotto

CDX = Cambiatore di CD

AUX = Ingresso ausiliare esterno

MP3 = Formato archivio audio generato da computer

ISTRUZIONI DI SICUREZZA

 **AVVERTIMENTO** Questo simbolo con la dicitura "**AVVERTIMENTO**" intende avvertire l'utente alla presenza di istruzioni importanti. La mancata osservanza di queste istruzioni potrebbe causare gravi lesioni personali o persino la morte.

 **ATTENZIONE** Questo simbolo con la dicitura "**ATTENZIONE**" intende avvertire l'utente alla presenza di istruzioni importanti. La mancata osservanza di queste istruzioni potrebbe causare gravi lesioni personali o danni all'unità.

 **ATTENZIONE:** Per evitare lesioni personali e danni all'unità, vi preghiamo di leggere e seguire le istruzioni in questo manuale. Desideriamo che questo sistema audio vi procuri soddisfazione, non un mal di capo.

 **ATTENZIONE:** Se avete dei dubbi circa l'installazione, rivolgetevi ad un tecnico qualificato della Rockford Fosgate.

 **ATTENZIONE:** Prima dell'installazione, scollegate il terminale negativo (-) della batteria per evitare danni all'unità, pericoli d'incendio e/o potenziali lesioni personali.

PRECAUZIONI

UNITÀ DI FONTE E CAMBIATORE DI CD OPZIONALE

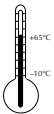

Temperatura di funzionamento

Assicuratevi che la temperatura all'interno del veicolo sia tra i -10°C e i $+65^{\circ}\text{C}$. **NON** fate suonare un disco se la temperatura fosse più alta o più bassa della gamma di funzionamento.



Condensazione dell'umidità

La lettura del CD potrebbe risultare tremolante per via della condensazione. Se questo dovesse verificarsi, rimuovete il disco dall'unità di fonte e aspettate circa un'ora finché la condensazione non sia evaporata.



Esposizione all'ambiente

NON esponente né l'unità di fonte né il cambiatore di CD ai seguenti pericoli: luce del sole diretta o calore, alto tasso di umidità, polvere eccessiva, vibrazioni eccessive, pioggia o acqua.

Vi preghiamo di visitare il nostro sito internet per le più recenti informazioni su tutti i prodotti Rockford.

www.rockfordfosgate.com

PRECAUZIONI



Come maneggiare il quadrante rimovibile

NON sottoponete il quadrante a cadute o ad urti in quanto potrebbe subire gravi danni. Proteggetelo quando non è in uso, riponendolo nella custodia fornita.



Come evitare un malfunzionamento meccanico

NON afferrate il disco mentre viene automaticamente caricato nell'unità di fonte. Ciò potrebbe causare gravi danni al meccanismo di lettura e/o danni al disco.

TELECOMANDO IR



Esposizione all'ambiente

NON esponete il telecomando IR ai seguenti pericoli: luce del sole diretta o calore, alto tasso di umidità, pioggia o acqua.



Come maneggiare il telecomando IR

NON sottoponete il telecomando IR a cadute o ad urti in quanto potrebbe subire gravi danni.

DISCHI COMPACT



Come maneggiare i dischi e averne cura

NON toccate il lato lettura (lato opposto a quello dell'etichetta) del disco. Quando maneggiate il disco, dovrete toccare solamente i bordi esterni o il foro centrale del disco. NON affiggete etichette o adesivi al disco. NON applicate spray per dischi in vinile, agenti antielettrostatici, acetone, o qualsiasi altra sostanza chimica volatile sul disco.



Disco danneggiato

NON fate suonare un disco che sia incrinato, svergolato o danneggiato. Ciò potrebbe causare gravi danni al meccanismo di lettura.



Dischi nuovi

Il lettore di CD eietterà i dischi inseriti in modo incorretto o aventi superfici irregolari. Se un nuovo disco viene eiettato dopo il caricamento, palpate sia il bordo esterno del CD che il suo foro centrale. Qualsiasi piccola bavatura o irregolarità potrebbe inibire il corretto caricamento del disco. Per rimuovere le bavature, strofinate sia il bordo interno del foro che il bordo esterno del disco con un oggetto quale una biro.

CONTENUTO DELL'IMBALLAGGIO

Unità di fonte, sia il modello 9220
Manuale di installazione e funzionamento
Fodero di montaggio standard
Piattina posteriore (fissata con nastro adesivo all'imballo)
Chiavi di sgancio dal telaio (2)

Pacco degli attrezzi
Cablaggio preassemblato di potenza a 16 poli
Custodia per il quadrante
Telecomando a raggi infrarossi (confezione più piccola dentro la scatola)

INSTALLAZIONE

TELECOMANDO

Installazione delle pile

1. Togliere il coperchio del vano portapile, situato sulla parte posteriore del telecomando.
2. Inserire nel vano due pile ministilo AAA rispetto la polarità indicata dal diagramma all'interno del vano.

CONSIDERAZIONI SULL'INSTALLAZIONE

Segue un elenco degli utensili necessari per eseguire l'installazione:

Voltmetro/ohmetro	Trapano e punte assortite
Pinze spelafili	Guaina termoretraibile avente un diametro di 0,32 cm
Pinze raggrinzafili	Connettori vari
Pinze tagliafili	Saldatoio
Cacciavite a croce no.2	Legna per saldatura
Chiave per morsetto batteria	Termosaldatrice

Questa sezione si concentra su alcune considerazioni a livello di veicolo inerenti all'installazione del vostro nuovo amplificatore. Programmando a priori la configurazione del vostro sistema audio nonché i migliori cablaggi, risparmierete tempo durante l'installazione. Quando avrete deciso la miglior configurazione per il vostro nuovo sistema audio, assicuratevi di poter accedere facilmente a ciascuna componente per effettuare le regolazioni necessarie.

 **ATTENZIONE:** Se avete dei dubbi circa l'installazione, rivolgetevi ad un tecnico qualificato.

 **ATTENZIONE:** Prima dell'installazione, scollegate il terminale negativo (-) della batteria per evitare danni all'unità, pericoli d'incendio e/o potenziali lesioni personali.

Prima di iniziare qualsiasi operazione d'installazione, vi consigliamo di seguire queste semplici regole:

1. Assicuratevi di aver letto tutte le istruzioni con cura e di averle capite prima di effettuare qualsiasi tentativo d'installazione nei confronti dell'unità.
2. Per motivi di sicurezza, scollegate il cavo negativo dalla batteria prima di dare l'avvio all'installazione.
3. Per facilitare l'installazione, vi consigliamo di far scorrere tutti i cavi prima di montare la vostra unità di fonte nell'ubicazione desiderata.
4. Fate passare tutti i cavi RCA vicini l'uno all'altro ma lontano da fili ad alta tensione.
5. Usate connettori di alta qualità per garantire un'installazione che dà affidamento e per ridurre al minimo la perdita di segnali o di potenza.
6. State attenti prima di trapanare! Cercate di non trapanare e di non tagliare i serbatoi della benzina; le condutture del carburante, dei freni, del sistema idraulico e a depressione; nonché i fili elettrici quando state lavorando su qualsiasi veicolo.
7. Non fate mai scorrere i fili sotto il veicolo. Avrete la protezione migliore facendo scorrere i fili all'interno del veicolo.
8. Evitate di far scorrere i fili sopra o attraverso delle estremità affilate. Usate guarnizioni di tenuta in gomma o in plastica per proteggere qualsiasi filo che passi attraverso del metallo, soprattutto il paraframma.
9. Proteggete SEMPRE sia la batteria che il sistema elettrico usando fusibili adatti. Installate sia un fusibile che un portafusibili adeguati sul filo a tensione da +12V entro 45,7 cm. dal terminale della batteria.
10. Quando eseguite la messa a terra del telaio del veicolo, raschiate tutta la vernice dal metallo per assicurarvi un collegamento a terra pulito e saldo. I collegamenti a terra dovrebbero essere più corti possibile e sempre a contatto di metallo che sia saldato all'autotelaio del veicolo.

POSIZIONAMENTO

L'ubicazione di montaggio della vostra unità di fonte avrà un notevole influsso sulle prestazioni sonore del vostro lettore di CD incassato nel cruscotto. L'unità di fonte può essere installata in un'ampia varietà di ubicazioni. Ciononostante, bisognerà aver cura del posizionamento per assicurare prestazioni sonore ottime.

Scompartimento del motore

Non montate mai questa unità nello scompartimento del motore. Ciò annullerà la vostra garanzia.

Quadretto porta-strumenti

Se montate l'unità di fonte nel quadretto porta-strumenti, ne avrete ottima accessibilità. L'unità di fonte dovrebbe essere montata saldamente, usando il metodo del "Montaggio standard" oppure il metodo del "Montaggio ISO-DIN" per assicurare le migliori prestazioni sonore del lettore di CD.

INSTALLAZIONE

Console centrale

Se montate l'unità di fonte nella console centrale, ne avrete ottima accessibilità. Assicuratevi che l'installazione non interferisca con il funzionamento del cambio o del freno a mano.

Vano portaoggetti

Se montate l'unità di fonte nel vano portaoggetti, non sarà facilmente accessibile. Il montaggio in questa ubicazione dovrebbe effettuarsi solamente se il montaggio nel quadretto porta-strumenti o nella console centrale non fosse accettabile (ad esempio, se si volesse mantenere l'integrità di veicoli più vecchi aventi cruscotti in metallo).

Sotto il cruscotto

Se montate l'unità di fonte sotto il cruscotto, non sarà facilmente accessibile. Il montaggio in questa ubicazione dovrebbe effettuarsi solamente se il montaggio nel quadretto porta-strumenti, nella console centrale o nel vano portaoggetti non fosse accettabile. Montate l'unità di fonte in modo che sia scostata dallo spazio del guidatore per ridurre l'interferenza con il freno a mano, il cambio, o i pedali.

NOTA: L'unità di fonte dovrebbe essere montata entro $\pm 20^\circ$ dall'orizzontale.

MONTAGGIO STANDARD

Installazione ;

- Montate i fermi per il fodero d'installazione sull'unità di fonte (usate le viti fornite).
- Montate il fodero d'installazione in un quadretto porta-strumenti fisso.

NOTA: Abbiate cura di montare l'unità di fonte il più vicino possibile ad una posizione orizzontale per ottenere le massime prestazioni sonore dal lettore di CD. Si potranno accomodare angoli di montaggio fino a $\pm 20^\circ$.

- Piegate le linguette appropriate su tutti i lati del fodero d'installazione. Consultate il foglio d'installazione.
- Installate l'unità di fonte, facendola slittare dentro il fodero d'installazione finché non si senta uno scatto.
- Montate la piattina posteriore saldamente sul retro del quadretto porta-strumenti per impedire che l'unità di fonte subisca delle vibrazioni.
- La vite della piattina posteriore dovrebbe essere di 6mm al massimo (usate la vite fornita).
- Collegate l'antenna allo spinotto per l'antenna sul retro dell'unità di fonte.

Rimozione ;

- Scollegate la piattina posteriore dal retro della radio (se usata).
- Rimuovete il pezzo di rifinitura dalla parte anteriore della radio.
- Inserite le chiavi di sgancio nei lati destro e sinistro dell'unità di fonte per sganciare i fermi.
- Rimuovete l'unità di fonte dal fodero d'installazione con le chiavi di sgancio.

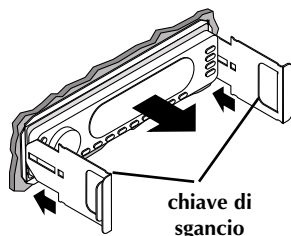
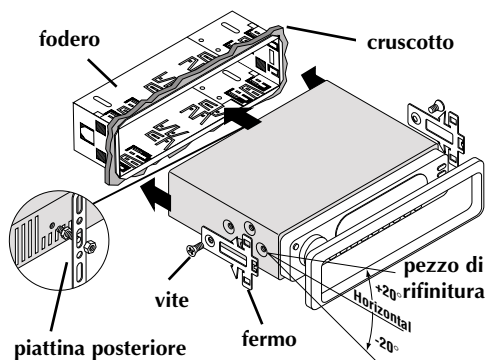

MONTAGGIO ISO-DIN

Installazione ;

- Rimuovete il pezzo di rifinitura e il fodero d'installazione dall'unità di fonte.
- Il sostegno di fabbrica dovrebbe allinearsi con due fori di montaggio su ciascun lato dell'unità di fonte.
- Le viti ISO dovrebbero essere di 6mm al massimo (usate le viti fornite).
- Collegate l'antenna allo spinotto dell'antenna sul retro dell'unità di fonte.
- Installate l'unità di fonte nel quadretto porta-strumenti.

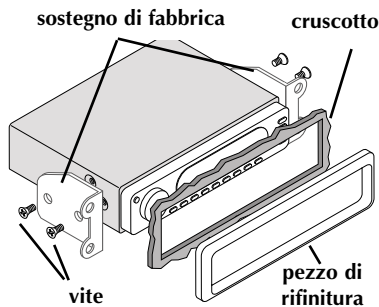

CABLAGGIO DEL SISTEMA

NOTA: per indicazioni sul collegamento dell'impianto vedere lo schema alla pagina seguente.

 **ATTENZIONE:** Se avete dei dubbi circa l'installazione rivolgetevi ad un tecnico qualificato della Rockford Fosgate.

 **ATTENZIONE:** Prima dell'installazione, scollegate il terminale negativo (-) della batteria per evitare danni all'unità, pericoli d'incendio e/o potenziali lesioni personali.

1. Installate il **cablaggio preassemblato di potenza a 16 poli**, collegando i fili corrispondenti al sistema elettrico e al sistema audio. Termosaldare tutti i collegamenti per ottenere un'installazione attendibile. Per ciascun collegamento, tagliate un pezzo di tubatura calettato a caldo lungo 2,54 cm e faterlo scivolare sopra uno dei fili. Spelate 0,95 cm da ciascun filo, poi attorcigliateli insieme e saldareli. Fate scivolare la tubatura sopra il collegamento e termosaldatela finché non siano più esposti i fili nudi.
2. Collegate il filo **NERO** (Ground) alla messa a terra del telaio. Preparate quest'ultima raschiando via ogni traccia di vernice dalla superficie metallica e rimuovendo con cura il sudiciume e il grasso. Spelate via l'estremità del filo e attaccategli un serrafili ad anello. Fissate il filo al telaio, usando una vite non anodizzata e una rondella a stella.
3. Collegate il filo **GIALLO** (Backup) ad una fonte di tensione costante da +12V (per serbare la memoria durante le funzioni programmate dall'utente). La fonte dovrebbe sempre avere +12V, anche quando l'accensione è spenta e il veicolo non è in moto.
4. Collegate il filo **ROSSO** (ACC +B) ad una fonte di tensione commutata da +12V (accesa solamente quando la chiavetta dell'accensione è nella posizione "accessorio" oppure "in funzione"). Collegate il filo **ROSSO** ad una fonte di tensione commutata positiva da +12 volt. Di solito, il segnale commutato viene preso dalla posizione ACC (accessorio) dell'accensione. Se il veicolo non avesse la posizione ACC, collegate il filo alla posizione commutata ACCESO dell'accensione. Il consumo di corrente attraverso questo filo è trascurabile.
5. Collegate il filo **ARANCIONE** (Dimmer) al terminale dell'interruttore di accensione. Ciò oscurerà il display principale del 30% quando i fari sono accesi.
6. Collegate il filo **AZZURRO** (Remote B+) ai cavi dell'accensione a telecomando dell'amplificatore(i). Ciò accenderà gli amplificatori esterni quando l'unità di fonte viene accesa.
7. Collegate il filo **BLU/ROSSO** (Auto Ant.) al cavo dell'antenna di potenza. Ciò innalzerà un'antenna pienamente automatica quando l'unità di fonte viene accesa, ma solamente quando l'unità si trova nel modo sintonizzatore.
8. Collegate il filo **ROSA** (Telephone Mute) per silenziare il telefono cellulare al filo sul cablaggio preassemblato del telefono cellulare che funge da massa quando il telefono squilla.
- 9a. **Collegamento degli altoparlanti (senza utilizzo dell'amplificatore esterno)**
Collegare gli appositi cavi ai conduttori corrispondenti brasnando le connessioni e utilizzando tubi termorestringenti per ottenere un'installazione affidabile. Se si userà un solo paio di altoparlanti, adoperare solo i conduttori ANTERIORI e sigillare con un tubo termorestringente i conduttori POSTERIORI inutilizzati per prevenire un cortocircuito. Accertarsi che sia mantenuta la giusta polarità. **NON** collegare alla massa dello chassis nessun conduttore di altoparlante in quanto si può causare un funzionamento instabile.
- 9b. **Collegamento degli altoparlanti (con utilizzo dell'amplificatore esterno)**
Installare il cavo di uscita del preamplificatore collegando i cavi RCA alle prolunghe corrispondenti collegate all'ingresso degli amplificatori. Disporre i cavi del segnale lontano da qualsiasi cavo ad alta corrente per prevenire accoppiamenti di rumore, derivanti dai campi elettrici irradiati, con il segnale audio. L'uscita ANTERIORE va collegata all'amplificatore dell'altoparlante anteriore e quella POSTERIORE all'amplificatore dell'altoparlante posteriore. L'uscita SOMMA va collegata all'amplificatore del subwoofer.
10. Collegate l'**AUX INPUT** alla fonte audio esterna (ciò inserisce l'audio prima del regolatore di volume sull'unità di fonte). La tensione d'ingresso accettata da questo circuito è da 1-3V RMS.
11. Collegate il cangiabiscche di CD (opzionale solamente), inserendo il cavo DIN a 8 poli nel connettore ubicato al retro dell'unità di fonte.
12. Collegate l'antenna, inserendo il cavo dell'antenna dentro il connettore ubicato al retro dell'unità di fonte. Assicuratevi che l'antenna sia messa saldamente a terra nei confronti del veicolo per avere una radioricezione adatta.

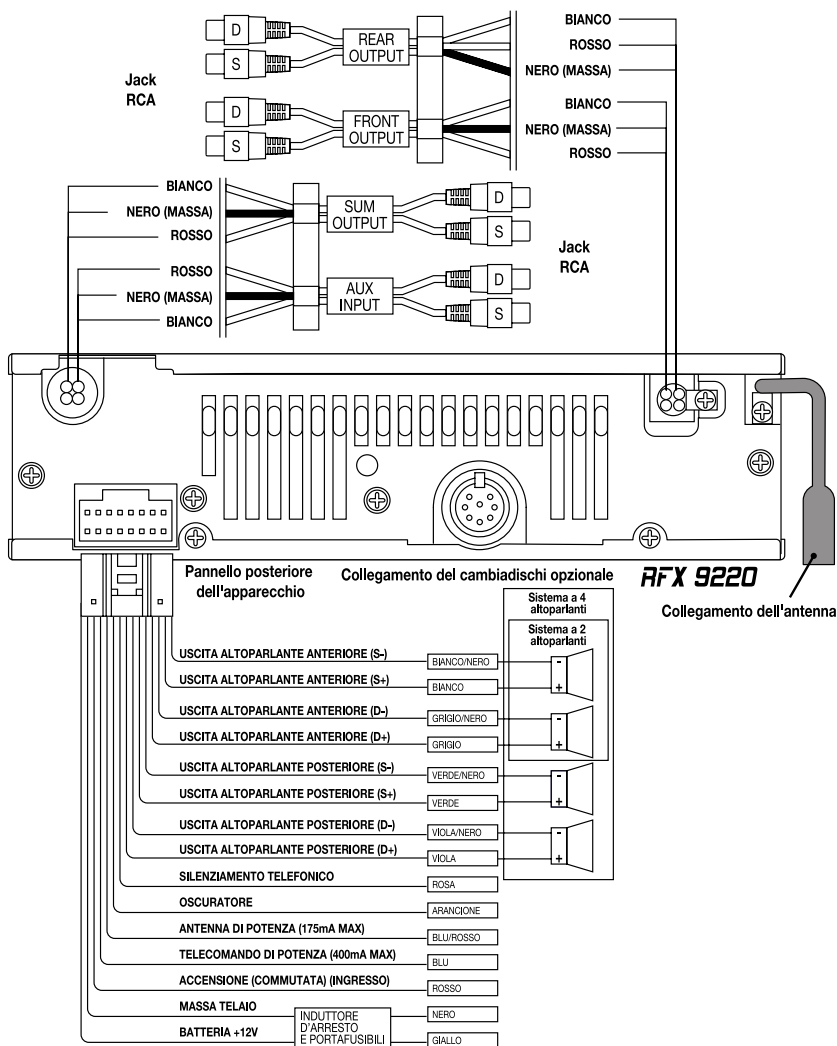

Italiano

CARATTERISTICHE DELL'UNITÀ DI FONTE

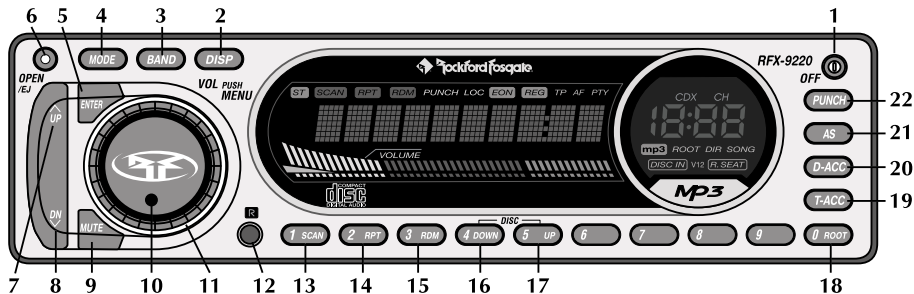

1. **OFF (PWR-Remote)** – Spegne e accende l'unità di fonte.
2. **DISP** – Passa da una caratteristica del display all'altra nel display principale; quando viene premuto e tenuto per 1 secondo, permette all'orologio di passare dalle ore ai minuti e vice versa.
3. **BAND** – Seleziona quale serie di pre-impostazioni del sintonizzatore (FM1/FM2/AM) deve essere attiva.
4. **MODE** – Seleziona fra i modi SINTONIZZATORE/CDP/CDX/AUX1.
5. **ENTER** – Abilita le piste nel modo MP3.
6. **OPEN/EJ** – Apre il quadrante ed eietta i CD dal lettore di CD incassato nel cruscotto.
7. **UP (▶▶)** – Seleziona la stazione susseguente nel modo SINTONIZZATORE e seleziona la pista susseguente nel modo CDP/CDX.
8. **DN {DOWN} (◀◀)** – Seleziona la stazione radio precedente nel modo SINTONIZZATORE e seleziona la pista precedente nel modo CDP/CDX.
9. **MUTE** – Silenzia l'audio nei modi SINTONIZZATORE e AUX1. Pausa il disco nel modo CDP/CDX.
10. **SELECT (al centro del comando di volume)** – Quando è premuto consente di selezionare una delle modalità VOLUME, BASS, TREBLE, BALANCE, FADER e SUM. Premerlo e mantenerlo premuto per accedere al menu di impostazione (vedi Opzioni di impostazione). Premere per immettere il carattere quando si usa l'opzione Titolo programmabile.
11. **VOLUME (all'esterno)** – Serve a regolare il volume. Regola i livelli predefiniti durante le opzioni di impostazione. Serve a selezionare i caratteri quando si utilizza l'opzione Titolo programmabile.
12. **R** – Occhio infrarosso per il funzionamento a distanza.
13. **PRESET 1/SCAN** – Seleziona la preimpostazione n. 1 nel modo SINTONIZZATORE e scandisce ogni pista sul disco nel modo CDP/CDX.
14. **PRESET 2/RPT** – Seleziona la preimpostazione n. 2 nel modo SINTONIZZATORE e ripete la pista già in ascolto nel modo CDP/CDX.
15. **PRESET 3/RDM** – Seleziona la preimpostazione n. 3 nel modo SINTONIZZATORE e seleziona piste a caso nel modo CDP/CDX.
16. **PRESET 4/DOWN** – Seleziona la preimpostazione n. 4 nel modo SINTONIZZATORE oppure il disco precedente nel modo CDX.
17. **PRESET 5/UP** – Seleziona la preimpostazione n. 5 nel modo SINTONIZZATORE oppure il disco susseguente nel modo CDX.
18. **PRESET 0/ROOT** – Seleziona la preimpostazione n. 0 nel modo SINTONIZZATORE e fa ritornare l'unità alla directory di radice nel modo MP3.
19. **T-ACC** – Vi permette di inserire manualmente il numero della pista che desiderate.
20. **D-ACC** – Vi permette di inserire il numero del disco che desiderate nel modo CDX (disponibile solamente per i lettori ad 8 dischi).
21. **AS** – Premete per memorizzare le stazioni radio più potenti in ciascuna serie del sintonizzatore nel modo AUTO STORE.
22. **PUNCH** – Permette che la risposta dei toni bassi e di quelli acuti venga aumentata a tutti i livelli di volume.

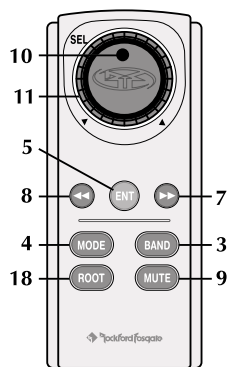

IR Remote

IMPORTANTE: Il BUS di comunicazione usato nel modello RFX9220 della Rockford Fosgate viene usato solamente nel cambiatore di CD modello RFX8810, e non è compatibile all'indietro con altri modelli RFX di data anteriore. La Rockford Fosgate raccomanda di collegare insieme solamente i modelli RFX adatti e non assume alcuna responsabilità quando l'utente utilizza unità di fonte provenienti da altri fabbricanti insieme a cambiatori CD della Rockford Fosgate (o vice versa).

MESSA A PUNTO INIZIALE

NOTA: Le voci indicate tra parentesi si riferiscono alle funzioni del telecomando.

QUADRANTE RIMOVIBILE

Il quadrante è rimovibile per scoraggiare il furto.

Per rimuovere il quadrante:

1. Premete il tasto OPEN per far scivolare il quadrante all'inghiù e in avanti.
2. Premete il tasto di rilascio sul bordo anteriore di fondo del quadrante e fate scivolare via il quadrante dall'unità.
3. Il sostegno del quadrante si chiuderà automaticamente dopo 5 secondi.

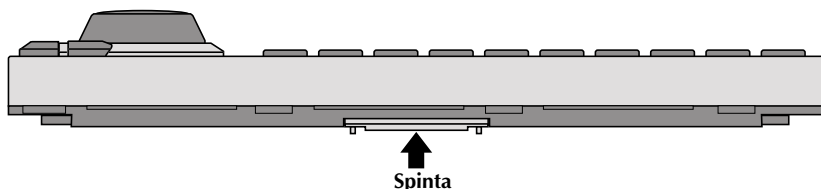
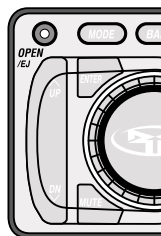

Per fissare il quadrante

1. Assicuratevi che il sostegno del quadrante sia nella posizione chiusa.
2. Premete il quadrante contro la parte anteriore dell'unità finché il quadrante non scatti in posizione.

ATTENZIONE: Non cercate di fissare il quadrante al suo sostegno quando quest'ultimo si trova nella posizione aperta. Potreste causare danni al meccanismo e invalidare la vostra garanzia.

3. Se desiderate, il quadrante potrà essere fissato in modo permanente contro il sostegno con la vite fornita.

TASTO DI RIPRISTINO

ATTENZIONE: Non premete il tasto RESET troppo forte, altrimenti potreste causare danni in grado di invalidare la vostra garanzia. Se necessitate di assistenza, vi preghiamo di consultare un rivenditore autorizzato della Rockford Fosgate.

1. Seguite le istruzioni di sopra per rimuovere il quadrante.
2. Inserite un fermaglio per carta oppure un altro oggetto sottile dentro il foro del tasto Reset nell'angolo sinistro di fondo dell'unità e spingetelo dentro con cura finché il tasto non scatti.

ACCENSIONE/SPEGNIMENTO DELLA TENSIONE

1. Premete il tasto OFF per accendere la radio.
2. Premete di nuovo il tasto OFF per spegnere la radio.

Sveglia con qualsiasi pulsante

Premete qualsiasi pulsante, tranne OPEN oppure DISP, per "svegliare" la radio dal modo di riposo.

NOTA: Quando la radio è spenta e si trova nel "modo di riposo," verrà visualizzato l'orologio.



MANOPOLA DEL VOLUME/COMANDI DEL TONO

La manopola del volume è un comando a molte funzioni e controlla sia il volume che i comandi del tono nonché le opzioni della messa a punto. Per ulteriori ragguagli, vedete qui di seguito.

Per controllare il volume

1. Per aumentare il volume girare la manopola VOLUME in senso orario.
2. Per diminuire il volume girare la manopola VOLUME in senso antiorario.

Per regolare i comandi del tono

1. Premere ripetutamente il pulsante SELECT (al centro del comando di volume) per selezionare ciclicamente le opzioni BASS > TREBLE > BALANCE > FADER > SUM > VOLUME.
2. Girare la manopola VOLUME in senso orario o antiorario per aumentare o diminuire il valore della funzione selezionata.

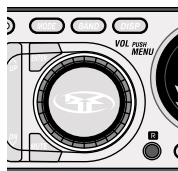

Girare all'esterno

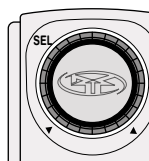

Telecomando



Premere al centro

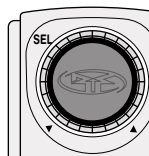

Memoria del tono di fonte

Le impostazioni individuali per i toni bassi e quelli acuti vengono memorizzati per il SINTONIZZATORE / LETTORE DI CD / CAMBIATORE DI CD / AUX1.

NOTA: Se non vengono eseguite impostazioni dopo 5 secondi, la manopola del MENU ritornerà nel modo VOLUME.

OPZIONI PER LA MESSA A PUNTO

L'elenco qui di seguito illustra le opzioni standard per la messa a punto. Le voci in parentesi quadre si riferiscono alle opzioni alternative contenute entro ciascuna opzione per la messa a punto.

Come selezionare le opzioni

1. Premere e mantenere premuto il pulsante SELECT per circa un secondo finché non compare la prima opzione [LOCAL].
 2. Premere ripetutamente il pulsante SELECT per selezionare ciclicamente le opzioni di impostazioni. Le prime tre opzioni si riferiscono esclusivamente alla modalità di sintonizzazione.
 3. Per modificare un'opzione premere il pulsante SU o GIÙ (▶▶ o ◀◀).
 4. Per memorizzare, aspettate 5 secondi e il display ritornerà all'ultimo modo illustrato in precedenza.
- **LOCAL DX [DX]** – Regola la sensibilità del sintonizzatore per le condizioni rurali dove ci sono stazioni radio deboli mentre il Local regola la sensibilità per le condizioni in città dove ci sono parecchie stazioni radio potenti.
 - **AMERICAS [EUR/AUST]** — Permette la sintonizzazione di frequenze disponibili in diverse parti del mondo.
 - **P. PLAY [E] MUTE** — Legge il sintonizzatore dopo che avete eiettato un CD mentre l'Eject Mute silenzia il sintonizzatore dopo che avete eiettato un CD.
 - **V/BAR ON [V/BAR OFF]** — Visualizza la barra del volume in fondo al pannello anteriore mentre V/BAR OFF la spegne.
 - **INI VOL 15** — Regola il volume iniziale massimo quando l'unità viene accesa. Il volume iniziale regola il punto di massimo volume quando l'unità viene accesa. Se la regolazione del volume era più bassa della regolazione del volume iniziale quando l'unità viene spenta, allora il volume più basso verrà usato al momento dell'accensione. Se la regolazione del volume era più alta della regolazione del volume iniziale, allora la regolazione del volume iniziale verrà usata al momento dell'accensione. Questa caratteristica impedisce che il volume venga acceso al massimo involontariamente e permette pure di ritenere le impostazioni alte del volume nell'eventualità che un altro amplificatore fungesse da controllore principale del volume per il sistema.
 - **CONTRAST [VIEW 6]** — Controlla l'angolo di veduta del display. Permette di effettuare impostazioni per ottenere la migliore visibilità.



Premere e mantenere premuto al centro

Telecomando

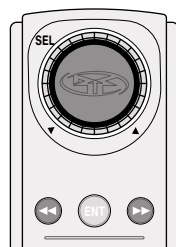

FUNZIONAMENTO-BASE

- **SUM FLAT [80HZ]** — Significa che il terzo paio di pre-uscite RCA è a piena portata mentre 80Hz significa che le pre-uscite sono incrociate ad 80Hz passa-basso per uso nel sottoaltoparlante per toni bassi.
- **PANEL AUTO [PANEL MANU]** — Apre e chiude automaticamente il pannello quando carica o eietta dischi mentre PANEL MANU permette al pannello anteriore di rimanere aperto e ai CD di essere caricati oppure eiettati manualmente. Permette l'uso della radio con il pannello all'ingiù.
- **SCROLL ON [SCROLL OFF]** — I titoli scorrono attraverso lo schermo del pannello. SCROLL OFF blocca lo scorrimento.
- **AUX1 IN 0 [+6, -6]** — Vi permette di aumentare il volume d'ingresso di una fonte audio esterna debole oppure di diminuire una più potente. Molto utile per le fonti esterne: lettori di MP3, giochi video, VCP, ecc.

FUNZIONAMENTO DELL'OROLOGIO

Come regolare le ore sull'orologio

1. Premete e tenete premuto il tasto DISP per 1 secondo finché l'ora non lampeggi.
2. Premete il tasto UP oppure DN [DOWN] per regolare l'ora.

Come regolare i minuti sull'orologio

1. Premete il tasto DISP una seconda volta e inizieranno a lampeggiare i minuti.
2. Premete il tasto UP oppure DN [DOWN] per regolare i minuti.

Le vostre impostazioni verranno memorizzate dopo che l'orologio ha lampeggiato per 5 secondi.

NOTA: Quando la radio è spenta (modo di riposo), l'orologio verrà visualizzato.

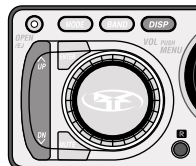

Italiano

SELEZIONE DEL MODO

Premete il tasto MODE ripetutamente per ciclare attraverso i seguenti modi:

- **CDP PLAY** — Abilita il lettore di CD se un CD viene inserito.
- **AUX1** — Permette di collegare una fonte audio esterna al sistema sonoro.
- **TUNER** — Abilita il sintonizzatore.

SILENZIATORE

1. Premete il tasto MUTE per smorzare il volume.
2. Premete il tasto MUTE una seconda volta per far ritornare l'audio al livello precedente.

NOTA: Il pannello visualizzerà MUTE finché la funzione non venga annullata.

PUNCH

Il tasto PUNCH permette che la risposta dei toni bassi e di quelli acuti venga aumentata a tutti i livelli di volume.

1. Premete il tasto PUNCH per abilitare la caratteristica PUNCH.
2. Premete il tasto PUNCH una seconda volta per disabilitare questa caratteristica.

NOTA: Il pannello visualizzerà "Punch" quando questa caratteristica è accesa.

DISPLAY DEL PANNELLO

Modo del sintonizzatore:

Il pannello visualizzerà la banda FM1, FM2 oppure AM1 nonché la frequenza della stazione, a meno che il valore standard non venga cambiato con TITLE DEFAULT e il titolo di una stazione non sia stato programmato.

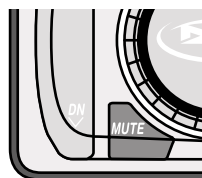
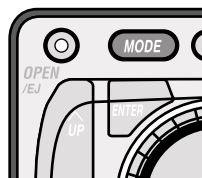

Modi CD oppure CDX

Mentre legge un disco, il pannello visualizzerà il numero della pista e il tempo di durata della lettura nonché il numero del disco se si trova nel modo CDX, a meno che il valore standard non venga cambiato con TITLE DEFAULT e il titolo di un disco non sia stato programmato.

Tutti gli altri modi

Il pannello visualizzerà il modo AUX1, a meno che il valore standard non venga cambiato con TITLE DEFAULT e un titolo non sia stato programmato.

VALORE STANDARD PER IL DISPLAY DEL PANNELLO

Per impostare il valore standard, premete e tenete premuto il tasto DISP finché le ore sull'orologio non incomincino a lampeggiare. Se premete immediatamente il tasto MODE potrete selezionare il display standard passando dall'uno all'altro tra la frequenza del sintonizzatore, il tempo di durata della pista nel modo CD, e il nome della stazione o del disco, se hanno titoli. Vedete **COME PROGRAMMARE I TITOLI** per ulteriori ragguagli.

NOTA: Un totale massimo di 100 titoli possono essere programmati nell'unità.



FUNZIONAMENTO-SINTONIZZATORE

COME SELEZIONARE UNA BANDA

Premere il tasto BAND ripetutamente per ciclare attraverso FM1, FM2, e AM. L'atto stesso di selezionare una banda abilita automaticamente quella banda.

OPZIONI DEL SINTONIZZATORE

LOCAL e AMERICAS sono le impostazioni standard per le opzioni del sintonizzatore. Le opzioni in parentesi quadre sono opzioni alternative.

- LOCAL [DX]
- AMERICAS [EUR/AUST]
- P. PLAY [EJ MUTE]

Come selezionare le opzioni del sintonizzatore

Vedete le **OPZIONI DEL SINTONIZZATORE** per cambiare le opzioni del sintonizzatore.

COME SELEZIONARE UNA STAZIONE

Premete il tasto UP oppure DN {DOWN} (▶▶ oppure ◀◀) una volta e il sintonizzatore procederà rapidamente alla stazione susseguente (UP) oppure a quella precedente (DOWN).

Se premete e tenete premuto per 1 secondo sia il tasto UP che quello DN {DOWN} (▶▶ oppure ◀◀) passerete nel modo TUNER MANUAL. Ora potrete cercare manualmente sia insù che ingiù alla velocità di una cifra per clic (premendo e tenendo premuto sia il tasto UP che quello DN {DOWN} (▶▶ oppure ◀◀) vi permetterà di effettuare una ricerca rapida).

PULSANTI DI RIPRISTINO

Ciascun modo del sintonizzatore—FM1, FM2, e AM—ha 10 preimpostazioni per un totale di 30 preimpostazioni.

Per impostare un tasto di preimpostazione

1. Sintonizzate il sintonizzatore alla stazione che desiderate programmare.
2. Premete e tenete premuto qualsiasi tasto di preimpostazione (1 a 0) per cinque secondi ed esso programmerà quella impostazione.

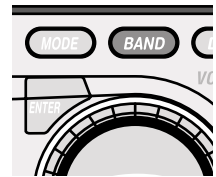

MEMORIZZAZIONE AUTOMATICA

Se volete che il sintonizzatore selezioni le 10 stazioni più potenti, ordinandole secondo la forza del loro segnale, e poi le assegni ai tasti di preimpostazione da 1 a 0, potrete utilizzare la memorizzazione automatica.

1. Premete e tenete premuto il tasto AS e il sintonizzatore scandirà l'intero quadrante.
2. La memorizzazione automatica è in grado di memorizzare indipendentemente le stazioni radio nella serie del sintonizzatore selezionata (FM1/FM2/AM).



COME PROGRAMMARE I TITOLI DELLE STAZIONI

Il nome di una stazione può essere memorizzata, usando fino a 10 caratteri come titolo.

Vedete **COME PROGRAMMARE I TITOLI** alla fine della sezione **FUNZIONAMENTO-LETTORE CD**.

Disponibile solamente sui modelli R.D.S. internazionali

MODO AF/TP

Il modo TP commuterà automaticamente per ricevere un annuncio che riguarda il traffico nonostante in quale modo di funzionamento si trovi attualmente l'unità. L'EON TA sono stazioni che nono hanno un PROGRAMMA DEL TRAFFICO ma possono fornire informazioni su altre stazioni radio che lo hanno.

Il modo AF paragona il livello del segnale della stazione attuale con il livello del segnale di altre frequenze alternative sulla stessa rete radiofonica (vedete il modo PTY). Se l'AF fornisce un segnale più potente della frequenza attuale, la radio commuterà all'AF più potente.

Modo programma del traffico (TP)

1. Premete il trasto AF/TP per abilitare il modo TP, e dinuovo per disabilitare il modo TP.
2. Se il TP lampeggia, significa che il modo TP è acceso e che non ci sono DATA TP da ricevere.
3. La funzione SEEK o AS si arresterà solo a quelle stazioni che forniscono il TP oppure l'EON TA.

Modo frequenze alternative (AF)

1. Premete e tenete premuto il tasto AF/TP per 1 secondo per abilitare il modo AF.
2. Premete e tenete premuto dinuovo il tasto AF/TP per 1 secondo per disabilitare il modo AF.

MODO PTY

Il modo PTY (Program Type) può ricercare stazioni radio tramite le reti del MUSIC MODE o del SPEECH MODE. Il modo musica classifica le stazioni radio nelle categorie pop, rock, musica moderna, musica leggera, musica classica, ed altre. Il modo parlato classifica la musica nelle categorie notizie, affari, informazioni, sport, istruzione, dramma, cultura, e scienze. Il REG (Region Mode) commuterà la stazione ad un'altra che possiede lo stesso PI CODE—in altri termini, una stazione che fornisce esattamente lo stesso programma—ma in una regione diversa.

Modo tipo del programma

1. Premete il tasto PTY per ciclare attraverso MUSIC, SPEECH, e PTY OFF.
2. Premete il tasto PRESET che corrisponde al tipo di modo (fate riferimento alla tabella qui di sotto).

Modo regione

1. Premete e tenete premuto il tasto PTY per 1 secondo per accendere il modo regione.
2. Premete e tenete premuto dinuovo il tasto PTY per 1 secondo per spegnere il modo regione.

NOTA: L'LCD visualizzerà "REG" quando i modi AF e REG sono accessi.

Chiave	Modo Musica	Modo Parlato
M1	M POP	NOTIZIE
M2	M ROCK	AFFARI
M3	M.O.R.M.	INFO
M4	M LEGGERA	SPORT
M5	CLASSICA	ISTRUZIONE
M6	ALTRA MUSICA	DRAMMA
M7	–	CULTURA
M8	–	SCIENZE
M9	–	VARIE

Funzionamento di base

NOTA: Questo sistema leggerà CD AUDIO creati su Macintosh.

NOTA: Questo sistema leggerà dischi CD-R e CD-RW.

Per leggere un CD

1. Premete il tasto OPEN e il pannello anteriore si aprirà.
2. Inserite un CD e il pannello anteriore si chiuderà dopo 5 secondi (PANEL AUTO).
3. CDP PLAY effettuerà una selezione automatica e il CD inizierà immediatamente a leggere la pista 1.
4. Usate i tasti UP e DN {DOWN} (▶▶ oppure ◀◀) per cambiare le piste.

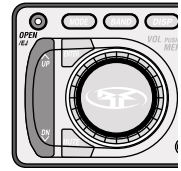

Telecomando

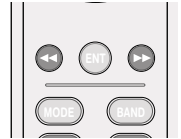

Per eiettare un disco

1. Premete il tasto OPEN per 1 secondo. "EJECT" comparirà sul display, il pannello anteriore si aprirà, e il disco verrà eiettato.
2. Premete il tasto OPEN mentre il pannello anteriore è aperto oppure aspettate 5 secondi e il pannello anteriore si chiuderà automaticamente.

NOTA Se il tasto OPEN viene premuto per meno di 1 secondo mentre si è nel modo PANEL AUTO, il pannello anteriore si aprirà e la funzione "EJECT" non verrà abilitata.

Display sul pannello

Mentre legge il disco, il pannello visualizzerà il numero della pista e il tempo di durata della lettura. Visualizzerà pure il numero del disco se si trova nel modo CDX, a meno che il valore standard non venga cambiato con TITLE DEFAULT e il titolo di un disco non sia stato programmato. Vedete **VALORE STANDARD PER IL DISPLAY DEL PANNELLO** nella sezione **FUNZIONAMENTO-BASE**.

Funzionamento avanzato

Le seguenti istruzioni funzionano pure con il cassetto CDX opzionale a più dischi, se è stato installato.

NOTA: Le voci indicate tra parentesi si riferiscono alle funzioni del telecomando.

Selezione della pista

1. Premete il tasto UP (▶▶) per selezionare la pista susseguente sul disco.
2. Premete il tasto DN {DOWN} (◀◀) per selezionare la pista precedente.



Considerazioni

MODO CDP: Il disco inizierà dinuovo, partendo dalla pista 1, dopo aver letto l'ultima pista.

MODO CDX: Quando viene raggiunto l'ultimo numero di pista sul disco attualmente in lettura, il disco susseguente verrà caricato nel cassetto di CD e inizierà la lettura della pista 1.

Per leggere piste a caso

1. Premete il tasto 3/RDM per scegliere a caso le piste su di un disco. Se possedete un cassetto a più dischi, premete e tenete premuto il tasto 3/RDM per 1 secondo per scegliere a caso sia i dischi che le piste.
2. Per annullare, premete il tasto 3/RDM una seconda volta.

NOTA: Il pannello visualizzerà RDM finché la funzione non venga annullata.



Per ripetere una pista

1. Premete il tasto 2/RPT per ripetere la pista attualmente in lettura.
2. Per annullare, premete il tasto 2/RPT una seconda volta. Si potrà pure annullare la ripetizione premendo il tasto SCAN o RDM oppure premendo e tenendo premuto i tasti UP e DN {DOWN} (▶▶ oppure ◀◀).

NOTA: Il pannello visualizzerà RPT finché la funzione non venga annullata.



Avanzamento/marcia indietro

Premete il tasto DN {DOWN} (◀◀) e il lettore vi riporterà all'inizio della stessa pista se quest'ultima è già in fase di lettura da oltre 10 secondi. Se la pista fosse in fase di lettura da meno di 10 secondi, premendo il tasto DOWN riporterà il lettore all'inizio della pista precedente. Premendo UP (▶▶) vi riporterà alla pista susseguente.

Avanzamento rapido/marcia indietro

1. Premete e tenete premuto il tasto UP (▶▶) per far avanzare rapidamente la pista.
2. Premete e tenete premuto il tasto DN {DOWN} (◀◀) per riavvolgere rapidamente la pista.

NOTA: Il pannello visualizzerà il tempo trascorso finché i tasti UP e DN {DOWN} (▶▶ oppure ◀◀) non vengano premuti.



Telecomando

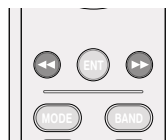

Scansione della pista

La scansione della pista legge l'introduzione a ciascuna pista per 10 secondi prima di procedere alla pista susseguente sul disco attualmente in fase di lettura.

1. Premete il tasto 1/SCAN per iniziare il modo della scansione della pista.
2. Per annullare, premete il tasto 1/SCAN una seconda volta.

NOTA: Il pannello visualizzerà SCAN, il numero della pista del CD, e il tempo trascorso per 10 secondi per ciascuna pista finché la funzione non venga annullata.



Pausare il CD

1. Premete il tasto MUTE per pausare il CD.
2. Premete il tasto MUTE una seconda volta per riprendere la lettura del disco.

NOTA: Il pannello visualizzerà PAUSE e il numero della pista finché la funzione non venga annullata.

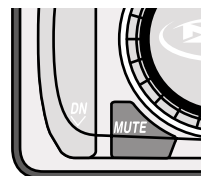

Accesso diretto alla pista

L'accesso diretto alla pista permette la selezione e la lettura immediata di qualsiasi pista. Questo metodo è più veloce del ciclaggio manuale attraverso ciascuna pista sul disco.

1. Premete il tasto T-ACC per selezionare il modo dell'accesso diretto alla pista.
2. Premete il numero, 1-2-3-4-5-6-7-8-9-0, per accedere alla pista desiderata sul disco.

ESEMPIO: Premendo il tasto T-ACC, 01 vi riporterà alla pista 1. Premendo il 12 vi riporterà alla pista 12, e così via. Premendo solo una cifra, il 7, vi riporterà alla pista 7 dopo 5 secondi.



Funzionamento del cambiatore di CD RFX8810 (accessorio opzionale)

Come eiettare il caricatore

1. Premete il tasto EJECT per sganciare il caricatore dei dischi dal cambiatore di CD.

NOTA: Il pannello visualizzerà NO CD, se si trova nel modo CDX, e poi passerà al modo AUX1.

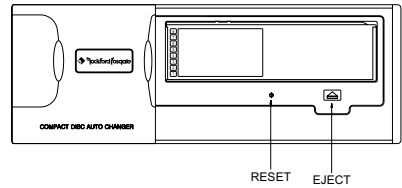

Ripristino del cambiatore di CD

Premete il tasto RESET se il cambiatore dovesse incepparsi durante il funzionamento.

Come inserire un disco nel caricatore

1. Tirate fuori dal caricatore il numero della cassetta del disco desiderato.
2. Sistemate il disco sul caricatore con il lato dell'etichetta rivolto all'insù.
3. Spingete la cassetta del disco dentro il caricatore.

NOTA: I numeri dei dischi sono predisposti dal fondo insù.

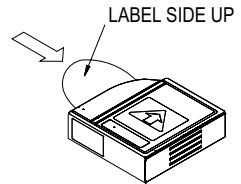

Come inserire il caricatore nel cambiatore di CD

La freccia INSERIRE IN QUESTA DIREZIONE indica la direzione giusta per inserire il caricatore nel cambiatore di CD.



ATTENZIONE: Evitate di installare o di lasciare il caricatore dove potrebbe essere soggetto ad alte temperature quali la luce diretta del sole o l'aria calda proveniente da un riscaldatore. Ciò potrebbe danneggiare l'unità.

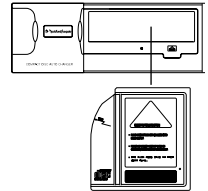

Modo del cambiatore di CD

1. Premete il tasto MODE finché non venga visualizzato CDX PLAY.
2. Il cambiatore di CD inizierà immediatamente a leggere la pista n. 1 del primo disco disponibile.
3. Se il cambiatore è stato inizializzato in precedenza, il cambiatore riprenderà la lettura dell'ultima pista inizializzata.

Selezione del disco

1. Premete il tasto PRESET 5-UP per selezionare il disco susseguente nel caricatore.
2. Premete il tasto PRESET 4-DOWN per selezionare il disco precedente nel caricatore.
3. Premete il tasto D-ACC e i numeri da 1 a 8 per l'accesso diretto al disco.

Display del pannello

Mentre legge un disco, il pannello visualizzerà il numero della pista e il tempo di durata della lettura nonché il numero del disco, a meno che il valore standard non sia stato cambiato con TITLE DEFAULT e il titolo di un disco non sia stato programmato. Vedete VALORE STANDARD PER IL DISPLAY DEL PANNELLO nella sezione FUNZIONAMENTO-BASE.

NOTA: Quando viene raggiunto l'ultimo numero della pista sul disco attualmente in fase di lettura, il disco susseguente verrà caricato e inizierà la lettura della pista n. 1.



FUNZIONAMENTO-PROGRAMMAZIONE DEI TITOLI

Memoria programmabile per i titoli dei dischi

NOTA: Un totale massimo di 100 titoli possono essere programmati nell'unità.

Il nome di una stazione, di un CD o di un canale AUX1 possono essere memorizzati, usando fino a 10 caratteri come titolo.

Memoria dei titoli

1. Selezionate il modo che volete intitolare (sintonizzatore, CDP, CDX oppure AUX1). Se si è nel modo sintonizzatore, selezionate la stazione da intitolare.

NOTA: Il disco da intitolare deve essere nell'unità, nel modo CDP o nel modo CDX, e selezionato.

2. Premete e tenete premuto il tasto BAND per 1 secondo e la prima cifra del pannello anteriore a 10 cifre inizierà a lampeggiare.
3. Premete il tasto DISP per ciclare attraverso i seguenti tipi di caratteri:

Tipo 1: (spazio)ABCDEFGHIJKLMNPOQRSTUVWXYZ

Tipo 2: abcdefghijklmnopqrstuvwxyz

Tipo 3: 0123456789

Tipo 4: (\.,+?!*"/)

4. Girate la manopola del VOLUME per selezionare il carattere adatto.
5. Premere il pulsante SELECT per passare allo spazio successivo.
6. Premere e mantenere premuto il pulsante SELECT per un secondo per memorizzare il titolo.

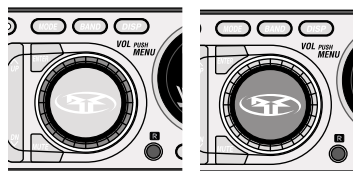
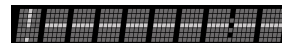
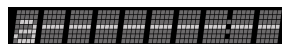
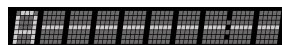

Girare all'esterno Premere al centro

Cancellazione dei titoli

1. Premete e tenete premuto il tasto MUTE per 1 secondo.
2. Girate la manopola del VOLUME per selezionare il titolo da cancellare.
3. Premere e mantenere premuto il pulsante SELECT per un secondo per cancellare il titolo.

FUNZIONAMENTO-MP3

Funzionamento del lettore di MP3 – Lettura di base

NOTA: I lettori RFX non riconoscono i CD MP3 creati su Macintosh.

NOTA: I lettori RFX riconoscono gli MP3 registrati sia su dischi CD-R che su dischi CD-RW. Con supporto per più sessioni.

NOTA: La lettura potrebbe dipendere dal tipo di CD-R/CD-RW usato, dalle condizioni della superficie del CD, dalle prestazioni della scrivente del CD, e dalle condizioni e/o dal software usato. Per ulteriori ragguagli, visitate il nostro sito internet.

Per leggere un disco MP3

1. Premete il tasto OPEN e il pannello anteriore si aprirà.
2. Inserite un disco MP3 e il pannello anteriore si chiuderà dopo 5 secondi (PANEL AUTO) oppure premete il tasto OPEN per chiuderlo immediatamente.
3. CDP PLAY effettuerà una selezione automaticamente e il disco MP3 inizierà a leggere la pista 1.
4. Premete i tasti ricurvi UP e DOWN per avanzare e fare marcia indietro quando cambiate piste.

NOTA: Le funzioni RANDOM (RDM), REPEAT (RPT), PAUSE, ed EJECT funzionano come un CD normale.

Come negoziare la directory MP3

Il livello ROOT

Il livello ROOT contiene il nome del disco, ma nessuna cartella e nessuna informazioni inerenti alle canzoni. La prima canzone sul disco inizierà a suonare quando il disco viene inserito.

Come selezionare una canzone direttamente in base al titolo

Il sistema di gestione degli archivi MP3 è un sistema a base di cartelle simile al File Manager di Windows™. Di conseguenza, i tasti UP e DN {DOWN} (▶▶) oppure ◀◀) funzionano in modo diverso rispetto al modo CD. Invece di andare in avanti o indietro attraverso il vostro disco, rispettivamente, essi vanno su e giù attraverso l'elenco degli archivi.

1. Premete il tasto ROOT e il display visualizzerà il nome del disco. In seguito, il display commuterà immediatamente per illustrare il nome della prima cartella sul disco, visualizzandolo per 5 secondi. Se non viene eseguita alcuna azione durante questo periodo di 5 secondi, il display ritornerà alla canzone attualmente in ascolto.
2. Mentre il nome della prima cartella viene illustrato, premete il tasto DN {DOWN} (◀◀) per scorrere all'ingiù attraverso l'elenco delle cartelle. Premete il tasto UP (▶▶) per scorrere all'insù attraverso l'elenco delle cartelle.
3. Premete il tasto ENTER (ENT) e verrà visualizzato il nome della prima canzone nella cartella selezionata.
4. Premete il tasto DN {DOWN} (◀◀) per scorrere attraverso l'elenco, partendo dalla prima canzone contenuta nella cartella selezionata. Premete il tasto UP per scorrere all'indietro attraverso tutte le canzoni.

NOTA: Il nome della canzone rimarrà visualizzata per 5 secondi nei passi da 1 a 4 di sopra. Se non viene eseguita alcuna azione durante questo periodo di 5 secondi, il display ritornerà alla canzone attualmente in ascolto.

5. Premete il tasto ENTER (ENT) per selezionare la canzone e la canzone inizierà a suonare.

NOTA: Se nessun disco viene caricato nel lettore di CD, verrà visualizzato NO CD e l'unità di fonte ritornerà al modo AUX1.

Tasto DOWN

Mentre una pista MP3 è in fase di lettura, premendo il tasto DN {DOWN} (◀◀) vi riporterà all'inizio della pista precedente. Ad esempio, se state ascoltando la pista 3, premendo il tasto DN {DOWN} (◀◀) vi riporterà all'inizio della pista 2, e non all'inizio della pista 3.

Ciononostante, se state ascoltando una pista audio CD normale e viene premuto il tasto DN {DOWN} (◀◀), il lettore vi riporterà all'inizio della medesima pista finché la pista che state ascoltando è in fase di lettura da oltre 10 secondi. Se la pista si trovasse entro 10 secondi dall'inizio, premendo il tasto DN {DOWN} (◀◀) riporterà il lettore all'inizio della pista precedente.

Avanzamento rapido/marcia indietro rapida

Questa funzione è possibile nel modo MP3, ma l'ora non verrà visualizzata e non ci sarà alcun suono.

Velocità di scrittura massima e profondità dei bit

La velocità massima del bruciatore CD ROM accettata dalle unità RFX è di 12X. La gamma massima possibile per il tasso dei bit è dai 32kb/sec-320kb/sec. Per ottenere le migliori prestazioni nello scorrimento del display, selezionate il menù delle proprietà di sistemazione dei CD nonché le linguette per il sistema degli archivi, prima di creare un sistema degli archivi nel vostro programma di bruciatura CDR. Usate il formato degli archivi JOLIET, in quanto permette di visualizzare un massimo di 32 caratteri a scorrimento, sia in forma maiuscola che in forma minuscola.

NOTA: Assicuratevi che quando viene bruciato un CD MP3, esso sia formattato come disco dei dati e NON come un disco audio.

Intitolazione programmabile

L'intitolazione programmabile non è disponibile nel modo MP3. Ciononostante, si potrà selezionare il valore standard per tener conto della pista, del tempo trascorso, e del titolo della canzone sul disco.

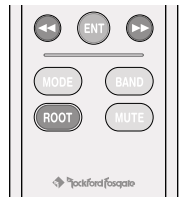
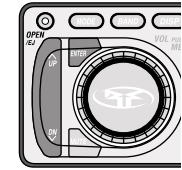
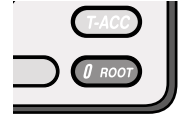

Telecomando

Struttura della directory

La directory MP3 è stata impostata in tre livelli e consiste di tre componenti: (1) la ROOT, (2) le cartelle, e (3) le canzoni. Le canzoni vengono fatte suonare nell'ordine e nel livello in cui si trovano. Come illustrato nel diagramma a destra, tutte le canzoni nel livello 2 vengono fatte suonare prima delle canzoni contenute nel livello 3 o più in basso. Questi livelli sono descrivibili in base alla loro funzione di avere canzoni in cartelle e in sottocartelle. Qualsiasi canzone in un livello al di sotto del livello 3 viene trattata come se fosse nel livello 3, ma verrà fatta suonare nell'ordine del suo livello, secondo quanto illustrato. Le canzoni nel diagramma a destra sono numerate nell'ordine in cui verranno fatte suonare.

NOTA: Le canzoni ubicate nelle sottocartelle non verranno visualizzate quando si scorre all'interno della cartella. Le canzoni e le cartelle verranno visualizzate nel medesimo ordine in cui compariranno nel vostro gestore degli archivi sul vostro PC.

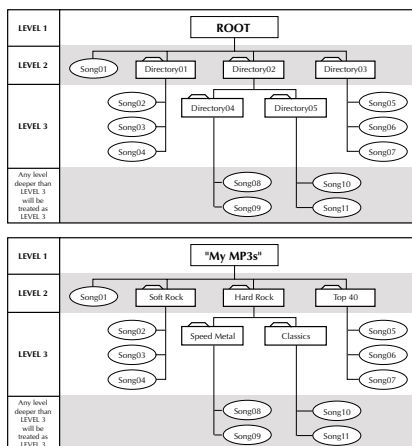

INDIVIDUAZIONE/RIPARAZIONE GUASTI

NOTA: Se l'errore continuasse dopo che avete eseguito uno di questi facili rimedi, cercate di ripristinare il sistema premendo il tasto di ripristino, prima di portare l'unità ad un rivenditore autorizzato per l'assistenza.

Generale

SINTOMI	DIAGNOSI	RIMEDIO
L'unità di fonte non si accende	La tensione applicata ai fili Rosso e Giallo non si trova tra i 10,8 e i 16 volt oppure non è presente alcuna tensione	Controllate la batteria, i collegamenti e i fusibili ed effettuate le riparazioni o le sostituzioni del caso. Se la tensione fosse sopra +16 volt, fate ispezionare il sistema elettrico da un centro di servizio per auto autorizzato
	L'unità non è stata messa a terra adeguatamente	Controllate il cablaggio e riparatelo se del caso
Nessuna illuminazione controluce	Il quadrante rimovibile non è stato collegato in modo adeguato	Rimuovete il quadrante e reinstallatelo nel telaio
Gli altoparlanti schioccano quando l'unità di fonte viene accesa o spenta	L'antenna per auto e il telecomando B+ non sono stati configurati in modo adatto	Controllate il cablaggio e riparatelo se del caso. Fate riferimento alla sezione "Cablaggio del sistema" in questo manuale per ulteriori ragguagli
	Componente avariata nella catena del segnale	Controllate i collegamenti e bypassate tutte le componenti tra l'unità di fonte e l'amplificatore. Collegate una componente alla volta per determinare quella avariata. Collegate questa componente al filo Blu e verificate la presenza di schiocchi. Effettuate le riparazioni o le sostituzioni del caso
Il sintonizzatore non sintonizza nessuna stazione radio	L'antenna non è collegata	Controllate i collegamenti ed effettuate le riparazioni del caso
Il sintonizzatore non ha buona ricezione	L'antenna non è collegata oppure non è collegata a massa al veicolo in modo adeguato	Controllate i collegamenti e l'installazione dell'antenna ed effettuate le riparazioni o le sostituzioni del caso
	Il cavo dell'antenna è ad intermittenza oppure danneggiato	Scollegate l'antenna e provatela con un'altra antenna funzionante. Se il sintonizzatore funziona, controllate l'installazione ed effettuate le riparazioni del caso

INDIVIDUAZIONE/RIPARAZIONE GUASTI

SINTOMI	DIAGNOSI	RIMEDIO
Il sintonizzatore non ha buona ricezione	L'antenna non è del tipo adatto per le frequenze AM/FM	Consultate il vostro rivenditore autorizzato Rockford Fosgate per selezionare un'antenna adeguata
Il disco non può essere caricato nell'unità di fonte (vedete anche i codici degli errori)	La tensione applicata ai fili Rosso e Giallo non è tra i 10,8 e i 16 volt oppure non è presente alcuna tensione	Controllate la batteria, i collegamenti e i fusibili ed effettuate le riparazioni o le sostituzioni del caso. Se la tensione fosse sopra +16 volt, fate ispezionare il sistema elettrico da un centro di servizio per auto autorizzato
Il disco non viene eiettato (vedete anche i codici degli errori)	La tensione applicata al filo Giallo non è tra i 10,8 e i 16 volt oppure non è presente alcuna tensione	Controllate la batteria, i collegamenti e i fusibili ed effettuate le riparazioni o le sostituzioni del caso. Se la tensione fosse sopra +16 volt, fate ispezionare il sistema elettrico da un centro di servizio per auto autorizzato
ERRORE 1 (Inizializzate l'errore)	Nessuna inizializzazione	Premete il tasto di ripristino
	Il meccanismo si è inceppato e il motore di caricamento (o circuito di comando) è difettoso	Riparate il meccanismo e il motore di caricamento (o circuito di comando)
ERRORE 3 (Errore di caricamento)	Corpi estranei stanno ostacolando il caricamento del disco	Controllate l'area di caricamento del meccanismo CDP, rimuovendo il quadrante, ed effettuate le riparazioni del caso
	Entrambi l'area di caricamento del meccanismo e il motore di caricamento (o circuito di comando) sono difettosi	Riparate il meccanismo e il motore di caricamento (o circuito di comando)
ERRORE 4 (Errore di eiezione)	Corpi estranei stanno ostacolando il caricamento del disco	Controllate l'area di eiezione del meccanismo CDP, rimuovendo il quadrante, ed effettuate le riparazioni del caso
	Entrambi l'area di eiezione del meccanismo e il motore di eiezione (o circuito di comando) sono difettosi	Riparate il meccanismo e il motore di caricamento (o circuito di comando)
ERRORE 6 (Errore trasversale)	Il motore o l'interruttore trasversale è difettoso oppure l'area trasversale del disco è danneggiata	Controllate il motore e l'interruttore del meccanismo CD. Inserite un disco nuovo!
ERRORE 7 (Errore nel servomotore)	Sudiciume o polvere eccessiva sul disco	Pulite il disco per rimuovere il sudiciume o la polvere, secondo il caso
	Il disco è deformato, incrinato, danneggiato o graffiato gravemente.	Inserite un disco nuovo!
ERRORE 9 (Errore TOC)	Il disco è svergolato, incrinato o gravemente danneggiato	Inserite un disco nuovo!
	Il fonorivelatore a laser è difettoso	Fate riparare il fonorivelatore a laser dal centro di assistenza
	L'unità del servomotore nel meccanismo CDP non funziona in modo adeguato	Controllate l'area di circuito a servomotore ed effettuate le riparazioni del caso
Rumori irradiati	Nessuna soppressione RF dei motori della soffiante	Collegate il cappuccio del filtro (Radio Shack n. 272-1085) in linea su B+ vicino al motore della soffiante
	Nessuna soppressione RF degli interruttori	Collegate un condensatore non polarizzato da 0,1µf – 0.01µf attraverso i contatti dell'interruttore

INDIVIDUAZIONE/RIPARAZIONE GUASTI

SINTOMI	DIAGNOSI	RIMEDIO
Il CD salta in modo eccessivo	L'unità di fonte è stata montata ad un angolo sbagliato	Controllate l'angolo di montaggio dell'unità di fonte (montatela entro $\pm 20^\circ$ dall'orizzontale) ed effettuate le riparazioni del caso
	L'unità di fonte non è stata fissata in modo adeguato (Montaggio standard)	Controllate la tenuta del fodero d'installazione e della piastrina posteriore; effettuate le riparazioni o le sostituzioni del caso
	L'unità di fonte non è stata fissata in modo adeguato (Montaggio ISO)	Controllate la tenuta delle viti di montaggio ed effettuate le riparazioni o le sostituzioni del caso
Rumore del motore	L'unità di fonte non è stata messa a terra adeguatamente	Controllate i collegamenti ed effettuate le riparazioni del caso nei fili
	Rumore sta irradiando nel cavo del segnale RCA	Controllate i collegamenti e fate passare i cavi RCA lungo un percorso che sia lontano dalle fonti di alta tensione
	Componente avariata nella catena del segnale	Controllate i collegamenti e bypassate tutte le componenti tra l'unità di fonte e l'amplificatore. Collegare una componente alla volta per determinare quella avariata. Effettuate le riparazioni o le sostituzioni del caso
	Rumore sta irradiando nei cavi degli altoparlanti	Scollegate gli altoparlanti e collegate un altoparlante di prova ai terminali di uscita o all'unità di fonte. Se il rumore scompare, cambiate il percorso dei cavi degli altoparlanti in modo da tenerli lontani dalle fonti di alta tensione
	Parecchi punti di messa a terra nel sistema audio	Controllate i collegamenti di massa e collegate gli amplificatori, gli elaboratori dei segnali, e le altre componenti ad un'ubicazione centrale oppure cercate un punto diverso sul telaio per effettuare la messa a terra

Italiano

Telecomando IR

Il telecomando IR ha una portata insufficiente	Le batterie sono deboli	Controllare le condizioni delle pile e se necessario sostituirle con due pile AAA ministilo (1,5 volt).
	Sudiciume o polvere eccessiva sulle lenti di trasmissione del telecomando IR o sulle lenti di ricezione dell'unità	Pulite le lenti di trasmissione e di ricezione (logotipo del CD) con una soluzione Plexiglas e un panno morbido, se del caso
	Il telecomando IR è fuori dalla portata ottimale di trasmissione	Fate funzionare il telecomando IR entro circa 4,57 m e $\pm 45^\circ$ dall'orizzontale del quadrante dell'unità di fonte
	Condizioni di sole intenso	Fate funzionare il telecomando IR più vicino all'unità di fonte
Il telecomando IR non funziona (LED non s'illumina)	Le batterie sono scariche	Controllare le condizioni delle pile e se necessario sostituirle con due pile AAA ministilo (1,5 volt).
	La batteria non è stata installata in modo corretto	Controllare l'installazione delle pile e correggerla se necessario (la polarità è indicata nel vano portapile).

INDIVIDUAZIONE/RIPARAZIONE GUASTI – GUASTI NEL CAMBIATORE DI CD

SINTOMI	DIAGNOSI	RIMEDIO
Errore 1 (Errore di inizializzazione)	L'unità del disco non riesce a rivelare il caricatore	Premete il tasto di eiezione e tirate fuori il caricatore. Premete il tasto di ripristino
	Problema di caricamento e di scaricamento della cassetta del caricatore	Controllate l'area di caricamento/scaricamento della cassetta
	Il sensore del caricatore è difettoso	Fate controllare l'interruttore di rivelamento del caricatore dal centro di assistenza
Errore 2 (Errore di eiezione dal caricatore)	Il caricatore non viene eiettato	Premete il tasto di ripristino
	La molla di emissione del caricatore è stata danneggiata	Fate ispezionare la molla dal centro di assistenza e fatela riparare, se del caso
	La cassetta del caricatore si è inceppata	Ispezionate ed effettuate le riparazioni del caso
Errore 3 (Errore di caricamento)	Il caricamento della cassetta non è ancora completato dopo 5 secondi	Premete Eject, tirate fuori il caricatore, e riprovate. Premete Reset
	Entrambi il meccanismo di caricamento e il motore di caricamento (o circuito di comando) sono difettosi	Riparate entrambi il meccanismo di caricamento e il motore di caricamento (o circuito di comando)
Errore 4 (Errore di scaricamento)	Lo scaricamento della cassetta non è ancora stato completato dopo 5 secondi	Premete Eject, tirate fuori il caricatore, e riprovate. Premete Reset
	Entrambi il meccanismo di scaricamento e il motore di scaricamento (circuito di comando) sono difettosi	Fate riparare entrambi il meccanismo di caricamento e il motore di caricamento (o circuito di comando) dal centro di assistenza
Errore 5 (Errore di elevazione)	La cassetta del caricatore si è inceppata	Riparate il meccanismo del cambiatore di CD; premete Reset
Errore 7 (Errore di messa a fuoco)	Il fonorivelatore a laser è difettoso	Riparate il fonorivelatore a laser
	Il disco è svergolato, incrinato o gravemente danneggiato	Inserite un disco nuovo
Errore 9 (Errore TOC)	Il disco è svergolato, incrinato o gravemente danneggiato	Eiettate il disco danneggiato dall'unità di fonte e fate suonare solo dischi non danneggiati
	Il fonorivelatore a laser è difettoso	Fate riparare il fonorivelatore a laser dal centro di assistenza
Nessun CD (Nessun errore di disco)	Il caricatore è vuoto o non è stato installato nell'unità	Controllate il caricatore ed inserite dischi
Nessun CONN (Nessun errore di disco)	Il cavo DIN a 8 poli è scollegato dal meccanismo CDX o dall'unità di fonte	Controllate il collegamento del cavo DIN a 8 poli tra il CDX e l'unità
Il cambiatore di CD non funziona	Il cavo CDX è ad intermittenza o è stato gravemente danneggiato	Controllate i collegamenti ed effettuate la riparazione o la sostituzione del cavo CDX del caso
	Il cavo CDX è scollegato dall'unità di fonte o dal cambiatore di CD	Controllate i collegamenti all'unità di fonte e al cambiatore di CD e riparate il cablaggio se del caso
	Problema di comunicazione	Premete il tasto Reset sul cambiatore di CD
Il disco è incastrato nel cambiatore di CD	Problema di caricamento e di scaricamento del disco	Premete Reset sul cambiatore di CD. Se il cambiatore di CD non funziona ancora, vedete il vostro rivenditore autorizzato Rockford Fosgate

Generali

Tensione di funzionamento
Corrente di riserva
Temperatura di funzionamento

Potenza dinamica a regime
per canale in un carico da 4Ω
Potenza RMS continua per canale,
con tutti i canali azionati da
20-20.000Hz con meno di 0,5% di
distorsione di armonica totale (THD)
Impedenza degli altoparlanti
Tensione d'uscita dei
preamplificatori SUM
Impedenza d'uscita dei
Equalizzazione

Portata dell'occhio ricevitore IR
Dimensioni di ingombro

Nosepiece Dimensions (without trim-ring)

Peso (Massa)

9220

+10.8V – +16.0V CC
5mA massimo
Ricevitore: -30°C a +70°C
Lettore di CD: -10°C a +65°C
40 watt x 4

13 watts x 4 (carico da 4Ω)
17 watts x 4 (carico da 2Ω)

2Ω – 8Ω
5V RMS @ 0,5% THD
5V RMS @ 0,5% THD
<50Ω
Toni bassi: ±10dB @ 60Hz
Toni acuti: ±8dB @ 15kHz
±45° fuori asse
Altezza: 58mm
Larghezza: 188mm
Profondità: 183,7mm
Altezza: 46,5mm
Larghezza: 171,5mm
Profondità: 20,2mm
1,42kg

Sintonizzatore FM

Gamma di sintonizzazione
Americhe
Europa/Australia
Risposta di frequenza
Sensibilità utilizzabile
Scarto della frequenza intermedia (IF)
Scarto dell'immagine
Rapporto segnale-disturbo
Distorsione
Separazione dei canali
Soppressione

87.5 ~ 107.9MHz (intervallo di 200kHz)
87.5 ~ 108MHz (intervallo di 50kHz)
30Hz – 12kHz
10dB (S/N 30dB)
90dB
50dB
60dB
< 0.5%
≥ 25dB @ 1kHz
35dB

Sintonizzatore AM

Gamma di sintonizzazione
Americhe
Europa/Australia
Sensibilità
Ampiezza di banda –6dB

530 ~ 1710kHz (intervallo di 10kHz)
522 ~ 1620kHz (intervallo di 9kHz)
20dBf massimo @ 10dB sensibilità
5kHz minimo – 12kHz massimo

Lettore di CD

Dischi compatibili
Risposta di frequenza
Rapporto segnale-disturbo
Distorsione
Separazione dei canali
Portata dinamica

12,7cm oppure 7,62cm
20Hz – 20kHz (±3dB)
>90dB (uscita degli preamplificatori con filtro LP da 22kHz)
<0.5%
86dB (uscita degli preamplificatori con filtro LP da 22kHz)
100dB

Telecomando IR

Tensione di funzionamento
Portata di trasmissione
Sostituzione batterie
Dimensioni

+3V CC
6,10m (variabile con la luce solare)
Due pile AAA ministilo da 1,5 volt
104,8mm x 46,0mm x 28,6mm

Specifiche soggette a modifiche senza preavviso

La Rockford Corporation offre una garanzia limitata sui prodotti della Rockford Fosgate alle seguenti condizioni:

Lunghezza della garanzia

Unità di fonte, altoparlanti, elaboratori di segnali e amplificatori PUNCH — 1 anno
Amplificatori POWER — 2 anni **Amplificatori Type RF — 3 anni**
Prodotti rimessi a nuovo dalla fabbrica — 90 giorni (è necessaria la ricevuta)

Ciò che è coperto dalla garanzia

Questa garanzia è solamente applicabile ai prodotti della Rockford Fosgate venduti a clienti da parte di rivenditori autorizzati della Rockford Fosgate negli USA o nei suoi possedimenti. Prodotti acquistati da clienti presso un rivenditore autorizzato della Rockford Fosgate in paesi esteri saranno coperti solamente dal distributore di quel paese e non dalla Rockford Corporation.

Chi è coperto dalla garanzia

Questa garanzia copre solamente l'acquirente originale di un prodotto della Rockford che sia stato acquistato presso un rivenditore autorizzato della Rockford Fosgate negli USA. Per richiedere l'assistenza, l'acquirente deve fornire alla Rockford una copia della sua ricevuta, indicare il nome dell'acquirente, il nome del rivenditore, il prodotto acquistato e la data di acquisto.

I prodotti che risulteranno difettosi durante il periodo della garanzia saranno riparati oppure sostituiti (con un prodotto giudicato equivalente) alla piena discrezione della Rockford.

Ciò che non è coperto dalla garanzia

1. Danni cagionati da incidenti, abuso, funzionamento improprio, acqua, furto
2. Qualsiasi costo o spesa relativa alla rimozione o alla reinstallazione del prodotto.
3. L'assistenza tecnica eseguita da chiunque non sia alle dipendenze della Rockford o di un centro di assistenza tecnica autorizzato della Rockford Fosgate
4. Qualsiasi prodotto su cui il numero di serie è stato deturpato, alterato o rimosso
5. Danni susseguenti ad altre componenti
6. Qualsiasi prodotto acquistato fuori dagli USA
7. Qualsiasi prodotto non acquistato presso un rivenditore autorizzato della Rockford Fosgate

Limite sulle garanzie tacite

Qualsiasi garanzia tacita, comprese le garanzie di idoneità all'uso ed alla commerciabilità, sono limitate nella loro durata al periodo coperto dalla garanzia esplicita spiegata di sopra. Alcuni stati non permettono limitazioni sulla lunghezza di una garanzia tacita. Pertanto, questa limitazione potrebbe non essere applicabile. È vietato assumere, a nome della Rockford Fosgate, qualsiasi altra responsabilità in relazione alla vendita del prodotto.

Come richiedere l'assistenza tecnica

Vi preghiamo di telefonare al numero 1-800-669-9899 per raggiungere il servizio assistenza clienti della Rockford Fosgate. Dovrete ottenere un numero RA (numero di autorizzazione per la restituzione) per restituire qualsiasi prodotto alla Rockford Fosgate. Sarete responsabili della spedizione del prodotto alla Rockford.

Garanzia UE

Questo prodotto risponde ai requisiti della garanzia UE tuttora in vigore. Vi preghiamo di rivolgervi al vostro rivenditore autorizzato per ulteriori dettagli.

Spedire a: **Electronics**
Rockford Corporation
Warranty Repair Department
2055 E. 5th Street
Tempe, AZ 85281
RA#: _____

Spedire a: **Speakers**
Rockford Acoustic Design
Speaker Returns
2356 Turner Ave. NW
Grand Rapids, MI 49544
RA#: _____



Installation assistance available at:

RFTECH

www.rockfordfosgate.com/rftech



Rockford Fosgate

Rockford Corporation
546 South Rockford Drive
Tempe, Arizona 85281 U.S.A.
In U.S.A., (480) 967-3565
In Europe, Fax (49) 8503-934014
In Japan, Fax (81) 559-79-1265

www.rockfordfosgate.com