

**Jockford Fosgate®**

**RAV DVD1**

**Installation &  
Operation**



# ***RAV SERIES***

***Source Unit***

Installation et fonctionnement  
Instalación y funcionamiento

## INTRODUCTION

---

Dear Customer,

Congratulations on your purchase of the world's finest brand of car audio source units. At Rockford Fosgate we are fanatics about musical reproduction at its best, and we are pleased you chose our product. Through years of engineering expertise, hand craftsmanship and critical testing procedures, we have created a wide range of products that reproduce music with all the clarity and richness you deserve.

For maximum performance we recommend you have your new Rockford Fosgate product installed by an Authorized Rockford Fosgate Dealer, as we provide specialized training through Rockford Technical Training Institute (RTTI). Please read your warranty and retain your receipt and original carton for possible future use.

Great product and competent installations are only a piece of the puzzle when it comes to your system. Make sure that your installer is using 100% authentic installation accessories from Connecting Punch in your installation. Connecting Punch has everything from RCA cables and speaker wire to power line and battery connectors. Insist on it! After all, your new system deserves nothing but the best.

To add the finishing touch to your new Rockford Fosgate image order your Rockford accessories, which include everything from T-shirts and jackets to hats and sunglasses.

To get a free brochure on Rockford Fosgate products and Rockford accessories, in the U.S. call 480-967-3565 or FAX 480-967-8132.

For all other countries, call +001-480-967-3565 or FAX +001-480-967-8132.

### PRACTICE SAFE SOUND™

Continuous exposure to sound pressure levels over 100dB may cause permanent hearing loss. High powered auto sound systems may produce sound pressure levels well over 130dB. Use common sense and practice safe sound.

If, after reading your manual, you still have questions regarding this product, we recommend that you see your Rockford Fosgate dealer. If you need further assistance, you can call us direct at 1-800-669-9899. Be sure to have your serial number, model number and date of purchase available when you call.

The serial number can be found on the outside of the box. Please record it in the space provided below as your permanent record. This will serve as verification of your factory warranty and may become useful in recovering your source unit if it is ever stolen.

Serial Number: \_\_\_\_\_

Model Number: \_\_\_\_\_

### GETTING STARTED

Welcome to Rockford Fosgate! This manual is designed to provide information for the owner, salesperson and installer. For those of you who want quick information on how to install this product, please turn to the **Installation Section** of this manual. Other information can be located by using the Table of Contents. We, at Rockford Fosgate, have worked very hard to make sure all the information in this manual is current. But, as we are constantly finding new ways to improve our product, this information is subject to change without notice.

**NOTE: This manual uses abbreviations for the following terms:**

**TUNER** = AM/FM Radio Tuner

**CDP** = In-Dash CD Player

**DVD** = Digital Video Disc Player

**AUX** = External Auxiliary Input

**MP3** = Computer Generated Audio File Format

<b>Introduction</b> . . . . .	<b>3</b>	Volume Knob/Tone Controls . . . . .	13
<b>Safety Instructions</b> . . . . .	<b>3</b>	Set-Up Options . . . . .	13
<b>Precaution</b> . . . . .	<b>4</b>	Clock Operation . . . . .	14
<b>Contents of Carton</b> . . . . .	<b>4</b>	Mode Selection . . . . .	14
<b>Installation</b> . . . . .	<b>5-9</b>	<b>Operation-Tuner</b> . . . . .	<b>16</b>
Installation Considerations . . . . .	5	<b>Operation-CD Player</b> . . . . .	<b>17-19</b>
Mounting Locations . . . . .	6	<b>Operation-Title Programming</b> . . . . .	<b>19</b>
Remote . . . . .	6	<b>Operation-MP3</b> . . . . .	<b>20-23</b>
Standard Mount . . . . .	6	<b>Operation-DVD</b> . . . . .	<b>24-28</b>
ISO-DIN Mount . . . . .	7	Features . . . . .	24
Wiring the System . . . . .	7	Setup Menu . . . . .	25
Setting Speaker Configuration . . . . .	8	Menu Selection . . . . .	26
Wiring Diagram . . . . .	9	Search . . . . .	27
<b>Source Unit Features</b> . . . . .	<b>10-11</b>	<b>Troubleshooting</b> . . . . .	<b>29-31</b>
<b>Operation-Basic</b> . . . . .	<b>12-15</b>	<b>Specifications</b> . . . . .	<b>32</b>
Initial Set-Up . . . . .	12	<b>Warranty Information</b> . . . . .	<b>33</b>
Reset Button . . . . .	12	<b>International Instructions</b> . . . . .	<b>34</b>
Power ON/OFF . . . . .	12		

**NOTE:** Review each section for more detailed information.

**SAFETY INSTRUCTIONS**

 **WARNING**

This symbol with “**WARNING**” is intended to alert the user to the presence of important instructions. Failure to heed the instructions will result in severe injury or death.

 **CAUTION**

This symbol with “**CAUTION**” is intended to alert the user to the presence of important instructions. Failure to heed the instructions can result in injury or unit damage.

 **CAUTION:** To prevent injury and damage to the unit, please read and follow the instructions in this manual. We want you to have enjoyment from this system, not a headache.

 **CAUTION:** If you feel unsure about installing this system yourself, have it installed by a qualified Rockford Fosgate technician.

 **CAUTION:** Before installation, disconnect the battery negative (-) terminal to prevent damage to the unit, fire and/or possible injury.

 **CAUTION:** To prevent accidents, never use the video screen to view DVDs or make menu selections while driving the vehicle.

Visit our web site for the latest information on all Rockford products.

[www.rockfordfosgate.com](http://www.rockfordfosgate.com)

## PRECAUTIONS

---

### SOURCE UNIT

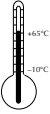

#### **Operating Temperature**

Be sure the temperature inside the vehicle is between  $-10^{\circ}\text{C}$  and  $+65^{\circ}\text{C}$  ( $+14^{\circ}\text{F}$  and  $+149^{\circ}\text{F}$ ). DO NOT play a disc if the temperature is higher or lower than the operating range.



#### **Moisture Condensation**

The CD or DVD playback may waver due to condensation. If this occurs, remove the disc from the source unit and wait approximately an hour for the moisture to evaporate.



#### **Environment Exposure**

DO NOT expose the Source Unit to any of the following: direct sun and heat, high humidity, excessive dust, excessive vibration and rain or water.



#### **Handling the Detachable Faceplate**

DO NOT drop or cause shock to the faceplate as serious damage may occur. Protect the faceplate by storing it in the supplied carrying case.



#### **Avoid Mechanical Malfunction**

DO NOT grab a disc while it is being automatically loaded into the source unit. Doing this may cause serious damage to the playback mechanism and/or damage to the disc.

### IR REMOTE CONTROLLER



#### **Environment Exposure**

DO NOT expose the IR Remote to any of the following: direct sun and heat, high humidity and rain or water.



#### **Handling the IR Remote**

DO NOT drop or cause shock to the IR Remote as serious damage may occur.

### COMPACT DISCS—CDs and DVDs



#### **Disc Handling and Care**

DO NOT touch the playing side (opposite of label side) of the disc. When handling the disc, only the outer edges or center hole of the disc should be touched. DO NOT affix any sticker or label to the disc. DO NOT apply vinyl record spray, anti-static agent, acetone, or any other volatile chemicals to the disc.



#### **Damaged Disc**

DO NOT play a cracked, warped, or damaged disc. Doing this may cause serious damage to the playback mechanism.



#### **New Discs**

The CD/DVD player will eject discs that have either been inserted incorrectly or have irregular surfaces. If a new disc is ejected after loading, feel around the outer edge of the disc and its center hole. Any small burrs or irregularities could inhibit proper loading of the disc. To remove the burrs, rub the inside edge of the hole and outside edge of the disc with an object such as a ball point pen.

### CONTENTS OF CARTON

---

A model RAV DVD1 Source unit  
Installation & Operation Manual  
Standard Mounting Sleeve  
Back strap (taped to box insert)  
Chassis Release Keys (2)

Hardware Package  
16-pin Power Harness  
Faceplate Cases (1 Soft and 1 Hard)  
IR Remote Control

## INSTALLATION CONSIDERATIONS

The following is a list of tools needed for installation:

Volt/Ohm Meter	Hand held drill w/assorted bits
Wire strippers	1/8" diameter heatshrink tubing
Wire crimpers	Assorted connectors
Wire cutters	Soldering iron
#2 Phillips screwdriver	Solder
Battery post wrench	Heat gun

This section focuses on some of the vehicle considerations for installing your new Source Unit. Pre-planning your system layout and best wiring routes will save installation time. When deciding on the layout of your new system, be sure that each component will be easily accessible for making adjustments.

 **CAUTION:** If you feel unsure about installing this system yourself, have it installed by a qualified technician.

 **CAUTION:** Before installation, disconnect the battery negative (-) terminal to prevent damage to the unit, fire and/or possible injury.

Before beginning any installation, follow these simple rules:

1. Be sure to carefully read and understand the instructions before attempting to install the Unit.
2. For safety, disconnect the negative lead from the battery prior to beginning the installation.
3. For easier assembly, we suggest you run all wires prior to mounting your Source Unit in place.
4. Route all of the RCA cables close together and away from any high current wires.
5. Use high quality connectors for a reliable installation and to minimize signal or power loss.
6. Think before you drill! Be careful not to cut or drill into gas tanks, fuel lines, brake or hydraulic lines, vacuum lines or electrical wiring when working on any vehicle.
7. Never run wires underneath the vehicle. Running the wires inside the vehicle provides the best protection.
8. Avoid running wires over or through sharp edges. Use rubber or plastic grommets to protect any wires routed through metal, especially the firewall.
9. ALWAYS protect the battery and electrical system from damage with proper fusing. Install the appropriate fuse holder and fuse on the +12V power wire within 18" (45.7 cm) of the battery terminal.
10. When grounding to the chassis of the vehicle, scrape all paint from the metal to ensure a good, clean ground connection. Grounding connections should be as short as possible and always be connected to metal that is welded to the main body, or chassis, of the vehicle.

# INSTALLATION

## MOUNTING LOCATIONS

The mounting position of your source unit will have a great effect on the performance of your in-dash CD/DVD Player. The source unit can be installed in a wide range of operating locations. However, care should be taken to ensure optimum performance.

### Engine Compartment

Never mount this unit in the engine compartment. Mounting the unit in the engine compartment will void your warranty.

### Instrument Panel

Mounting the source unit in the instrument panel provides optimum access. The source unit should be securely mounted using the "Standard Mount" or "ISO-DIN Mount" method to ensure optimum CD/DVD Player performance.

### Center Console

Mounting the source unit in the center console provides optimum access. Be sure the installation does not interfere with the operation of the gear shift or parking brake.

### Glove Box

Mounting the source unit in the glove box is adequate, but does not provide easy access. Glove box mounting should only be done if "Instrument Panel" or "Center Console," mounting is not acceptable (i.e., maintaining integrity of older vehicles with metal dashboards.)

### Under Dash

Mounting the source unit under the dash is adequate, but does not provide easy access. Under dash mounting should only be done if "Instrument Panel," "Center Console" or "Glove Box" mounting is not acceptable. Mount the source unit off to the side of the driver's area to reduce interference with the parking brake, gear shift, or operating pedals.

**NOTE:** The source unit should have a mounting angle within  $\pm 20^\circ$  from horizontal.

## REMOTE

Install the clip mount for the remote using two (2) screws or double-sided tape in a location that allows easy access.

**CAUTION:** To prevent accidents, never place the remote where it will impair the safe operation of a vehicle.

### Battery Installation

1. Remove the battery cover on the back of the remote.
2. Install two (2) AAA batteries with the polarities correct as shown by the diagram inside the battery compartment of the remote.

## STANDARD MOUNT

### Installing;

- Mount the Locks for the Installation Sleeve onto the source unit (use supplied screws).
- Mount the Installation Sleeve into a secure instrument panel.

**NOTE:** Make sure to mount the Source Unit as close to horizontal as possible for optimum CD/DVD Player performance. Mounting Angles of up to  $\pm 20^\circ$  from horizontal can be accommodated.

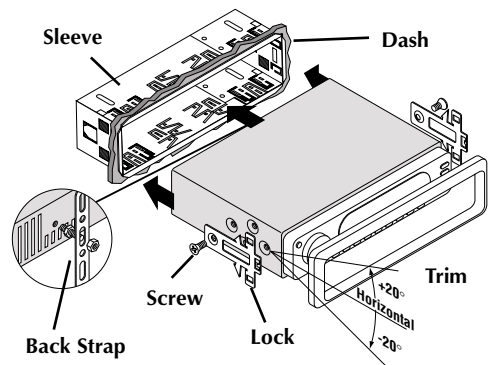

- Bend Appropriate Tabs on all sides of the installation sleeve. See Installation Sheet.
- Install Source Unit by sliding unit into installation sleeve until it clicks into place.
- Mount Back Strap securely behind the instrument panel to prevent source unit vibration.
- Back strap Screw should be 6mm max (use supplied screw).
- Connect Antenna to antenna jack on rear of source unit.

### Removal;

- Disconnect Back Strap from rear of radio (if used).
- Remove Trim Piece from front of radio.
- Insert Release Keys into left and right sides of source unit to disengage locks.
- Remove Source Unit from installation sleeve with release keys.

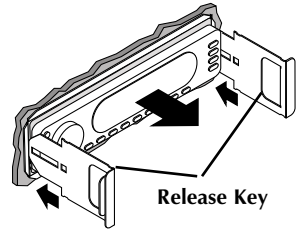

## ISO-DIN MOUNT

### Installing;

- Remove Trim Piece and Installation Sleeve from source unit.
- Factory Bracket should align with two mounting holes on each side of source unit.
- ISO Screws should be 6mm max (use supplied screws).
- Connect Antenna to antenna jack on rear of source unit.
- Install Source Unit into instrument panel.

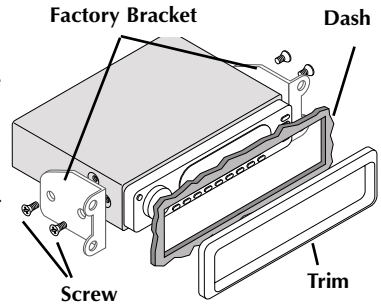

## WIRING THE SYSTEM

**NOTE:** This unit has been specifically designed to be used with an external amplifier with RCA input connections for the best quality performance.

Also, this unit requires an accessory video screen for DVD and advance menu viewing.

**NOTE:** See diagram on following page to help you connect your system.

**CAUTION:** If you do not feel comfortable with wiring your new source unit, please see your local Authorized Rockford Fosgate Dealer for installation.

**CAUTION:** Before installation, disconnect the battery negative (-) terminal to prevent damage to the unit, fire and/or possible injury.

1. Install the **16-Pin Power Harness** by connecting the corresponding wires to the electrical and audio system. Solder and heat shrink all connections for a reliable installation. For each connection, cut a 1" piece of heat shrink tubing and slide over one of the wires. Strip each wire 3/8" then twist together and solder. Slide the tubing over the connection and shrink the tubing with a hot air gun until no bare wire is exposed.
2. Connect the **BLACK (Ground)** wire to chassis ground. Prepare the chassis ground by scraping any paint from the metal surface and thoroughly clean the area of all dirt and grease. Strip the end of the wire and attach a ring connector. Fasten the wire to the chassis using a non-anodized screw and star washer.
3. Connect the **YELLOW (Back Up)** wire to a source of constant +12V (for retaining memory on user-programmed functions). The source should always have +12V, even when the ignition is off and the car is not running.
4. Connect the **RED (ACC +B)** wire (Ignition) to a source of switched +12V (is on only when ignition key is in "accessory" or "run" position). The switched signal is usually taken from the ACC (accessory) position of the ignition. If the vehicle does not have an ACC position, connect the wire to the switched ON position of the ignition.

## INSTALLATION

---

5. Connect the **ORANGE (Dimmer)** wire to the positive side of the light switch terminal. This will dim the main display by 30% when the headlights are turned on.
6. Connect the **BLUE (Remote B+)** wire to the "Remote Turn-On" leads of the amplifier(s). This will turn-on the external amplifiers when the source unit is powered on.
7. Connect the **BLUE/RED (Auto Ant)** wire to the "Power Antenna" lead. This will raise a fully automatic antenna when the source unit is powered on and the unit is in Tuner Mode.
8. Connect the **GREEN (Brake)** wire to a switch that provides ground when the vehicle is in park (automatic transmission) or the parking brake is on (manual or automatic transmission). This is required for the accessory video screen to be viewed.
9. Connect the **AUX INPUT** to the external audio source (this inserts the audio before the volume control on the source unit). The input voltage this circuit can accept is 1–3V RMS.
10. Connect the **VIDEO IN** to a external video source. The source unit is used for switching between the DVD viewing and an external source.
11. **Connecting Center Speaker (Not using RCA connection)**  
Connect the Center Speaker Wires to the corresponding speaker leads by soldering and heat shrinking all connections for a reliable installation. **DO NOT** chassis ground any speaker leads as damage to the system may result.
12. Install the Preamp Output Harness by plugging the RCA cables into the corresponding RCAs that feed the input of the amplifiers. Be sure to route the signal cables away from any high current wires to prevent coupling noise from radiated electrical fields into the audio signal. The **LINE OUT FRONT white and red RCAs** connect to the Front speaker's amplifier. The **LINE OUT REAR white and red RCAs** connect to the Rear speaker's amplifier. The **Gray RCA** connects to the Subwoofer amplifier. The **Black RCA** connects to the Center speaker's amplifier
13. Connect a RCA video cable from the source unit Yellow RCA Video output to an accessory video screen. Required for DVD and advance menu viewing.
14. Connect the Antenna by plugging the antenna cable into the connector located at the rear of the source unit. Be sure the antenna is securely grounded to the vehicle for proper radio reception.

## SETTING SPEAKER CONFIGURATION

**NOTE:** Speaker options must be setup when the unit is first installed for the speaker output to function properly.

1. Insert a DVD into the unit. This is required for accessing the setup menu.
2. Press and hold the SETUP button {Volume Center} S (Set-Up) on the remote until the menu setup screen appears.
3. Use the 8/∨ and 9/∧ buttons (joystick on the remote) to move the highlighted cursor through menu selections.
4. Move the cursor to select SPEAKERS, press the ENTER button (ENT on joystick) to enter into the speaker menu.

***At this time we are only interested in setting which size and if the speaker is available. Adjustments can be made later for personal preference.***

5. Move the cursor to select SPEAKER TYPE, press the ENTER button (ENT on joystick) to enter into the speaker type menu.
6. Select the speaker size for FRONT by pressing. ENTER. Select LARGE if speakers are designed to operate "full range". Select SMALL for speakers intended to operate 100Hz and above.
7. Select the speaker size for CENTER by pressing. ENTER. Select LARGE if speakers are designed to operate "full range". Select SMALL for speakers intended to operate 100Hz and above. Select NONE if no speaker is being used.



- Select the speaker size for SURROUND by pressing. ENTER. Select LARGE if speakers are designed to operate "full range". Select SMALL for speakers intended to operate 100Hz and above.

**NOTE:** Speaker size selection only effects output frequencies when using a Dolby Digital or DTS encoded disc.

- Select SUBWOOFER On or Off by pressing. ENTER. Select On if Subwoofer is connected. Select Off if it is not available.

Speakers are now configured for the system installed.

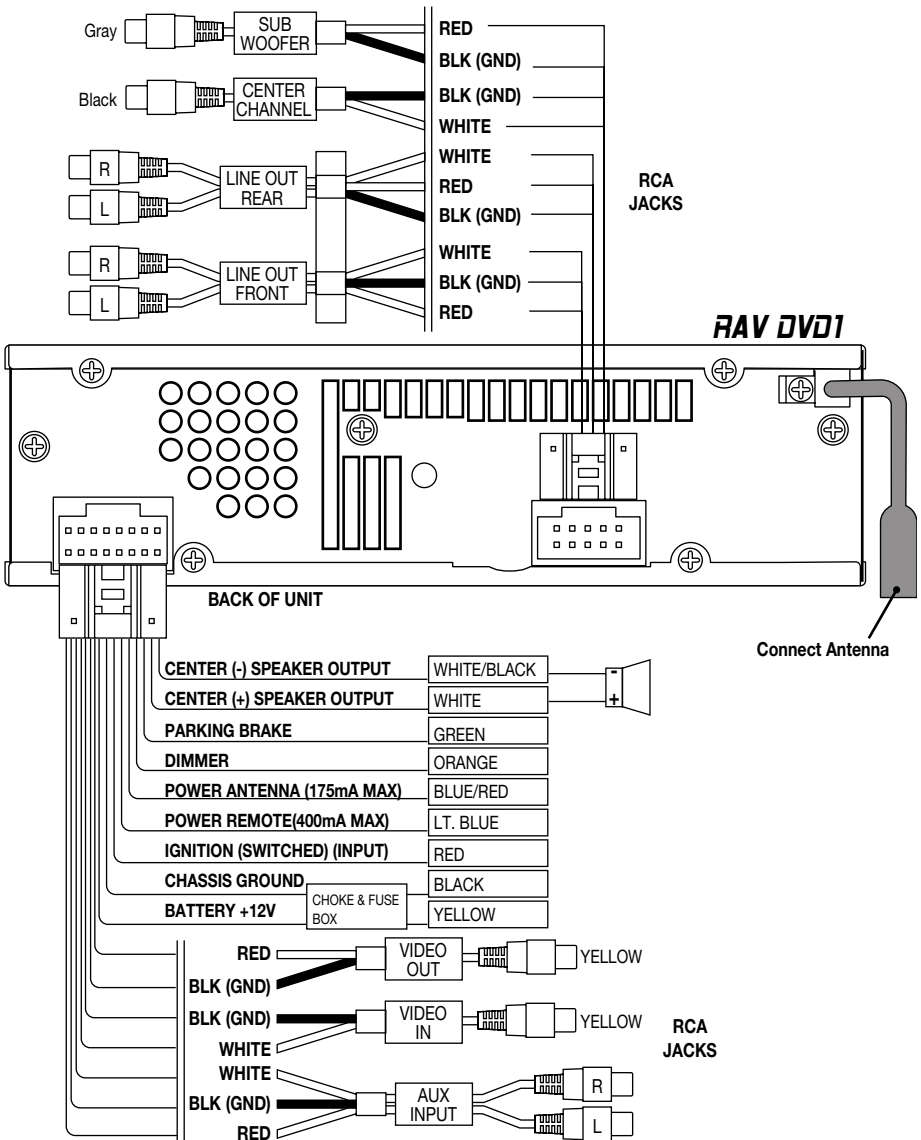

## SOURCE UNIT FEATURES

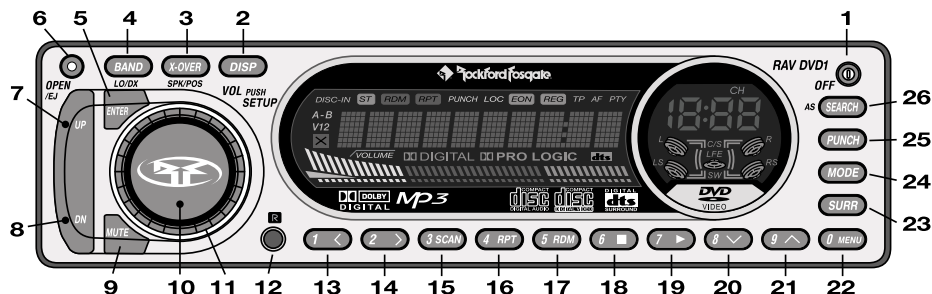

Features for DVD mode are shown in the Operation-DVD section of this manual

**NOTE:** Some functions only operate in conjunction with the video screen.

1. **OFF (PWR-Remote)**– Turns the source unit on and off.
2. **DISP** – Toggles between different display features in main display. Press and hold to adjust clock time; toggles clock between hours and minutes. Selects character menus when using the Programmable Title option.
3. **X-OVER / SPK/POS** – Selects between HIGH PASS FILTER (HPF), LOW PASS FILTER (LPF) and SUBSONIC FILTER (SUBSNC) modes. Press and hold for Speaker Position selection; ALL, FRONT LEFT (F-L), FRONT RIGHT (F-R) and REAR.
4. **BAND / LO/DX** – Selects which bank of tuner presets (FM1/FM2/AM) should be active. Press and hold to change between LOCAL and DX tuner sensitivity.
5. **ENTER** – Used to make selections in the set-up menu. Selects tracks/folders in MP3 mode.
6. **OPEN/EJ** – Opens and closes the faceplate. Press and hold to eject disc in CD mode.
7. **UP** – Press to seek to next radio station or press and hold to manually move up the frequencies in TUNER mode. Selects the next track in CD mode. Press and hold for Fast Forward in CD mode.
8. **DN {DOWN}** – Press to seek to previous radio station or press and hold to manually move down the frequencies in TUNER mode. Selects the previous track in CD mode. Press and hold for Fast Reverse in CD mode.
9. **MUTE** – Mutes audio in TUNER and AUX modes. Pauses the disc in CD mode.
10. **SETUP (Volume Center)** – When pressed, selects between VOLUME, BASS, MID, TREBLE, BALANCE, FADER, and AUXILIARY VOLUME modes. Press and hold to enter set-up menu; INI/VOL (Initial Volume) and CONTRAST selection. Press to enter character when using the Programmable Title option.
11. **VOLUME (Outside)** – Used to control volume level. Adjusts default levels during set-up options. Selects characters when using the Programmable Title option.
12. **R** – Infrared eye for remote operation.
13. **PRESET 1/ < (Back)** – Selects radio preset #1 in TUNER mode. See MP3 or DVD Operation.
14. **PRESET 2/ > (Forward)** – Selects radio preset #2 in TUNER mode. See MP3 or DVD Operation.
15. **PRESET 3/SCAN** – Selects radio preset #3 in TUNER mode and scans each track on the disc in CD mode.

16. **PRESET 4/RPT** – Selects radio preset #4 in TUNER mode and repeats the current track in CD mode.
17. **PRESET 5/RDM** – Selects radio preset #5 in TUNER mode and selects tracks at random in CD mode.
18. **PRESET 6/■ (Stop)** – Selects radio preset #6 in TUNER mode, or stop disc play in CD Mode.
19. **PRESET 7/▶ (Play)** – Selects radio preset #7 in TUNER mode and plays the disc in CD mode.
20. **PRESET 8/∨ (Down)** – Selects radio preset #8 in TUNER mode. See MP3 or DVD Features.
21. **PRESET 9/∧ (Up)** – Selects radio preset #9 in TUNER mode. See MP3 or DVD Features.
22. **PRESET 0/Menu (Menu)** – Selects radio preset #0 in TUNER mode. See DVD features.
23. **SURR** – Enables Dolby Pro Logic for surround sound. Press and hold to "Shift" the the preset buttons to numerical use during menu selections. (Video screen required to utilize this function).
24. **MODE** – Selects between TUNER/CD/AUX modes.
25. **PUNCH** – Enables both bass and treble responses to be boosted and selects the boost level.
26. **SEARCH / AS** – Press to store strongest radio stations in each tuner bank in AUTO STORE mode. Press and hold to enter into Title Mode for CD, AUX or Tuner.

**IR Remote**

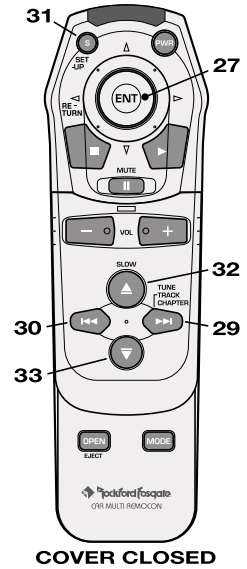

**IR Remote Special Features**

- 27 **Joystick Control (ENT)** – Moves cursor and press to select tracks in MP3 mode.
- 28 **A-B RPT** – Selects radio preset #4 in TUNER mode, or A-B repeat select in CD Mode. During disc play press once for beginning of repeat duration, press again for the end of repeat duration, the track will repeat for the selected duration.
- 29 **▶▶ (Fast Forward)** – Press to seek to next radio station or press and hold to manually move up the frequencies in TUNER mode. Selects the next track in CD mode. Press and hold for Fast Forward in CD mode.
- 30 **◀◀ (Fast Reverse)** – Press to seek to previous radio station or press and hold to manually move down the frequencies in TUNER mode. Selects the previous track in CD mode. Press and hold for Fast Reverse in CD mode.
- 31 **S/SET-UP** – When pressed, selects between VOLUME, BASS, MID, TREBLE, BALANCE, FADER, and AUXILIARY VOLUME modes. Press and hold to enter set-up menu; INI/VOL (Initial Volume) and CONTRAST selection.

**For the following, see DVD Operation**

- 32 **▲ (Up-Slow)** – DVD Function
- 33 **▼ (Down-Slow)** – DVD Function

*Numbered keys labeled Audio, Title, Zoom, Angle, Clear and Sub Title.*

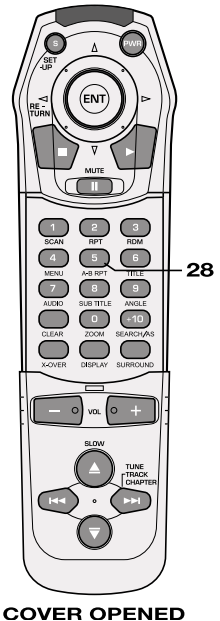

## OPERATION – BASIC

### INITIAL SETUP

**NOTE:** Items shown in ( ) refer to remote control functions.

### DETACHABLE FACEPLATE

The faceplate is detachable as a theft deterrent.

#### To Detach the Faceplate:

1. Press the Open Button (Open) to cause the faceplate to slide down and forward.
2. Press the release button on the bottom front edge of the faceplate and slide the faceplate away from the unit.
3. The faceplate bracket will automatically close.

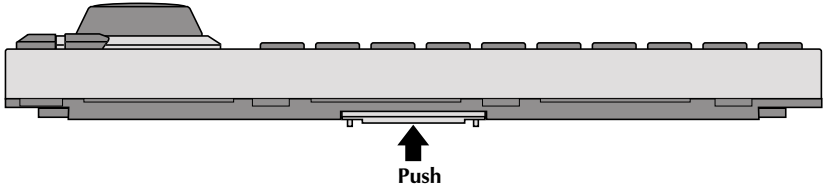
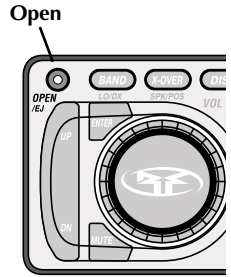

#### To Attach the Faceplate

1. Make sure that the faceplate bracket is in the closed position.
2. Press the faceplate against the front of the unit until it clicks into place.

**CAUTION:** Do not attempt to attach the faceplate to the faceplate bracket when the bracket is in the open position. You may cause damage to the mechanism that may void your warranty

3. If desired, the faceplate can be permanently attached by affixing it to the bracket with the screw provided.

### RESET BUTTON

**CAUTION:** Do not press the Reset Button too hard or you may cause damage that may void your warranty. If you need assistance, please consult an Authorized Rockford Fosgate Dealer.

1. Follow the instructions above to detach the faceplate.
2. Insert a paper clip or other slender object into the Reset Button hole in the lower left corner of the unit and gently press it in until the button clicks.

### POWER ON/OFF

1. Press the OFF (PWR) button to turn the radio on.
2. Press the OFF (PWR) button again to turn the radio off.

#### Any Button Wake-Up

Press any button, except OPEN or DISP to “wake-up” the radio from sleep mode.

**NOTE:** When the radio is off, “sleep mode”, the clock will be displayed.



#### Remote



## VOLUME KNOB/TONE CONTROLS

The Volume knob is a multifunction controller and handles the Volume, Tone Controls, and Setup Options, see below.

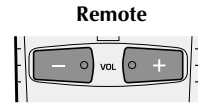
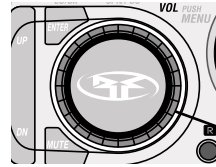

Volume Control

### To Control Volume

1. Turn the VOLUME knob (Volume Outside) clockwise to raise volume.
2. Turn the VOLUME knob (Volume Outside) counter-clockwise to lower volume.

### To Adjust Tone Controls

1. Press the SETUP button {Volume Center} (Set-Up) repeatedly to cycle through BASS > MID > TREBLE > BALANCE > FADER > AUX VOL > VOLUME.
2. Turn the VOLUME knob (Volume Outside) to increase, clockwise, or decrease, counter-clockwise, the selected function.

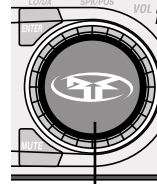

Press

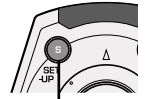

Press

### Source Tone Memory

Individual Bass & Mid settings are memorized for TUNER / DISC / AUX modes. A disc must be inserted to adjust the settings for CD play mode.

**NOTE:** If no adjustment is made after 5 seconds, the MENU knob will revert to VOLUME mode.

## SETUP OPTIONS

The list below shows the default Setup Options.

**NOTE:** These set-ups can be done easier when there is no disc in the source unit.

### Selecting Options

1. Press and hold the SETUP button {Volume Center} (Set-Up) for about 1 second until the first Option appears {INI/VOL}.
  2. Press the SETUP button {Volume Center} (Set-Up) repeatedly to cycle through Setup Options.
  3. To change an Option, press the UP or DN {Down} Button (▶▶ or ◀◀).
  4. To store, wait 5 seconds and the Display will return to the last Mode shown.
- **INI/VOL** (Initial Volume) {0-30} — Use the volume control to adjust. Sets the maximum Initial Volume when the unit turns on. If the volume setting was lower than the initial volume setting when the unit is turned off, then the lower volume will be used at turn on. If the volume setting was higher than the initial volume setting, then the initial volume setting is used at turn on. This feature prevents accidental high volume turn on as well as allows high volume settings to be retained in case a preamplifier is the system's main volume control. Default is 15.
  - **CONTRAST** (-5 to +40) — This sets the contrast of the display. Use the Up and Down buttons to adjust (◀◀ or ▶▶ on the remote). Default is +9.

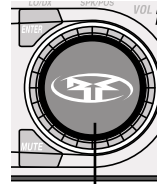

Press & Hold

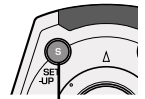

Press & Hold

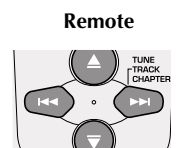
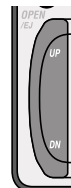

Remote

# OPERATION – BASIC

## CLOCK OPERATION

**NOTE:** When using the remote to make adjustments to the clock, the cover must be closed when using the ◀◀ or ▶▶ buttons.

### Setting the Clock Hours

1. Press and hold the DISP button for 1 second until the hour flashes.
2. Press UP or DN {Down} button (◀◀ or ▶▶) to set the hour.

### Setting the Clock Minutes

1. Press and the DISP button a second time and the minutes will flash.
2. Press UP or DN {Down} button (◀◀ or ▶▶) to set the minutes.

Your settings will be saved after the clock has flashed for 5 seconds.

**NOTE:** When the radio is off (sleep mode) the clock will be displayed.

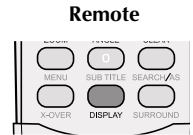

Cover Open

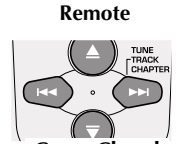
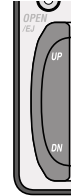

Cover Closed

## MODE SELECTION

Press the MODE button repeatedly to cycle through the following modes:

- TUNER — Enables the Tuner.
- DISC PLAY — Enables CD/DVD/MP3 Play if a disc is inserted. This will revert to the Tuner mode if a disc is not inserted.
- AUX — Allows for an external audio source to attach to the sound system.

## MUTE

1. Press the MUTE button to dampen the volume.
2. Press the MUTE button a second time to revert the audio to the previous level.

**NOTE:** The panel will display MUTE until the function is canceled.

## PUNCH

**NOTE:** There is no control on the remote to adjust the Punch level.

The Punch button enables the bass and treble response of the audio output to be boosted for all listening levels.

1. Press the PUNCH button to enable the Punch feature and select through four (4) levels of increased boost response.
2. Press the PUNCH button a fifth time to disable.

**NOTE:** The panel will display "Punch" when the Punch feature is on.

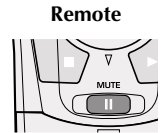
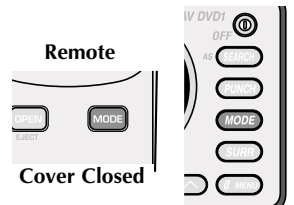

Punch Level	45Hz	10-20kHz
Level 1	3dB	Ø
Level 2	6dB	3dB
Level 3	9dB	6dB
Level 4	12dB	9dB

## SELECTING X-OVER (Crossover)

**NOTE:** When using the remote to make adjustments to X-OVER, the cover must be closed when using the ◀◀ or ▶▶ buttons.

Press the X-OVER button repeatedly to cycle through LPF (Low Pass Filter), HPF (High Pass Filter) and SUBSNC (Subsonic Filter).

When in either LPF or HPF use the UP or DN {Down} button (◀◀ or ▶▶) to select the frequency to be set. This is adjustable between OFF, 50Hz, 75Hz, or 100Hz.

When in SUBSNC use the UP or DN {Down} button (◀◀ or ▶▶) to turn the subsonic filter on or off.

The selection is automatically saved when set.

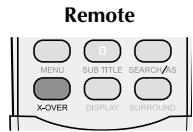

Cover Open

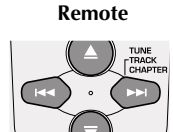
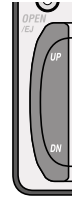

Cover Closed

## CHECKING SPEAKER POSITIONS (SPK/POS)

**NOTE:** When using the remote, the cover must be closed when using the ◀◀ or ▶▶ buttons.

While listening to the unit playing, press and hold the X-OVER button to enter into the speaker position menu. This allows you to select the optimal sound stage for a specific seating position.

Use the UP or DN {Down} buttons (◀◀ or ▶▶) to select between ALL, F.L (front Left), F.R (Front Right) and REAR speakers.



## SURROUND

Press the SURR button to turn Dolby pro logic on. The display will show PRO LOGIC when on. Press again to turn Dolby pro logic off.

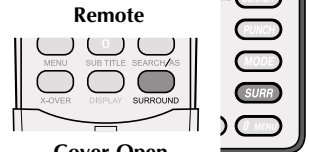

Cover Open

## PANEL DISPLAY

**NOTE:** The default display for the Tuner or AUX modes is the title if it has been programmed in. The default can be change by following Panel Display Default bellow. The default cannot be changed for CD Mode.

### Tuner Mode:

The panel will display the band, FM1, FM2 or AM1, and the station frequency or the title for the frequency will be displayed if a title has been programmed in.

### CD Mode

By Pressing the "DISP" button you can select the display to show the track number and the time played, or the title for the disc if a disc title has been programmed in.

### AUX Mode

The panel will display the mode AUX, or the title for the mode will be displayed if a title has been programmed in.

## PANEL DISPLAY DEFAULT

To set the default, press and hold the DISP button until the hours on the clock begin blinking. Immediately pressing MODE button allows selection of the default Display by toggling between the mode name or title. See **PROGRAMMING TITLES** for information.

**NOTE:** A maximum total of 100 titles can be programmed into the unit.

## OPERATION – TUNER

### SELECTING A BAND

**NOTE:** There is no control on the remote to change the Band.

Press the BAND button repeatedly to cycle through FM1, FM2, and AM. The act of selecting the band automatically enables that band.

### TUNER OPTIONS

**NOTE:** There is no control on the remote to change between LOCAL and DX tuner sensitivity.

DX is the default Tuner Option setting. The bracketed options are alternate options.

- DX [LOCAL]

#### Selecting Tuner Options

Press and hold the BAND (LO/DX) button to change between LOCAL and DX tuner sensitivity.

### SELECTING A STATION

Press the UP or DN {Down} button (◀◀ or ▶▶) once and the Tuner will rapidly proceed to the next (UP ▶▶) or previous (DN ◀◀) station.

Press and holding either the UP or DN {Down} button (◀◀ or ▶▶) for 1 second will put you into TUNER MANUAL mode. You can now manually search up or down at a rate of one digit per click (pressing and holding the UP or DN {Down} button (◀◀ or ▶▶) will allow rapid searching).

### PRESET BUTTONS

Each Tuner mode—FM1, FM2, and AM—has 10 presets for a total of 30 presets.

#### To Set a Preset Button

1. Tune the Tuner to the station you wish to program.
2. Press and hold any preset button (1 to 0) for five seconds and it will program that setting. Works with remote as well.

### AUTO STORE

If you want the Tuner to select the 10 most powerful stations in order of their signal strength and assign them to Preset buttons 1 to 0, you can use Auto Store.

1. Press and the AS button and the Tuner will scan the entire dial.
2. Auto Store will store radio stations independently in the selected tuner bank (FM1/FM2/AM).

### PROGRAMMING STATION TITLES

The name of a Station can be stored in memory using up to 10 characters as a title.

See **PROGRAMMING TITLES** at the end of the **OPERATION-CD PLAYER** section.

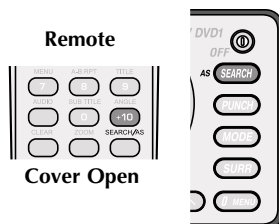
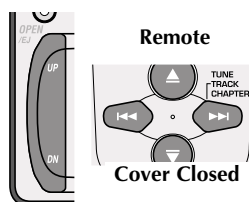
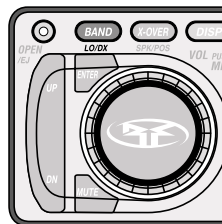



## Basic Operation

**NOTE:** This system will play AUDIO CDs created on a Macintosh

**NOTE:** This system will play CD-R and CD-RW discs.

### SEE OPERATION – MP3 WHEN PLAYING AN MP3 DISC

#### To Play a CD

1. Press OPEN button and the Front Panel will slide open.
2. Insert a CD and the Front Panel will slide close and **LOADING** will be displayed on the panel.
3. **DISC PLAY** will auto-select and the CD will begin playing track 1 after loading.
4. Use UP and DN {Down} buttons (◀◀ or ▶▶) to change tracks.

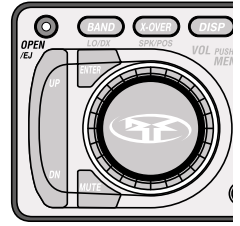

#### To Eject a Disc

1. Press the OPEN button for 1 second, "EJECT" appears on the display and the Front Panel will slide open and eject the disc.
2. Press the OPEN button again to close the front panel.

**NOTE:** If OPEN is pressed for less than 1 second, the Front Panel will open and Eject will not be engaged.

#### Panel Display

While playing a disc the panel will display the track number and the time played.

## Advanced Operation

**NOTE:** Items shown in ( ) refer to remote control functions.

#### Track Selection

1. Press the UP button (▶▶) to select the next track on the disc.
2. Press the DN {Down} button (◀◀) to select the previous track.

#### Considerations

**CDP MODE:** The disc will start over at track 1 again after the last track plays.

#### Forward/Reverse

Press the DN {Down} button (◀◀) and the player will take you to the start of the same track as long as that track is more than ten (10) seconds in. If the track is less than ten (10) seconds in, pressing the DN {Down} button (◀◀) will take the player to the beginning of the previous track. Pressing UP (▶▶) takes you to the next track.

#### Fast Forward/Reverse

1. Press and hold the UP button (▶▶) to fast forward the track.
2. Press and hold DN {Down} (◀◀) to fast rewind the track.

**NOTE:** The panel will display the elapsed time as long as the UP or DN {Down} buttons (◀◀ or ▶▶) buttons are pressed.

#### Pause CD

1. Press the MUTE (Mute/||) button to pause the CD.
2. Press the 7/▶ (Play) button to resume playing the disc.

**NOTE:** The panel will display PAUSE and the track number until the function is canceled.

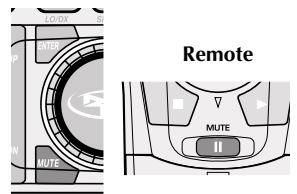
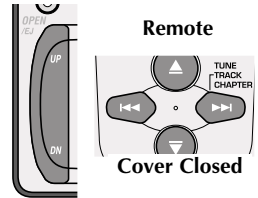

# OPERATION – CD PLAYER

## Stop and Play

1. Press the 6/■ button (■) and the player will stop playing the disc.
2. Press 7/▶ button (▶) to resume playing disc at the place where the track was stopped.

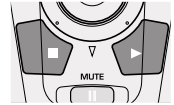

Remote

## To Play Tracks at Random

1. Press the 5/RDM button (3/RDM) to randomize the tracks on a disk.
2. To cancel, press the 5/RDM button (3/RDM) a second time.

**NOTE:** The panel will display RDM until the function is cancelled.



Remote

Cover Open

## To Repeat a Track

1. Press the 4/RPT button (2/RPT) to repeat the track currently playing..
2. To cancel, press the 4/RPT button (2/RPT) a second time. Pressing the 3/SCAN button (1/SCAN) or 5/RDM button (3/RDM) will also cancel repeat, or pressing and holding the UP or DN {Down} Button (▶▶ or ◀◀).



Remote

Cover Open

**NOTE:** The panel will display RPT until the function is cancelled.

## Track Scan

Track Scan plays the intro to each track for 10 seconds before moving to the next track on the currently playing disc.

1. Press the 3/SCAN button (1/SCAN) to begin track scan mode.
2. To cancel, press the 3/SCAN button (1/SCAN) a second time.

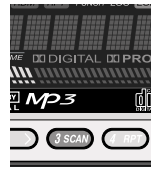

Remote

Cover Open

**NOTE:** The panel will display SCAN and the CD track number for 10 seconds for each track until the function is cancelled.

## A-B Timed Repeat

**NOTE:** A-B timed repeat is only available using the remote control.

1. During disc play press the 5/A-B RPT button on remote once for beginning of repeat duration
2. Press the 5/A-B RPT button on remote again for the end of repeat duration, the track will repeat for the selected duration.
3. Pressing the 5/A-B RPT button on remote once more will end this function and the disc will play normally from that point.

**NOTE:** The panel will display A-B until the function is cancelled

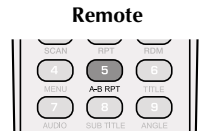

Remote

Cover Open

## SEARCH

Use SEARCH to go to a specific track on a disc.

1. Press SEARCH button once to enter into search.
2. Press and hold the SURR button (SURROUND) until SHF flashes in the clock display. Numbers can now be entered by numbered buttons on unit or remote.
3. Enter the track number using the numeric buttons.



**EXAMPLE:** Press the SEARCH button, then press and hold the SURR button until SHF appears, then 01 takes you to track 1, pressing 12 takes you to track 12 and so forth. Pressing just 1 digit, 7, requires you to press ENTER to take you to that track.

## OPERATION – TITLE PROGRAMMING

### Programmable Title Memory

**NOTE:** A maximum total of 100 titles can be programmed into the unit.

The name of a Station, Disc or AUX channel can be stored in memory using up to 10 characters as a title.

### Title Memory

1. Select the mode you are going to be titling, (Tuner, Disc or AUX). If in tuner mode, select the station to be titled.

**NOTE:** The disc to be titled must be in the unit and selected.

**NOTE:** DVD discs cannot be titled.

2. Press and hold the SEARCH/AS button for 1 second and the first digit of the 10-digit front panel will begin to blink.
3. Press the DISP button to cycle through the following character types:

**Type 1:** (space)ABCDEFGHIJKLMNPOQRSTUVWXYZ

**Type 2:** abcdefghijklmnopqrstuvwxyz

**Type 3:** 0123456789

**Type 4:** /\.,+?!\*^)

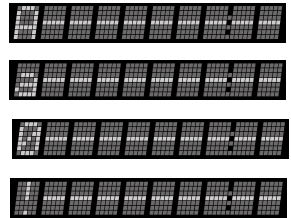

4. Turn the VOLUME knob to select the proper character.
5. Press the SETUP button {Volume Center} to move to the next space.
6. Press and hold the SETUP button {Volume Center} for 1 second to store the title into memory.

### Title Erasing

1. Press and hold the MUTE button for 1 second.
2. Turn the VOLUME knob to select the title for erasing.
3. Press and hold the SETUP button {Volume Center} for 1 second to erase the title. DELETED will flash on the display.

### MP3 Player Operation — Basic Playing

Due to a wide variety of conditions possible when creating an MP3 disc, some operational or sonic "glitches" may occur. These should be considered normal and do **not** indicate a defect with the unit.

**NOTE:** This unit does not recognize MP3 CDs created on a Macintosh.

**NOTE:** This unit recognizes MP3s recorded on either CD-R or CD-RW discs, with support for multi-session as well.. The unit will **not** play MP3 encoded DVD-R discs. Only use CD-R or CD-RW for MP3 recording.

**NOTE:** Playability may depend on the type of CD-R/CD-RW used, CD surface condition, CD writer performance and condition and/or software used. For more information, visit our web site.

**NOTE:** Depending on the format, the number of songs contained and other variables, some discs may take longer to load than others.

#### To Play an MP3 Disc

1. Press OPEN button and the Front Panel will slide open.
2. Insert an MP3 disc and the Front Panel will slide close and **LOADING** will be displayed on the panel.
3. DISC PLAY will auto-select and the MP3 disc will begin playing track 1 after loading.
4. Press the UP button (▶▶) or DN {Down} button (◀◀) to go to the next or previous track.

**NOTE:** The following functions do not work during MP3 play;

Title Programming

#### THE FOLLOWING FEATURES ARE SHOWN WHILE USING A VIDEO SCREEN

#### Negotiating the MP3 Directory

Negotiating MP3 is easier when using the Joystick control on the remote in conjunction with the video screen.

 **CAUTION:** To prevent accidents, never use the video screen to view DVDs or make menu selections while driving the vehicle.

#### Song Playlist

When the MP3 disc is installed, this unit looks at the songs, folders and subfolders contained to create an ordered playlist file of all the songs on the disc in the following manner;

1. First songs listed are those not in folders on the disc.
2. Then songs located in the first folder on the disc and then any songs located in folders within this folder (sub-folders).
3. It will then look to the next folder and sub-folder(s) and so forth, until all the songs on the disc have been identified.
4. The standard playlist screen will appear showing the number of tracks on the CD, a page of seven (7) of the tracks, title of song being played, Directory of where the song is located on the disc, the song's track number and time (either elapsed time, time left or track length depending on default selected).

#### Directly Selecting a Song

1. Use the 1/< ,2/> ,8/∨ and 9/∧ buttons (joystick on the remote) to move the highlighted cursor to the track number of the song you want to select.

**NOTE:** On the unit, the 1/< and 2/> buttons move you to the previous or next page of the track list. The 8/∨ and 9/∧ buttons move you up and down the track list one at a time.

2. When the track is high-lighted, press the ENTER button (ENT on joystick) to select song to be played.

**NOTE:** If after five (5) seconds no song is entered, the screen will return to the last song that was playing.

**Example of standard playlist screen**

**Changing Options**

Pressing DISP (Display) will take you to a Main Menu option screen that will allow you to change the following options;

1. TRACK – Pressing ENTER (ENT on joystick) will enter into the search track option.
  - a. Press and hold the SURR button (SURROUND) until SHF flashes in the clock display. Numbers can now be entered using the numeric buttons on unit or remote.
  - b. When the desired track number has been entered, press ENTER (ENT on joystick) to go to the track entered. That song will immediately begin to play.
2. TIME – Not Available (Shows track length)
3. PLAYMODE – Select between NORMAL (default), RANDOM and SCAN.
4. PLAYLIST – See "Creating Temporary Playlist from Current Disc"
5. REPEAT MODE – Select between OFF and ON (repeats track currently playing).
6. TIME DISPLAY – Select between SINGLE ELAPSED (displays how long song has played), SINGLE REMAIN (displays time left of song playing) and SINGLE (displays song length).

The menu screen will appear showing a numerical list of up to 54 songs (numerals in orange–have played, yellow–currently playing, white–have not played), the Bitrate of the song, disc status (either playing ►, fast-forward ►►, fast-reverse ◀◀, paused || or stopped ■), the track number playing and time (either elapsed time, time left or track length depending on default selected).

**Example of Main Menu option screen**

## Track Information

Pressing the TITLE button on the remote at any time will take you to the track information screen. To exit from this screen, press the TITLE button again.

This screen allows you to scroll through the tracks on the disc and gives you detailed information about each individual track (Information shown if embedded when disc was created).

Information available;

TRACK – track playing/tracks on disc

FILE – file name and type

DIRECTORY – location of track on disc

AUDIO – Sampling Rate / Bitrate

TYPE – File Format Type

FILE SIZE – in megabytes (MB)

TIME – Track length

ARTIST – Artist Name

TITLE – Track title

ALBUM – Album name

YEAR – Year album was done

COMMENTS – Any comments embedded when file was created

### Example of track information screen

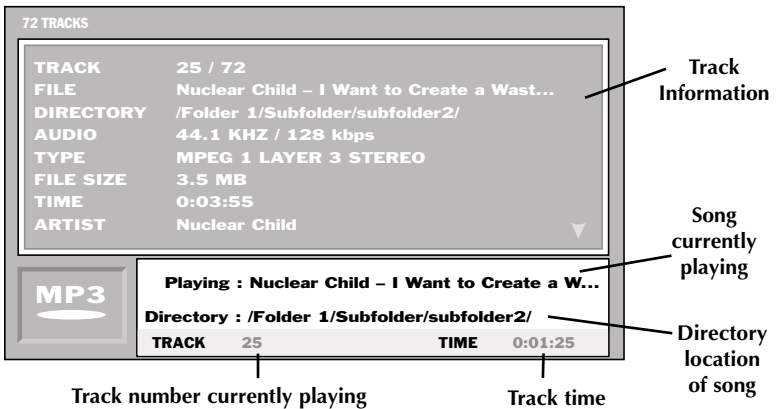

### Creating Temporary Playlist from Current Disc

With this feature you can create a playlist of tracks to be played from the selection of tracks of the disc being used.

**NOTE:** This temporary playlist will be deleted if the disc is ejected or the mode on the source unit has been change at any time.

#### To create a playlist;

1. Press DISP (Display) to go to the Main Menu option screen.
2. Select "PLAYLIST" in the option menu and press ENTER (ENT on joystick)
3. Select "EDIT PLAYLIST" in the menu and press ENTER (ENT on joystick). This will take you to a playlist screen.
4. Use the 8/∨ and 9/∧ buttons (up and down on joystick) to move you up and down the track list one at a time.
5. To add that song to the playlist, press ENTER (ENT on joystick).
6. When done adding tracks, press DISP (Display) to return to the Main Menu option screen.
7. Select "PLAYLIST" in the option menu and press ENTER (ENT on joystick)
8. Select "ENABLE PLAYLIST" in the menu and press ENTER (ENT on joystick). The system will now use the created playlist for track selection.

### Example of track selection screen

The screenshot shows a playlist titled "PLAYLIST – PRESS ANGLE TO SWITCH TO EDITOR". The track list includes:

- American Dream.mp3
- Nuclear Child – I Want to Create a Wasteland.mp3
- Radioactive Kid – It's Only a Bomb.mp3
- SuperSong 12.mp3
- Banshee Wail – Scream in My Face.mp3
- Holiday Party.mp3
- Super Sonic Dog – Flying Faster Than the Speed of.mp3
- Freaky Flashback Drama.mp3
- ...

At the bottom, a status bar shows "MP3" and "Playing : Nuclear Child – I Want to Create a W...". Below this, a table displays playlist statistics:

TOTAL FILE	8	TOTAL TIME	0:14:25
TRACK	25	TIME	0:01:25

Annotations point to various elements:

- Track List:** Points to the list of song titles.
- Song currently playing:** Points to the track name in the status bar.
- Total Number of Tracks Selected for Playlist:** Points to the "TOTAL FILE 8" value.
- Track number currently playing:** Points to the "TRACK 25" value.
- Track time:** Points to the "TIME 0:01:25" value.
- Total Time of Playlist:** Points to the "TOTAL TIME 0:14:25" value.

### UP and DN {DOWN} Buttons

- Pressing the Up button (▶▶) takes you to the next track number on the list and the song will automatically begin playing.
- Pressing the DN {Down} button (◀◀) takes you to the previous track number on the list and the song will automatically begin playing.

**NOTE:** If in RANDOM mode, when either button is pressed will take you to the next random track.

### SEARCH

Use SEARCH to go to a specific track on a disc.

- Press SEARCH to enter into the search screen.
- Press and hold the SURR button (SURROUND) until SHF flashes in the clock display. Numbers can now be entered using the numbered buttons on unit or remote.
- When the desired track number has been entered, press ENTER (ENT on joystick) to go to the track entered. That song will immediately begin to play.



### Maximum Writing Speed and Bit Depth

The maximum speed of the CD ROM burner accepted by the RAV units is 40X. The maximum bit rate range possible is 32kb/sec–320kb/sec. For best performance of scrolling display, before creating a file system in your CDR burning program, select the CD layout properties menu and file system tabs. Use JOLIET file format, this allows a maximum of 32 upper and lowercase characters.

**NOTE:** The display on the unit will scroll 32 characters of the song title from right to left.

**NOTE:** Make sure that when an MP3 CD is burned that it is formatted as a data disc and NOT as an audio disc.

### Programmable Titling

Programmable Titling is not available in MP3 mode.

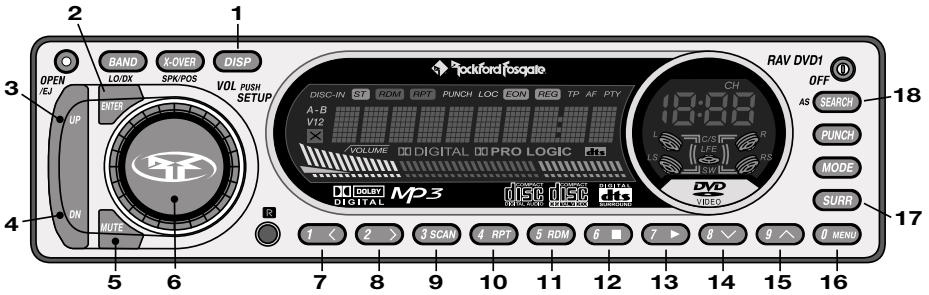

**⚠ CAUTION:** To prevent accidents, never use the video screen to view DVDs or make menu selections while driving the vehicle.

**NOTE:** This unit only plays Region 1 encoded discs.

**NOTE:** A video screen is required for DVD viewing.

**NOTE:** If a (prohibited symbol) or "X" appears on the video screen when pressing a button, that feature either has been disabled for that time or is not usable for the disc being played.

1. **DISP** – Will take you to a Main Menu option screen that will allow you to change the following options – Chapter, Title, Audio, Subtitle, Angle, Time, Marker, Repeat Mode and Time Display.
2. **ENTER** – Used to make selections in the set-up menu.
3. **UP (▶▶)**– Press to go to next chapter. Press and hold to fast-forward up to 15X (times).
4. **DN {DOWN} (◀◀)**– Press to go to previous chapter. Press and hold to fast-reverse up to 15X (times).
5. **MUTE (||)** – Mutes audio and pauses the disc.
6. **SETUP {Volume Center} (S-Setup)** – Press and hold to enter setup menu; Language, Speaker, Display, Parental and PBC.
7. **1/ < (Back)** – Moves back out of menu options. Press to return out of first menu screen
8. **2/ > (Forward)** – Moves cursor forward across menu selections.
9. **3/SCAN** – Not Available
10. **4/RPT** – Repeats the disc, title or chapter.
11. **5/RDM** – Not Available
12. **6/■ (Stop)** – Stop disc play. Press once to stop play at current spot, press again to stop playing disc.
13. **7/▶ (Play)** – Plays the disc. Starts disc playing from point stopped or paused.
14. **8/∨ (Down)** – Moves cursor down menu selections.
15. **9/∧ (Up)** – Moves cursor up menu selections.
16. **0/Menu (Menu)** – Takes disc to title menu screen.
17. **SURR (Surround)**– Enables Dolby Pro Logic for surround sound. Press and hold to "Shift" the buttons to numerical use during menu selections or search functions.
18. **SEARCH / AS** – Press to enter into search function.

## IR Remote Special Features

19. **Joystick Control (ENT)** – Move cursor in menu selections. Press to enter selections.
20. **▲ (Up-Slow)** – Slow forward play speed to 5%, 8%, 12%, 20%, 40% or 70% by each press of the button. Press the Play (▶) button to resume normal play.



21. ▼ (Down-Slow) – Slow reverse play speed to 50% or 75% by each press of the button. Press the Play (▶) button to resume normal play.
22. 5/A-B – Selects A-B repeat mode. During disc play press once for beginning of repeat duration, press again for the end of repeat duration, the video will repeat for the selected duration.
23. 6/TITLE – Takes you to the main title screen on a disc.
24. 9/ANGLE – Selects through angle view options available on disc currently playing.
25. 8/SUBTITLE – Selects through subtitle options available on disc currently playing.
26. 7/AUDIO – Selects through audio output options available on disc currently playing.
27. CLEAR – If you enter a wrong number during SEARCH, pressing clear allows you to re-enter the number.
28. 0/ZOOM – Press to zoom the picture. When zoomed, use the joystick to move the position shown on the screen. The zoom size can be adjusted by using the UP or DN (Down) buttons.

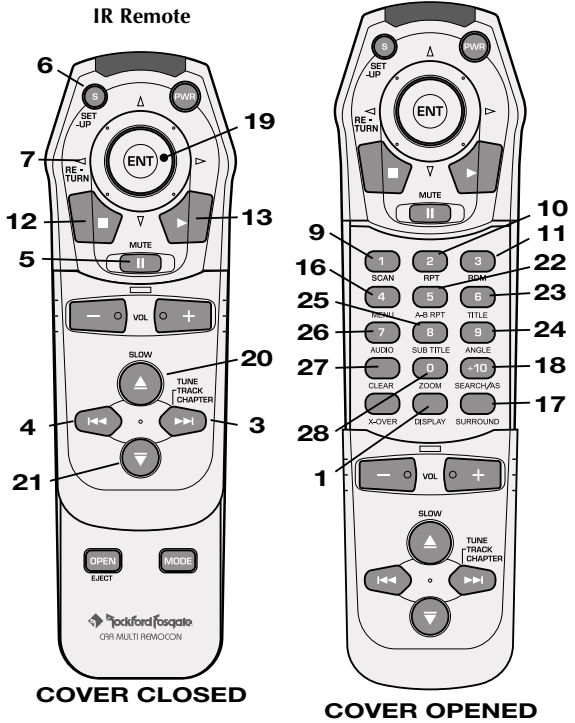

**SETUP MENU**

Press and hold the SETUP button {Volume Center} S (Set-Up) on the remote until the menu setup screen appears.

1. Use the 1/<, 2/>, 8/∨ and 9/∧ buttons (joystick on the remote) to move the highlighted cursor through menu selections.
2. When high-lighted, press the ENTER button (ENT on joystick) to enter into menu, sub-menus, or change defaults.

**NOTE:** Some selections are used only during the playing of the disc currently in the unit.

**Example of Setup Menu screen**

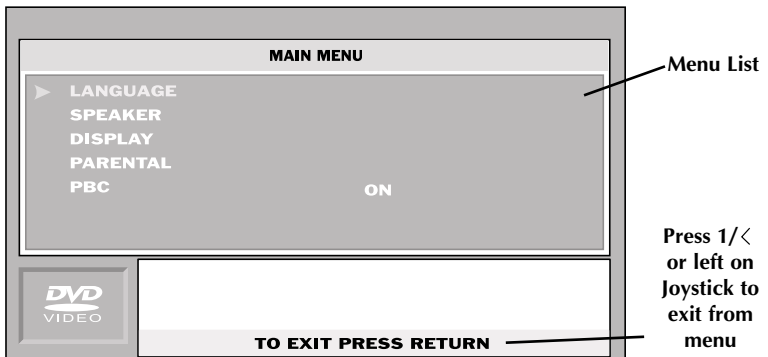

When highlighted press ENTER to enter into menu selection

Press 1/< or left on joystick to exit from menu

## OPERATION – DVD

---

### MENU SELECTIONS

**NOTE:** The following is an example of menu selections. Some selections may not be available depending on the disc being played.

#### LANGUAGE

**PLAYER MENUS** – Change the language being displayed on the screen menus.

**DISC MENU** – Change menu language selections available on disc.

**DISC AUDIO** – Change audio language selections available on disc.

**DISC SUBTITLES** – Change from off to language selections available on disc.

#### SPEAKER

**NOTE:** Speaker options must be setup when the unit is first installed for the speaker output to function properly. See INSTALLATION for detail on setting speakers.

**SPEAKER TYPE;** Selects speaker size or if used.

**Front** – Select between Small or Large, **Center** – Select between None, Small or Large

**Surround** – Select between Small or Large, **Subwoofer** – Select between Off or On.

**SPEAKER LEVEL; (default is 0db) Selectable between -10db to +10db**

Center, Front Left, Front Right, Left Surround, Right Surround and Subwoofer

**SPEAKER DELAY;** Adjusts ms (millisecond) delay for speaker output.

**Dolby Digital Center** – 0 to 5ms (default 0), **Dolby Digital Surround** – 0 to 15ms (default 5),

**Pro Logic Surround** – 15 to 30ms (default 20).

**DR COMPRESSION (Dynamic Range)** – *Select between Off, Half or Full.* This feature only usable on Dolby Digital encoded discs.

**RESET TO DEFAULTS** – *Resets all speaker defaults*

#### DISPLAY

**PREFERRED VIDEO STANDARD** – *Select between Content Specific, NTSC or PAL.*

**TV ASPECT** – *Select between 16:9 Widescreen, 4:3 Letterbox or 4:3 Pan & Scan.*

**ON SCREEN INFO** – *Select between Off or On.* Turns information window off or on that appears in upper right corner.

**COMPONENT OUT** – *Select between RGB or YUV.* Not usable.

#### PARENTAL

**COUNTRY** – *Select between International or USA.* Changes Parental Level selection.

**PARENTAL LEVEL** – *(International) Select between Off, Kids, 2 thru 7, or Adult. (USA) Select between Off, G, 2, PG, PG-13, 5, R, NC-17 and X.*

**PASSWORD** – *Select to enter a password.*

1. Press and hold SURR (Surround) until SHF appears in clock display.

2. Enter a four (4) number password code.

3. Once a password has been entered, it must be reentered to change the Parental Level.

**CHANGE PASSWORD** – *Available only if a Password has been entered.*

**PBC (PlayBack Control)**

*Used only for Video-CDs. When set to On, it allows the selection of menus and buttons.*

## UP and DN {DOWN} Buttons

1. Pressing the Up button (▶▶) takes you to the next chapter on a disc. Press and hold to fast-forward viewing up to 15X (times)
2. Pressing the DN {Down} button (◀◀) takes you to the previous chapter on a disc. Press and hold to fast-reverse viewing up to 15X (times)

## SEARCH

Use SEARCH to go to a specific chapter, title (if available) or time on a disc.

1. Press SEARCH to enter into the chapter and title search screen, press SEARCH again to enter into the time search screen.
2. Use the 8/∨ and 9/∧ buttons (joystick on the remote) to move the highlighted cursor to the Chapter / Title search menu.
3. Press and hold the SURR button (SURROUND) until SHF flashes in the clock display. Numbers can now be entered using the numeric buttons on unit or remote.
4. When the desired number has been entered, press ENTER (ENT on joystick). The disc will begin playing from that point.

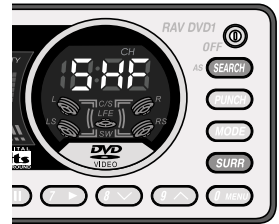

## Changing Options

Pressing DISP (Display) will take you to a Main Menu option screen that will allow you to change the following options;

1. CHAPTER – **Not Available** (Shows Chapter playing / Chapters within Title)
2. TITLE – (Shows Title playing / Titles on disc) Pressing ENTER (ENT on joystick) will enter into the search title option (if available).
  - a. Press and hold the SURR button (SURROUND) until SHF flashes in the clock display. Numbers can now be entered using the numeric buttons on unit or remote.
  - b. When the desired title number has been entered, press ENTER (ENT on joystick) to go to that title. That title will immediately begin to play (if available).
3. AUDIO – Indicates the current audio language setting.
4. SUBTITLE – Indicates the current subtitle language setting.
5. ANGLE – Indicates the current angle view setting.
6. TIME – Pressing ENTER (ENT on joystick) will enter into the search time option.
  - a. Press and hold the SURR button (SURROUND) until SHF flashes in the clock display. Numbers can now be entered using the numeric buttons on unit or remote.
  - b. When the desired time has been entered, press ENTER (ENT on joystick) to go to the time entered. The disc will immediately begin to play from that time.
7. MARKER – Select from Markers 1 to 5 or Clear All Markers. Allows you to mark specific times during disc play. When set, select the marker again and press ENTER (ENT on joystick) to go to the specific time marked. Useful for audio books on DVD.
8. REPEAT MODE – Select between OFF, DISC, TITLE or CHAPTER (repeats disc, title or chapter currently playing).

# OPERATION – DVD

- 9. TIME DISPLAY – Select between TOTAL (displays title length), TOTAL ELAPSED (displays how long title has played), TOTAL REMAIN (displays time left of title playing), SINGLE ELAPSED (displays how long chapter has played), SINGLE REMAIN (displays time left of chapter playing) and SINGLE (displays chapter length).

The menu screen will appear showing the disc being played, the Bitrate of the disc, disc status (either playing ►, fast-forward ►►, fast-reverse ◀◀, paused || or stopped ■), the track number playing and time (either elapsed time, time left or time length depending on default selected).

## Example of Main Menu option screen

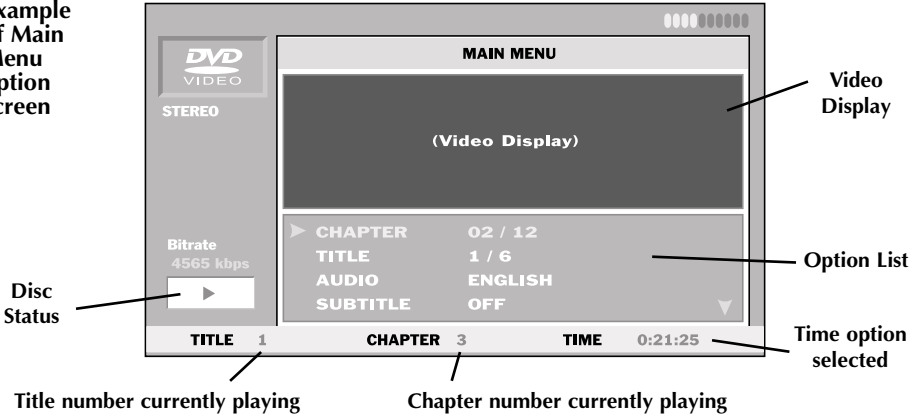

**NOTE:** If the error still continues after doing one of the easy remedies, before taking the unit to a service dealer, try resetting the system by pressing the reset button.

## General

SYMPTOM	DIAGNOSIS	REMEDY
<b>Source Unit does not turn on</b>	Voltage applied to Red and Yellow wires is not between 10.8 and 16 volts or there is no voltage present	Check battery, connections and fuses and repair or replace as necessary. If voltage is above +16 volts, have the electrical system inspected by an authorized car service center.
	Unit is not properly grounded	Check wiring and repair as necessary
<b>No backlight illumination</b>	Detachable faceplate not properly connected	Detach faceplate and reinstall into chassis
<b>Speakers pop when turning Source Unit On/Off</b>	Auto antenna and remote B+ are not configured properly	Check wiring and repair as necessary. Refer to "Wiring the System" section of this manual for further information
	Bad component in the signal chain	Check connections and bypass all components between the source unit and the amplifier. Connect one component at a time to determine the culprit. Connect this component to the Blue wire and check for pops. Repair or replace component as necessary
<b>Center or Subwoofer speaker outputs do not function</b>	Speakers have not been setup in menu selection	Insert DVD into unit and select SETUP. Configure speakers being used. See INSTALLATION for more information
<b>Tuner fails to tune any radio stations</b>	Antenna is disconnected	Check connections and repair as necessary
<b>Tuner has poor reception</b>	Antenna is disconnected or not properly grounded to vehicle	Check connections and installation of antenna and repair or replace as necessary
	Antenna cable is intermittent or damaged	Disconnect antenna and test with known working antenna. If tuner works, check installation and repair antenna as necessary
	Antenna is wrong type for AM/FM frequencies	Consult your local Authorized Rockford Fosgate Dealer for proper antenna selection
<b>Disc will not load into Source Unit (also see error codes)</b>	Voltage applied to Red and Yellow wires is not between 10.8 and 16 volts or there is no voltage present	Check battery, connections and fuses, and repair or replace as necessary. If voltage is above +16 volts, have the electrical system inspected by an authorized car service center
<b>Disc will not eject (also see error codes)</b>	Voltage applied to Yellow wire is not between 10.8 and 16 volts or there is no voltage present	Check battery, connections and fuses, and repair or replace as necessary. If voltage is above +16 volts, have the electrical system inspected by an authorized car service center

## TROUBLESHOOTING

SYMPTOM	DIAGNOSIS	REMEDY
<b>ERROR 6, 7 or 9 (Bad Disc or Disc Error)</b>	Excessive dirt or dust on disc	Clean disc to remove dirt or dust as necessary
	Disc is warped cracked or severely damaged	Put in a different disc!
	Excessive scratches on disk	Put in a different disc!
	Laser pickup is defective	Have service center repair laser pickup
<b>Radiated Noises</b>	No RF suppression of blower motors	Connect filter cap (Radio Shack #272-1085) in-line on B+ near blower motor.
	No RF suppression of switches	Connect a .1 $\mu$ f – .01 $\mu$ f non-polarized capacitor across switch contacts
<b>CD skips excessively</b>	Source unit mounted at an incorrect angle	Check mounting angle of source unit (mount within $\pm 20^\circ$ from horizontal) and repair as necessary
	Source unit not secured properly (Standard Mount)	Check tightness of installation sleeve and back strap; repair or replace as necessary
	Source unit not secured properly (ISO Mount)	Check tightness of mounting screws and repair or replace as necessary
<b>Engine Noise</b>	Source unit is not grounded properly	Check connections and repair wiring as necessary
	Noise is radiating into RCA signal cable	Check connections, run the RCA cables on a route away from sources of high current
	Bad component in the signal chain	Check connections. Bypass all components between the Source unit and the amplifier. Connect one component at a time to determine the culprit. Repair or replace components as necessary
	Noise is radiating into the speaker cables	Disconnect speakers and connect a test speaker to the output terminals or the source unit. If noise is gone, reroute the speaker cables away from sources of high current
	Multiple grounds in the audio system	Check ground connections and connect amplifiers, signal processors, and other components to a central location or try a different grounding point on the chassis

## IR Remote

SYMPTOM	DIAGNOSIS	REMEDY
<b>IR Remote has poor range</b>	Batteries are weak	Check battery condition and replace as necessary with (2) AAA (+1.5 volt) batteries
	Excessive dirt or dust on IR Remote transmitter lens or unit receiver lens	Clean transmitter and receiver lens (compact disc logo) with Plexiglas solution and a non-abrasive cloth as necessary
	IR remote is outside of optimum transmitting range	Operate IR remote within about 15 ft and $\pm 45^\circ$ from horizontal of the Source unit's faceplate
	High sunlight conditions	Operate IR remote closer to Source Unit
<b>IR Remote does not work</b>	Batteries are dead	Check battery condition and replace as necessary with (2) AAA (+1.5 volt) batteries
	Battery is installed incorrectly	Check battery installation and repair as necessary (polarity is indicated inside remote)

## SPECIFICATIONS

---

Operating Voltage	+10.8V – +16.0V DC	
Standby Current	5mA Max	
Operating Temperature	Receiver: -30°C to +70°C	CD/DVD/MP3 Player: -10°C to +65°C
Preamp Output Voltage	>5.0V RMS @ 0.5% THD	
Center Preamp Output Voltage	>5.0V RMS @ 0.5% THD	
Sum Preamp Output Voltage	>5.0V RMS @ 0.5% THD	
Preamp Output Impedance	<50Ω	
Equalization	Bass: ±12dB @ 45Hz Mid: ±12dB @ 1kHz Treble: ±12dB @ 15kHz	
IR Receiver Eye Range	±45° off axis	
Overall Dimensions (with trim-ring)	Height: 2-9/32" (58mm) Width: 7-13/32" (188mm) Depth: 7-1/4" (183.7mm)	
Nosepiece Dimensions (without trim-ring)	Height: 1-27/32" (46.5mm) Width: 6-3/4" (171.5mm) Depth: 13/16" (20.2mm)	
Weight (Mass)	3.13lbs (1.42kg)	

### **FM Tuner (2 Bands/10 Presets Each)**

Tuning Range	
Americas	87.5 ~ 107.9MHz (200kHz spacing)
Eur/Aus	87.5 ~ 108MHz (50kHz spacing)
Frequency Response	30Hz – 12kHz
Usable Sensitivity	10dB (S/N 30dB)
IF Rejection	90dB
Image Rejection	50dB
Signal-to-Noise Ratio	60dB
Distortion	< 0.5%
Channel Separation	≥ 25dB @ 1kHz
Suppression	35dB

### **AM Tuner (1 Band/10 Presets)**

Tuning Range	
Americas	530 ~ 1710kHz (10kHz spacing)
Eur/Aus	522 ~ 1620kHz (9kHz spacing)
Sensitivity	20dBf max @ 10dB sensitivity
-6dB Bandwidth	5kHz min – 12kHz max

### **CD/DVD/MP3 Player**

Compatible Discs	5"
Frequency Response	20Hz – 20kHz (±3dB)
Signal-to-Noise Ratio	>90dB (preamp output w/ 22kHz LP filter)
Distortion	<0.5%
Channel Separation	86dB (preamp output w/ 22kHz LP filter)
Dynamic Range	100dB

### **IR Remote**

Operation Voltage	+3V DC
Transmitting Range	20 ft (variable in sunlight)
Battery Replacement	(2) AAA 1.5V
Dimensions	5-3/4"(H) x 1-27/32"(W) x 1-21/32"(D) (146mm x 47mm x 42mm)

**Specifications subject to change without notice**



Rockford Corporation offers a limited warranty on Rockford Fosgate products on the following terms:

***Length of Warranty***

**Source Units, Speakers, Signal Processors and PUNCH Amplifiers – 1 Year**  
**POWER Amplifiers – 2 Years**                      **Type RF Amplifiers – 3 Years**  
**Any Factory Refurbished Product – 90 days (receipt required)**

***What is Covered***

This warranty applies only to Rockford Fosgate products sold to consumers by Authorized Rockford Fosgate Dealers in the United States of America or its possessions. Product purchased by consumers from an Authorized Rockford Fosgate Dealer in another country are covered only by that country's Distributor and not by Rockford Corporation.

***Who is Covered***

This warranty covers only the original purchaser of Rockford product purchased from an Authorized Rockford Fosgate Dealer in the United States. In order to receive service, the purchaser must provide Rockford with a copy of the receipt stating the customer name, dealer name, product purchased and date of purchase.

Products found to be defective during the warranty period will be repaired or replaced (with a product deemed to be equivalent) at Rockford's discretion.

***What is Not Covered***

1. Damage caused by accident, abuse, improper operations, water, theft
2. Any cost or expense related to the removal or reinstallation of product
3. Service performed by anyone other than Rockford or an Authorized Rockford Fosgate Service Center
4. Any product which has had the serial number defaced, altered, or removed
5. Subsequent damage to other components
6. Any product purchased outside the U.S.
7. Any product not purchased from an Authorized Rockford Fosgate Dealer

***Limit on Implied Warranties***

Any implied warranties including warranties of fitness for use and merchantability are limited in duration to the period of the express warranty set forth above. Some states do not allow limitations on the length of an implied warranty, so this limitation may not apply. No person is authorized to assume for Rockford Fosgate any other liability in connection with the sale of the product.

***How to Obtain Service***

Please call 1-800-669-9899 for Rockford Customer Service. You must obtain an RA# (Return Authorization number) to return any product to Rockford Fosgate. You are responsible for shipment of product to Rockford.

***EU Warranty***

This product meets the current EU warranty requirements, see your Authorized dealer for details.

Ship to: **Electronics**  
Rockford Corporation  
Warranty Repair Department  
2055 E. 5th Street  
Tempe, AZ 85281  
RA#: \_\_\_\_\_

Ship to: **Speakers**  
Rockford Acoustic Design  
Speaker Returns  
2356 Turner Ave. NW  
Grand Rapids, MI 49544  
RA#: \_\_\_\_\_

## INTRODUCTION

Cher client,

Français

Toutes nos félicitations pour avoir acheté un produit de la meilleure marque d'appareils audio pour automobile. Chez Rockford Fosgate nous sommes des mordus de la reproduction musicale à son meilleur. C'est pourquoi nous sommes heureux que vous ayez choisi notre produit. Des années d'expertise en ingénierie, de savoir-faire et d'essais poussés nous ont permis de créer une vaste gamme de produits capables de reproduire toute la clarté et la richesse musicales que vous méritez.

Pour obtenir les meilleurs résultats, nous vous recommandons de faire installer votre nouvel appareil par un distributeur agréé Rockford Fosgate formé spécialement par notre Institut de formation technique Rockford (RTTI). Prenez soin de lire la garantie et conservez votre reçu ainsi que l'emballage d'origine pour usage ultérieur.

Pour monter un excellent système, il ne suffit pas de posséder un super produit et d'assurer une installation qualifiée compétente. Vous devez veiller à ce que votre installateur utilise des accessoires d'origine fournis par Connecting Punch. Connecting Punch a tout ce qu'il vous faut, des câbles RCA aux câbles de haut-parleurs, en passant par les câbles d'alimentation et les connecteurs de batterie. Insistez pour les avoir! Après tout, votre nouveau système ne mérite rien de moins.

Pour compléter votre nouvelle image Rockford Fosgate, commandez des accessoires Rockford tels que T-shirts, vestes, chapeaux et lunettes de soleil.

Pour obtenir une brochure gratuite sur les produits Rockford Fosgate et les accessoires Rockford, appelez aux États-Unis le 480-967-3565 ou faxez au 480-967-8132.

Pour tous les autres pays, appelez le +001-480-967-3565 ou faxez au +001-480-967-8132.

## PRATIQUEZ UNE ÉCOUTE SANS RISQUES (PRACTICE SAFE SOUND™)

Une exposition continue à des niveaux de pression acoustique supérieurs à 100 dB peut causer une perte d'acuité auditive permanente. Les systèmes audio de forte puissance pour auto peuvent produire des niveaux de pression acoustique bien supérieurs à 130 dB. Faites preuve de bon sens et pratiquez une écoute sans risques.

Si vous avez encore des questions à propos de ce produit, même après avoir lu ce manuel, contactez votre distributeur agréé Rockford Fosgate. Si vous avez besoin d'aide, appelez-nous au 1-800-669-9899. Veuillez avoir les numéros de modèle et de série, ainsi que la date d'achat de l'appareil à portée de main lorsque vous appelez.

Le numéro de série est indiqué sur l'extérieur de l'emballage. Veuillez l'inscrire ci-dessous dans l'espace réservé à cet effet. Cela permettra de vérifier votre garantie et de retrouver votre appareil en cas de vol.

Numéro de série : \_\_\_\_\_

Numéro de modèle : \_\_\_\_\_

## AVANT DE COMMENCER

Bienvenue à Rockford Fosgate! Ce manuel est conçu pour informer le propriétaire, le vendeur et l'installateur de l'appareil. Si vous désirez apprendre rapidement comment installer ce produit, consultez la **section Installation** du manuel. Reportez-vous à la Table des matières pour d'autres informations. Nous nous efforçons de faire en sorte que toutes les informations contenues dans ce manuel soient à jour. Cependant, du fait de l'amélioration constante de nos produits, nous nous réservons le droit de modifier ces informations sans aucun préavis.

**REMARQUE : Le manuel emploie des abréviations pour les termes suivants :**

**TUNER** = Tuner AM/FM

**CDP** = Lecteur CD du tableau de bord

**DVD** = Lecteur de disques vidéo numériques

**AUX** = Entrée auxiliaire externe

**MP3** = Format de fichier audio généré par ordinateur

<b>Introduction</b> . . . . .	3	Boutons de réglage de volume/tonalité . . . . .	13
<b>Consignes de sécurité</b> . . . . .	3	Options de réglage . . . . .	13
<b>Mesure de précaution</b> . . . . .	24	Utilisation de l'horloge . . . . .	14
<b>Contenu de l'emballage</b> . . . . .	4	Sélection de mode . . . . .	14
<b>Installation</b> . . . . .	5-9	<b>Fonctionnement du tuner</b> . . . . .	16
Considérations concernant l'installation . . . . .	5	<b>Fonctionnement du mode CD</b> . . . . .	17-19
Emplacements de montage . . . . .	6	<b>Fonctionnement de la programmation</b>	
Télécommande . . . . .	6	<b>des titres</b> . . . . .	19
Installation standard . . . . .	6	<b>Fonctionnement du mode MP3</b> . . . . .	20-23
Installation ISO-DIN . . . . .	7	<b>Fonctionnement du mode DVD</b> . . . . .	24-28
Câblage du système . . . . .	7	Fonctions . . . . .	24
Réglage de la configuration du		Menu de réglage . . . . .	25
haut-parleur . . . . .	8	Choix de menu . . . . .	26
Schéma de câblage . . . . .	9	Recherche . . . . .	27
<b>Caractéristiques de l'appareil</b> . . . . .	10-11	<b>Dépannage</b> . . . . .	29-31
<b>Fonctionnement de base</b> . . . . .	12-15	<b>Spécifications</b> . . . . .	32
Réglage initial . . . . .	12	<b>Informations relatives à la garantie</b> . . . . .	33
Bouton de réinitialisation . . . . .	12	<b>Instructions internationales</b> . . . . .	34
Interrupteur de mise sous/hors tension . . . . .	12		

**REMARQUE** : Consultez chaque section pour de plus amples informations.

**CONSIGNES DE SÉCURITÉ**

 **WARNING**

Le symbole accompagnant le mot « **AVERTISSEMENT** » signale à l'utilisateur la présence d'instructions importantes. Le non-respect de ces instructions causera des blessures graves ou la mort.

 **CAUTION**

Le symbole accompagnant l'expression « **MISE EN GARDE** » signale à l'utilisateur la présence d'instructions importantes. Le non-respect de ces instructions peut causer des blessures ou endommager l'appareil.

 **MISE EN GARDE** : Pour éviter des blessures et ne pas endommager l'appareil, veuillez lire et suivre les instructions du manuel. Notre but est que ce système vous donne du plaisir et non des maux de tête.

 **MISE EN GARDE** : Si vous vous sentez incapable d'installer l'appareil par vous-même, confiez la tâche à un technicien qualifié Rockford Fosgate.

 **MISE EN GARDE** : Avant d'entamer l'installation, déconnectez la broche négative (-) de la batterie pour éviter tout risque de blessures, d'incendie ou de dommages à l'appareil.

 **MISE EN GARDE** : Pour éviter tout risque d'accident, n'utilisez jamais l'écran vidéo pour visionner des DVD ou sélectionner des options de menu tout en conduisant.

Visitez notre site Web pour obtenir les dernières informations sur tous les produits Rockford.

[www.rockfordfosgate.com](http://www.rockfordfosgate.com)

### UNITÉ SOURCE

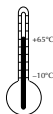

#### **Température de fonctionnement**

Assurez-vous que la température à l'intérieur du véhicule se situe entre -10 °C et +65 °C° (+14 °F et +149 °F). NE jouez PAS de disque si la température est supérieure ou inférieure à la plage de fonctionnement.



#### **Condensation de l'humidité**

La lecture du CD ou DVD peut fluctuer à cause de la condensation. Si cela se produit, retirez le disque de l'appareil et attendez environ une heure que l'humidité s'évapore.



#### **Exposition à l'environnement**

ÉVITEZ d'exposer l'unité source aux éléments suivants : chaleur ou ensoleillement direct, niveau d'humidité élevé, poussière ou vibrations excessives, pluie ou eau.



#### **Manipulation de la façade démontable**

ÉVITEZ de faire subir une chute ou un choc à la façade car cela pourrait l'endommager gravement. Protégez-la en la rangeant dans l'étui de transport fourni à cet effet.



#### **Évitez toute défaillance mécanique**

ÉVITEZ de saisir un disque pendant son chargement automatique dans l'appareil. Cela pourrait endommager sérieusement le mécanisme de lecture ou endommager le disque.

### TÉLÉCOMMANDE INFRAROUGE



#### **Exposition à l'environnement**

ÉVITEZ d'exposer la télécommande infrarouge aux éléments suivants : chaleur ou ensoleillement direct, niveau d'humidité élevé, pluie ou eau.



#### **Manipulation de la télécommande infrarouge**

ÉVITEZ de faire subir une chute ou un choc à la télécommande infrarouge car cela pourrait l'endommager gravement.

### DISQUES COMPACTS – CD et DVD



#### **Manipulation et entretien des disques**

ÉVITEZ de toucher la face de lecture (verso de la face étiquetée) du disque. Tenez le disque par les bords ou le trou central uniquement. ÉVITEZ de coller des autocollants ou étiquettes sur le disque. ÉVITEZ d'appliquer un vaporisateur pour disques vinyles, agent antistatique, acétone ou tout autre produit chimique volatile au disque.



#### **Disque endommagé**

ÉVITEZ de jouer tout disque fissuré, ondulé ou endommagé. Cela pourrait endommager sérieusement le mécanisme de lecture.



#### **Disques neufs**

Le lecteur CD/DVD éjectera tout disque inséré incorrectement ou possédant des surfaces irrégulières. Dans ce cas, passez le doigt le long du bord extérieur du disque et du trou central. Toute bavure ou irrégularité, aussi petite soit-elle, peut empêcher le chargement du disque. Pour les éliminer, frottez le bord intérieur du trou et le bord extérieur du disque avec un objet tel qu'un stylo à bille.

### CONTENU DE L'EMBALLAGE

Unité source modèle RAV DVD1

Manuel d'installation et d'utilisation

Manchon de montage standard

Attache arrière (collée sur l'encart de l'emballage)

Languettes de dégagement (2)

Ensemble de visserie

Harnais d'alimentation 16 broches

Étuis de façade (1 souple et 1 rigide)

Télécommande infrarouge

## CONSIDÉRATIONS CONCERNANT L'INSTALLATION

Voici la liste des outils requis pour l'installation :

Voltmètre-ohmmètre	Perceuse à main avec mèches assorties
Pince à dénuder	Tube thermorétrécissable de 1/8 po de diamètre
Pince à sertir	Connecteurs assortis
Coupe-fils	Fer à souder
Tournevis à embout cruciforme no. 2	Brasure
Clé de borne de batterie	Pistolet thermique

Cette section traite de points concernant le véhicule et dont il faut tenir compte pour l'installation de votre nouvel appareil. Vous sauvez du temps en planifiant à l'avance la disposition du système et du câblage. Assurez-vous, entre autres, que chaque composant du système est facilement accessible pour les réglages.

 **MISE EN GARDE :** Si vous vous sentez incapable d'installer l'appareil par vous-même, confiez la tâche à un technicien qualifié.

 **MISE EN GARDE :** Avant d'entamer l'installation, déconnectez la broche négative (-) de la batterie pour éviter tout risque de blessures, d'incendie ou de dommages à l'appareil.

Avant de commencer l'installation, suivez ces règles toutes simples :

1. Prenez soin de bien lire et comprendre les instructions avant d'installer l'appareil.
2. Par mesure de sécurité, veuillez débrancher le fil négatif de la batterie avant de commencer l'installation.
3. Pour faciliter le montage, nous vous suggérons de dérouler tous les fils avant d'installer l'appareil.
4. Acheminez tous les câbles RCA de façon groupée, à l'écart des fils à courant élevé.
5. Utilisez des connecteurs de haute qualité pour assurer une installation fiable et minimiser la perte de signal ou de puissance.
6. Réfléchissez avant de percer quoique ce soit! Faites attention de ne pas couper ou percer le réservoir d'essence, les conduites de carburant, de frein, hydrauliques ou de dépression, ou le câblage électrique lorsque vous travaillez sur un véhicule.
7. Ne faites jamais passer les fils sous le véhicule. Il vaut mieux les installer à l'intérieur du véhicule pour assurer une meilleure protection.
8. Évitez de faire passer les fils par dessus ou à travers des bords tranchants. Tout fil acheminé à travers du métal, un pare-feu en particulier, doit être protégé avec des bagues en caoutchouc ou en plastique.
9. Protégez TOUJOURS la batterie et le circuit électrique des dommages potentiels à l'aide de fusibles. Installez un porte-fusible et un fusible appropriés sur le câble d'alimentation de +12 V à moins de 45,7 cm (18 po) de la borne de batterie.
10. Préparez la masse du châssis en grattant toute trace de peinture de la surface métallique afin d'assurer une bonne mise à la masse. Les connexions de masse doivent être aussi courtes que possible et toujours connectées à du métal soudé à la carrosserie ou au châssis du véhicule.

## INSTALLATION

### EMPLACEMENTS DE MONTAGE

Français

L'emplacement de l'appareil influe grandement sur les performances du lecteur CD/DVD. Il peut être installé dans plusieurs endroits. Choisissez un emplacement à même d'assurer des performances optimales.

#### Compartment du moteur

Ne montez jamais l'appareil dans le compartiment du moteur car cela annulera votre garantie.

#### Tableau de bord

L'installation de l'appareil dans le tableau de bord assure un maximum d'accès. L'appareil doit être solidement monté selon « l'installation standard » ou « l'installation ISO » afin d'assurer une performance optimale du lecteur CD/DVD.

#### Console centrale

L'installation de l'appareil dans la console centrale assure un accès optimal. Assurez-vous que l'installation n'interfère pas avec le maniement du levier de vitesse ou du frein à main.

#### Boîte à gant

L'installation de l'appareil dans la boîte à gant est acceptable mais ne procure pas un accès facile. Optez pour ce choix seulement s'il n'est pas possible d'installer l'appareil dans le « tableau de bord » ou la « console centrale » (dans le cas, par exemple, de vieux véhicules équipés de tableaux de bord métalliques.)

#### Sous le tableau de bord

L'installation de l'appareil sous le tableau de bord est acceptable mais ne procure pas un accès facile. Optez pour ce choix seulement s'il n'est pas possible d'installer l'appareil dans le tableau de bord, la console centrale ou la boîte à gant. Montez l'appareil à droite de la zone du conducteur afin de minimiser toute interférence avec le frein de stationnement, le levier de vitesse ou les pédales.

**REMARQUE :** L'unité source doit être montée à un angle de  $\pm 20^\circ$  de l'horizontale.

## TÉLÉCOMMANDE

Installez le clip de fixation de la télécommande au moyen de deux (2) vis ou de ruban double-face dans un emplacement d'accès facile.

**⚠ MISE EN GARDE :** Pour éviter tout risque d'accident, ne placez jamais la télécommande dans un endroit où elle générerait la bonne conduite du véhicule.

#### Installation des piles

1. Retirez le couvercle des piles, au dos de la télécommande.
2. Installez deux (2) piles AAA en respectant les polarités indiquées sur le schéma à l'intérieur du compartiment de pile de la télécommande.

## INSTALLATION STANDARD

#### Installation :

- Fixez les verrous du manchon d'installation sur l'appareil (utilisez les vis fournies).
- Montez le manchon d'installation dans le tableau de bord.

**REMARQUE :** Faites en sorte de monter l'appareil le plus à l'horizontale possible pour assurer des performances de lecteur CD/DVD optimales. L'angle de montage acceptable peut atteindre  $\pm 20^\circ$  par rapport au plan horizontal.

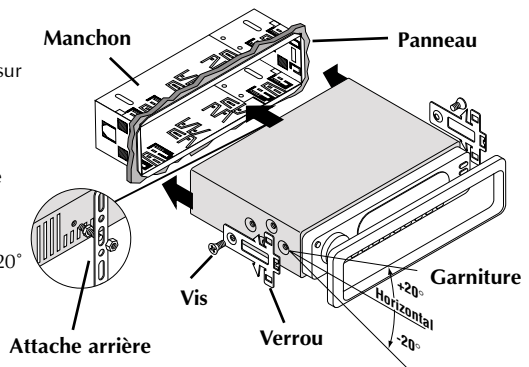

- Recourbez les languettes appropriées sur les côtés du manchon d'installation. Voir la Fiche d'installation.
- Installez l'appareil en le glissant dans le manchon jusqu'à ce qu'il se mette en place d'un déclic.
- Fixez bien l'attache arrière derrière le tableau de bord pour empêcher l'appareil de vibrer.
- La vis de l'attache doit être de 6 mm maximum (utilisez la vis fournie).
- Connectez l'antenne à sa prise, à l'arrière de l'appareil.

### Retrait :

- Déconnectez l'attache de l'arrière de la radio (si utilisée).
- Enlevez la garniture du devant de la radio.
- Insérez les languettes de dégagement dans les côtés gauche et droit de l'appareil afin de dégager les verrous.
- Retirez l'appareil du manchon d'installation à l'aide des languettes de dégagement.

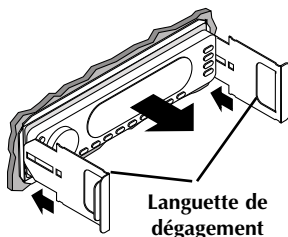

## INSTALLATION ISO-DIN

### Installation :

- Retirez la garniture et le manchon d'installation de l'appareil.
- Le support de montage doit être aligné avec les deux orifices de montage, de chaque côté de l'appareil.
- Les vis ISO doivent être de 6 mm maximum (utilisez les vis fournies).
- Connectez l'antenne à sa prise, à l'arrière de l'appareil.
- Installez l'appareil dans le tableau de bord.

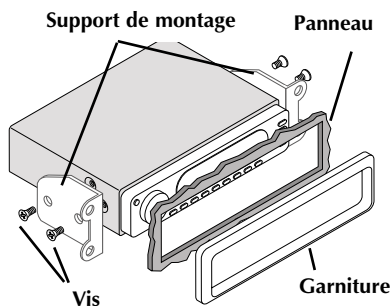

## CÂBLAGE DU SYSTÈME

**REMARQUE :** Cet appareil a été spécifiquement conçu pour être utilisé avec un amplificateur externe doté de connexions d'entrée RCA afin d'obtenir la meilleure qualité possible. D'autre part, cet appareil nécessite un écran vidéo accessoire pour permettre le visionnement en mode DVD et menu avancé.

**REMARQUE :** Voir le schéma à la page suivante indiquant comment connecter le système.

**⚠ MISE EN GARDE :** Si vous ne vous sentez capable d'effectuer le câblage de votre nouvel appareil, veuillez confier l'installation à votre distributeur agréé Rockford Fosgate.

**⚠ MISE EN GARDE :** Avant d'entamer l'installation, déconnectez la broche négative (-) de la batterie pour éviter tout risque de blessures, d'incendie ou de dommages à l'appareil.

1. Installez le **harnais d'alimentation 16 broches** en connectant les fils correspondants au système électrique et audio. Soudez et thermorétrécissez toutes les connexions pour assurer une installation fiable. Pour chaque connexion, découpez un morceau de tube thermorétrécissable de 2,5 cm (1 po) et enfillez-le sur l'un des fils. Dénudez chaque fil sur une longueur de 1 cm (3/8 po), puis torsadez et soudez. Enfillez le tube sur la connexion et rétrécissez-le à l'aide d'un pistolet à air chaud jusqu'à ce qu'aucun fil nu ne soit plus exposé.
2. Connectez le fil **NOIR (Ground)** à la masse du châssis. Préparez la masse du châssis en grattant toute trace de peinture de la surface métallique et en nettoyant soigneusement pour éliminer tout dépôt de saleté et de graisse. Dénudez l'extrémité du fil et fixez un connecteur en anneau. Fixez le fil au châssis à l'aide d'une vis non anodisée et une rondelle en étoile.
3. Connectez le fil **JAUNE (Back Up)** à une source de tension constante de +12 V (afin de préserver en mémoire les fonctions programmées par l'utilisateur). La source doit toujours fournir +12 V, même si le contact est éteint et que le véhicule n'est pas en marche.
4. Connectez le fil **ROUGE (ACC +B; allumage)** à une source commutée de +12 V (sous tension seulement lorsque la clé de contact est en position « accessoire » ou « marche »). Le signal commuté est émis généralement lorsque le contact est en position ACC (accessoire). Si le véhicule ne possède pas de position ACC, connectez le fil à la position commutée ON du contact.

5. Connectez le fil **ORANGE** (gradateur) au côté positif de l'interrupteur d'éclairage. Ceci atténue l'éclairage de l'écran principal de 30 % lorsque les phares sont allumés.
6. Connectez le fil **BLEU de télécommande B+ (Remote B+)** aux fils d'allumage à distance Remote Turn-On du ou des amplificateurs. Ceci permet d'allumer les amplis externes lorsque l'unité source est mise sous tension.
7. Connectez le fil **BLEU/ROUGE (Auto Ant)** au fil de l'antenne télécommandée. Ceci fait sortir l'antenne automatiquement lorsque l'appareil est allumé, mais seulement s'il est en mode TUNER.
8. Connectez le fil **VERT (Brake)** à un interrupteur assurant une prise de masse lorsque le levier de vitesses du véhicule est mis sur « P » (transmission automatique) ou que le frein à main est mis (transmission manuelle ou automatique). Ceci est requis pour le visionnement de l'écran vidéo accessoire.
9. Connectez **AUX INPUT** à la source audio externe (ceci introduit le signal audio avant le contrôle de volume sur l'unité source). Ce circuit accepte une tension d'entrée efficace de 1-3 V.
10. Connectez l'entrée VIDEO IN à une source vidéo externe. L'unité source permet d'alterner du DVD à une source externe.
11. **Connexion du haut-parleur central (sans utiliser de connexion RCA)**  
Connectez les fils du haut-parleur central aux fils de haut-parleur correspondants en soudant et thermorétrécissant toutes les connexions afin d'assurer une installation fiable. NE mettez PAS les fils de haut-parleur à la masse sur le châssis car cela pourrait endommager le système.
12. Installez le faisceau de sortie préampli en branchant les câbles RCA dans les prises d'entrée RCA correspondantes des amplificateurs. Prenez soin d'acheminer les câbles de signal à l'écart des fils à haute tension pour éviter que le signal audio ne subisse d'interférence de bruit provenant de champs de rayonnement électriques. Les connexions LINE OUT FRONT (ligne de sortie avant) RCA se connectent à l'ampli du haut-parleur avant. Les connexions LINE OUT REAR (ligne de sortie arrière) RCA se connectent à l'ampli du haut-parleur arrière. La connexion RCA grise se connecte à l'ampli du subwoofer. La connexion RCA noire se connecte à l'ampli du haut-parleur central.
13. Connectez la sortie vidéo RCA jaune de l'unité source à un écran vidéo accessoire à l'aide d'un câble vidéo RCA. Obligatoire pour le visionnement en mode DVD et menu avancé.
14. Connectez l'antenne en branchant son câble dans le connecteur situé à l'arrière de l'appareil. Assurez-vous que l'antenne est bien mise à la masse sur le véhicule afin d'obtenir une bonne réception radio.

## CONFIGURATION DES HAUT-PARLEURS

**REMARQUE :** Les options de haut-parleur doivent être réglées dès la première installation de l'appareil pour que les haut-parleurs puissent fonctionner correctement.

1. Insérez un DVD dans l'appareil. Ceci est nécessaire pour accéder au menu de réglage.
2. Appuyez et maintenez enfoncé le bouton de RÉGLAGE {centre du volume} ou S (Set-Up) de la télécommande jusqu'à ce que l'écran du menu de réglage apparaisse.
3. Servez-vous des boutons 8/∨ et 9/∧ (joystick sur la télécommande) pour déplacer le curseur en surbrillance dans les choix de menu.
4. Déplacez le curseur pour sélectionner SPEAKERS (haut-parleurs); appuyez sur la touche ENTRÉE (ENT sur le joystick) pour accéder au menu des haut-parleurs.

**La seule chose qui nous intéresse pour le moment est d'indiquer s'il faut utiliser les haut-parleurs et de définir leur taille. Le réglage des préférences personnelles pourra être effectué plus tard.**

5. Déplacez le curseur pour sélectionner SPEAKER TYPE (type de haut-parleur); appuyez sur la touche ENTRÉE (ENT sur le joystick) pour accéder au menu du type de haut-parleur.
6. Sélectionnez la taille de haut-parleur FRONT (avant) en appuyant sur ENTRÉE. Sélectionnez Grand si les haut-parleurs sont conçus pour fonctionner à « pleine gamme ». Sélectionnez Petit pour les haut-parleurs conçus pour fonctionner à 100 Hz et plus.
7. Sélectionnez la taille du haut-parleur du Centre en appuyant sur ENTRÉE. Sélectionnez Grand si les haut-parleurs sont conçus pour fonctionner à « pleine gamme ». Sélectionnez Petit pour les haut-parleurs conçus pour fonctionner à 100 Hz et plus. Sélectionnez Sans si aucun haut-parleur n'est utilisé.



- Sélectionnez la taille du haut-parleur pour l'effet Surround en appuyant sur ENTRÉE. Sélectionnez Grand si les haut-parleurs sont conçus pour fonctionner à « pleine gamme ». Sélectionnez Petit pour les haut-parleurs conçus pour fonctionner à 100 Hz et plus.

**REMARQUE:** La sélection de la taille des haut-parleurs affecte uniquement les fréquences de sortie quand on utilise un disque codé Dolby Digital ou DTS.

- Sélectionnez Subwoofer On ou Off (activé ou désactivé) en appuyant sur ENTRÉE. Sélectionnez On si le subwoofer est connecté. Sélectionnez Off s'il n'est pas disponible.

Les haut-parleurs sont à présent configurés pour le système installé.

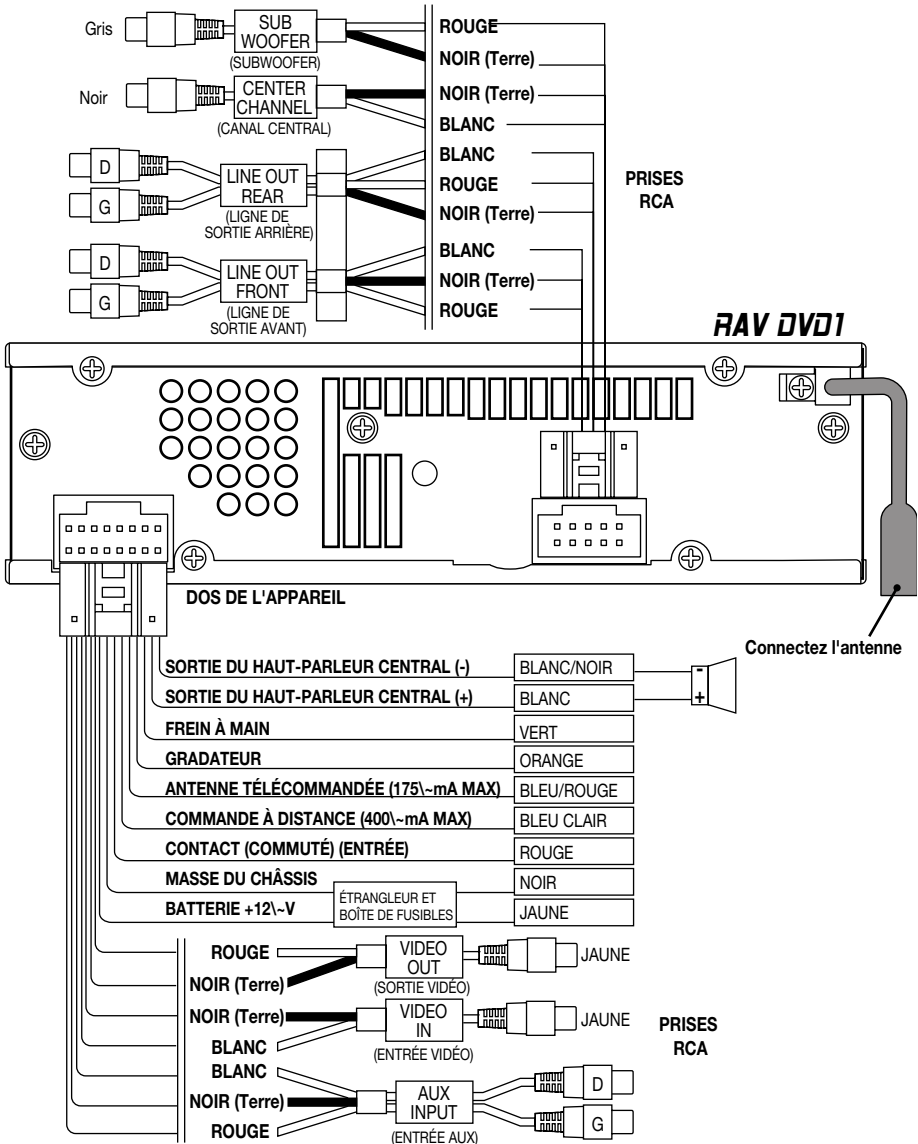

## CARACTÉRISTIQUES DE L'APPAREIL

Français

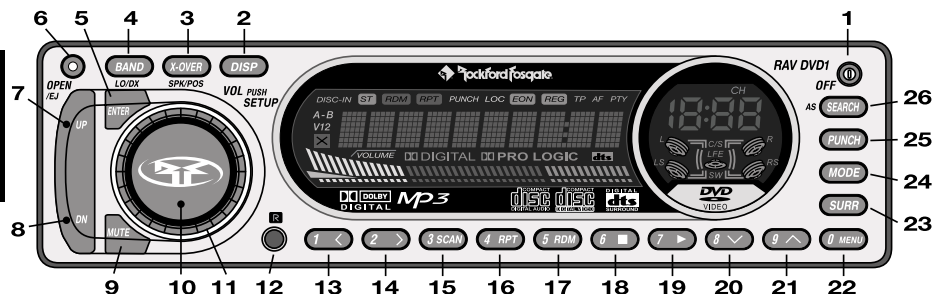

Les fonctions du mode DVD figurent dans la section « Fonctionnement du mode DVD » de ce manuel.

**REMARQUE :** Certaines fonctions sont seulement disponibles avec l'écran vidéo.

1. **OFF (PWR sur la télécommande)** - Allume et éteint l'appareil.
2. **DISP** - Alterne entre différentes fonctions d'affichage de l'écran principal. Appuyez et maintenez enfoncé ce bouton pour régler l'heure; il alterne entre les heures et les minutes. Sélectionne les menus de caractères dans l'option Programmable Title (Titre programmable).
3. **X-OVER / SPK/POS** - Sélectionne le mode HIGH PASS FILTER (HPF) [filtre passe-haut], LOW PASS FILTER (LPF) [filtre passe-bas] ou SUBSONIC FILTER (SUBSNC) [filtre subsonique]. Appuyez et maintenez enfoncé ce bouton pour sélectionner la position du haut-parleur; ALL (tous), FRONT LEFT (F-L) [avant gauche], FRONT RIGHT (F-R) [avant droit] et REAR (arrière)..
4. **BAND / LO/DX** - Sélectionne la banque de présélections tuner (FM1/FM2/AM) à activer. Appuyez et maintenez enfoncé ce bouton pour changer de sensibilité tuner (LOCAL ou DX).
5. **ENTRÉE** - Permet d'effectuer des sélections dans le menu de réglage. Sélectionne des pistes/dossiers en mode MP3.
6. **OPEN/EJ** - Ouvre et ferme la façade. Appuyez et maintenez enfoncé ce bouton pour éjecter le disque en mode CD.
7. **UP** - Appuyez sur ce bouton pour chercher la station radio suivante ou maintenez-le enfoncé pour parcourir manuellement vers le haut les fréquences en mode TUNER. Sélectionne la piste suivante en mode CD. Appuyez et maintenez enfoncé ce bouton pour effectuer une avance rapide en mode CD.
8. **DN {DOWN}** - Appuyez sur ce bouton pour chercher la station radio précédente ou maintenez-le enfoncé pour parcourir manuellement vers le bas les fréquences en mode TUNER. Sélectionne la piste précédente en mode CD. Appuyez et maintenez enfoncé ce bouton pour effectuer un retour rapide en mode CD.
9. **MUTE** - Coupe le son en mode TUNER et AUX. Met le disque en pause en mode CD.
10. **RÉGLAGE (centre du volume)** - Appuyez sur ce bouton pour sélectionner les modes VOLUME, BASS, MID, TREBLE, BALANCE, FADER ou AUXILIARY VOLUME. Appuyez et maintenez enfoncé ce bouton pour accéder au menu de réglage; sélection de INI/VOL (volume initial) et CONTRAST. Appuyez sur ce bouton pour saisir un caractère lorsque vous utilisez l'option Programmable Title (Titre programmable).
11. **VOLUME (extérieur)** - Contrôle le niveau de volume. Règle les niveaux par défaut dans les options de réglage. Sélectionne des caractères dans l'option Programmable Title (Titre programmable).
12. **IR** - Œil infrarouge pour commande à distance.
13. **PRÉSÉLECTION 1 / < (Retour)** - Choisit la présélection radio no. 1 en mode TUNER. Voir le fonctionnement en mode MP3 ou DVD.
14. **PRÉSÉLECTION 2 / > (Avance)** - Choisit la présélection radio no. 2 en mode TUNER. Voir le fonctionnement en mode MP3 ou DVD.
15. **PRÉSÉLECTION 3/SCAN** - Choisit la présélection radio no. 3 en mode TUNER et lit brièvement chaque piste du disque en mode CD.

16. **PRÉSÉLECTION 4/RPT** - Choisit la présélection radio no. 4 en mode TUNER et répète la piste actuelle en mode CD.
17. **PRÉSÉLECTION 5/RDM** - Choisit la présélection radio no. 5 en mode TUNER et sélectionne les pistes de façon aléatoire en mode CD.
18. **PRÉSÉLECTION 6/■ (Arrêt)** - Choisit la présélection radio no. 6 en mode TUNER ou arrête le disque en mode CD.
19. **PRÉSÉLECTION 7/▶ (Lecture)** - Choisit la présélection radio no. 7 en mode TUNER et lit le disque en mode CD.
20. **PRÉSÉLECTION 8/∨** - Choisit la présélection radio no. 8 en mode TUNER. Voir les fonctions MP3 ou DVD.
21. **PRÉSÉLECTION 9/∧ (Haut)** - Choisit la présélection radio no. 9 en mode TUNER. Voir les fonctions MP3 ou DVD.
22. **PRÉSÉLECTION 0/Menu (Menu)** - Choisit la présélection radio no. 0 en mode TUNER. Voir les fonctions DVD.
23. **SURR** - Active Dolby Pro Logic pour le son en mode surround. Appuyez et maintenez enfoncé ce bouton pour mettre les boutons de présélection en mode numérique durant les choix de menu. (Écran vidéo requis pour utiliser cette fonction).
24. **MODE** - Choisit parmi les modes TUNER/CD/AUX.
25. **PUNCH** - Permet d'augmenter le niveau des basses et des aigus et sélectionne le niveau d'amplification.
26. **SEARCH / AS** - Appuyez sur ce bouton pour enregistrer dans les blocs mémoire du tuner, en mode AUTO STORE, les stations dont la réception est la plus claire. Appuyez et maintenez enfoncé ce bouton pour passer en mode Title (titre) pour CD, AUX ou Tuner.

**Télécommande infrarouge**

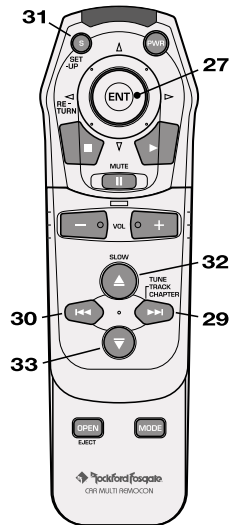

Couvercle Fermé

**Fonctions spéciales de la télécommande infrarouge**

- 27 **Contrôle du joystick (ENT)** - Déplacez le curseur et appuyez sur ce bouton pour sélectionner les pistes en mode MP3.
- 28 **A-B RPT** - Choisit la présélection radio no. 4 en mode TUNER ou sélectionne la répétition A-B en mode CD. Durant la lecture du disque, appuyez une fois sur ce bouton pour indiquer le début de la durée de répétition; appuyez de nouveau pour indiquer la fin de la durée de répétition; la piste est répétée pendant la durée sélectionnée.
- 29 **▶▶ (Avance rapide)** - Appuyez sur ce bouton pour chercher la station radio suivante ou maintenez-le enfoncé pour parcourir manuellement vers le haut les fréquences en mode TUNER. Sélectionne la piste suivante en mode CD. Appuyez et maintenez enfoncé ce bouton pour effectuer une avance rapide en mode CD.
- 30 **◀◀ (Retour rapide)** - Appuyez sur ce bouton pour chercher la station radio précédente ou maintenez-le enfoncé pour parcourir manuellement vers le bas les fréquences en mode TUNER. Sélectionne la piste précédente en mode CD. Appuyez et maintenez enfoncé ce bouton pour effectuer un retour rapide en mode CD.
- 31 **S/SET-UP** - Appuyez sur ce bouton pour sélectionner les modes VOLUME, BASS, MID, TREBLE, BALANCE, FADER ou AUXILIARY VOLUME. Appuyez et maintenez enfoncé ce bouton pour accéder au menu de réglage; sélectionne INI/VOL (volume initial) et CONTRAST.

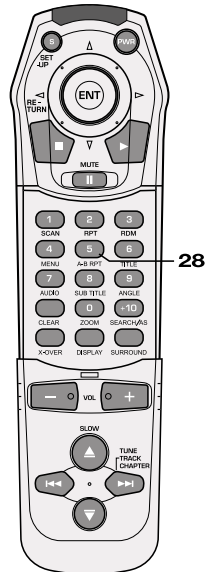

Couvercle ouvert

**Concernant les points suivants, voir le fonctionnement en mode DVD.**

- 32 **▲ (Haut-Lent)** - Fonction DVD
- 33 **▼ (Bas-Lent)** - Fonction DVD

*Les touches numériques portent les indications Audio, Title (titre), Zoom, Angle, Clear (effacer) et Sub Title (sous-titre).*

## FONCTIONNEMENT DE BASE

### RÉGLAGE INITIAL

Français

**REMARQUE :** Les éléments indiqués entre () se rapportent à des fonctions de commande à distance.

### FAÇADE DÉMONTABLE

La façade est démontable par mesure de prévention contre le vol.

#### Pour démonter la façade :

1. Appuyez sur le bouton d'ouverture (Ouvrir) pour faire glisser la façade vers le bas et l'avant.
2. Appuyez sur le bouton de verrouillage, sur le côté avant inférieur de la façade, et dégagez celle-ci de l'appareil.
3. Le support de la façade se ferme automatiquement.

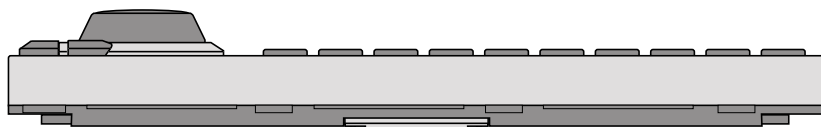
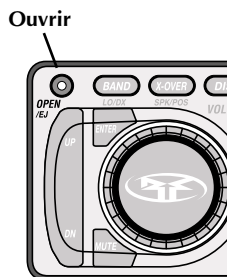

Enfoncer

#### Pour replacer la façade :

1. Assurez-vous que le support de la façade est en position fermée.
2. Appuyez la façade contre le devant de l'appareil jusqu'à ce qu'elle se mette en place d'un déclic.



**MISE EN GARDE :** N'essayez pas de fixer la façade à son support lorsqu'il est en position ouverte. Vous pourriez endommager le mécanisme et annuler la garantie.

3. Vous pouvez, si vous le désirez, fixer la façade de manière permanente en l'assujettissant à son support à l'aide de la vis fournie à cet effet.

### BOUTON DE RÉINITIALISATION



**MISE EN GARDE :** N'appuyez pas trop fort sur le bouton de réinitialisation car vous pourriez endommager l'appareil et annuler la garantie. Si vous avez besoin d'aide, veuillez consulter un distributeur agréé Rockford Fosgate.

1. Détachez la façade en suivant les instructions ci-dessus.
2. Insérez une trombone ou un autre objet mince dans le trou du bouton de réinitialisation, au coin inférieur gauche de l'appareil, et appuyez dessus légèrement jusqu'à ce que le bouton fasse un déclic.

### INTERRUPTEUR DE MISE SOUS/HORS TENSION

1. Appuyez sur le bouton OFF (PWR) pour allumer la radio.
2. Appuyez sur le bouton OFF (PWR) de nouveau pour éteindre la radio.

#### Réveil à l'aide d'un bouton quelconque

Appuyez sur n'importe quel bouton, excepté OPEN ou DISP, pour « réveiller » la radio du mode de veille.

**REMARQUE :** Lorsque la radio n'est plus en mode de veille, l'horloge s'affiche.



#### Télécommande

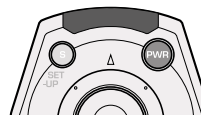

## BOUTONS DE RÉGLAGE DE VOLUME/TONALITÉ

Le bouton de volume est un contrôleur multifonction qui règle le volume, la tonalité et les options de réglage (voir ci-dessous).

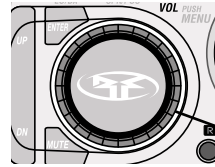

### Télécommande

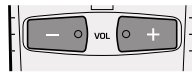

### Réglage du volume

### Pour régler le volume

1. Tournez le bouton de VOLUME (extérieur du volume) vers la droite pour augmenter le volume.
2. Tournez le bouton de VOLUME (extérieur du volume) vers la gauche pour baisser le volume.

### Pour régler la tonalité

1. Appuyez sur le bouton de RÉGLAGE {centre du volume} (Set-Up) de façon répétée pour faire défiler les modes BASS > MID > TREBLE > BALANCE > FADER > AUX VOL > VOLUME.
2. Tournez le bouton de VOLUME (extérieur du volume) vers la droite pour augmenter le niveau de la fonction choisie, et dans le sens contraire pour le réduire.

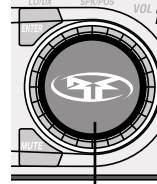

### Appuyer

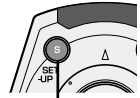

### Appuyer

### Mémoire de tonalité de l'unité source

Les réglages des graves et des médiums sont mémorisés pour les fonctions TUNER / DISC / AUX. Il faut insérer un disque pour pouvoir régler les paramètres de lecture en mode CD.

**REMARQUE :** Si aucun réglage n'est effectué après 5 secondes, le bouton MENU se remet en mode VOLUME.

## OPTIONS DE RÉGLAGE

La liste ci-dessous indique les options de réglage par défaut.

**REMARQUE :** Ces réglages doivent être effectués sans qu'il y ait de disque dans l'unité source.

### Sélection des options

1. Appuyez et maintenez enfoncé le bouton de RÉGLAGE {centre du volume} (Set-Up) pendant 1 seconde jusqu'à ce que la première option s'affiche {INI/VOL}.
  2. Appuyez sur le bouton de RÉGLAGE {centre du volume} (Set-Up) de façon répétée pour faire défiler toutes les Options de réglage.
  3. Pour changer d'option, appuyez sur le bouton UP ou DN {Down}. (▶▶ ou ◀◀).
  4. Pour enregistrer l'option, attendez 5 secondes que l'écran retourne au dernier mode affiché.
- **INI/VOL** (volume initial) {0-30} - Ajustez à l'aide du réglage de volume. Règle le volume initial maximum lorsque l'appareil s'allume. Si le niveau de volume est inférieur au niveau de volume initial lorsque l'appareil est éteint, alors le niveau inférieur est utilisé la prochaine fois que l'appareil est allumé. Si le niveau de volume est supérieur au niveau de volume initial, alors le niveau initial est utilisé la prochaine fois que l'appareil est allumé. Cette fonction empêche que le niveau de volume ne soit élevé accidentellement au moment d'allumer l'appareil tout en permettant de conserver le réglage de volume élevé au cas où un préampli contrôlerait le volume du système. La valeur par défaut est 15.
  - **CONTRAST** (-5 à +40) - Définit le niveau de contraste de l'affichage. Utilisez les touches Up et Down (◀◀ ou ▶▶) sur la télécommande pour le régler. La valeur par défaut est +9.

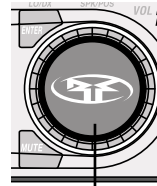

### Appuyer et maintenir enfoncé

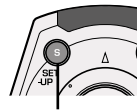

### Appuyer et maintenir enfoncé

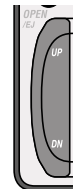

### Télécommande

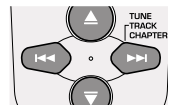

## UTILISATION DE L'HORLOGE

**REMARQUE :** Le couvercle de la télécommande doit être fermé pour pouvoir régler l'horloge à l'aide des boutons ◀◀ ou ▶▶.

### Réglage des heures

1. Appuyez sur le bouton DISP et maintenez-le enfoncé pendant une seconde jusqu'à ce que l'heure clignote.
2. Appuyez sur le bouton UP ou DN {Down} (◀◀ ou ▶▶) pour régler l'heure.

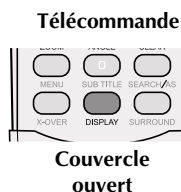

### Réglage des minutes

1. Appuyez sur le bouton DISP une seconde fois jusqu'à ce que les minutes clignent.
2. Appuyez sur le bouton UP ou DN {Down} (◀◀ ou ▶▶) pour régler les minutes.

Vos réglages seront sauvegardés lorsque l'horloge aura cligné pendant 5 secondes.

**REMARQUE :** Lorsque la radio est éteinte (en mode de veille), l'horloge s'affiche.

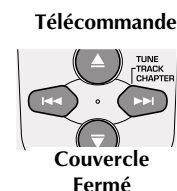
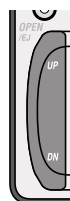

## SÉLECTION DE MODE

Appuyez sur le bouton MODE plusieurs fois pour faire apparaître les modes suivants :

- TUNER — Active le Tuner.
- DISQUE PLAY — Active la lecture CD/DVD/MP3 si un disque est inséré. Il retourne au mode Tuner si aucun disque n'est inséré.
- AUX — Permet de connecter une source audio externe au système de son.

## MUTE

1. Appuyez sur le bouton MUTE pour atténuer le volume.
2. Appuyez sur le bouton MUTE une seconde fois pour rétablir le niveau précédent du signal audio.

**REMARQUE :** MUTE reste affiché jusqu'à ce que la fonction soit annulée.

## PUNCH

**REMARQUE :** La télécommande ne possède pas de bouton permettant de régler le niveau Punch.

Le bouton Punch permet d'augmenter le niveau des basses et des aigus à n'importe quel niveau de volume.

1. Appuyez sur le bouton PUNCH pour activer la fonction Punch et choisir parmi quatre (4) niveaux d'amplification.
2. Appuyez une cinquième fois sur le bouton PUNCH pour désactiver la fonction.

**REMARQUE :** « Punch » s'affiche lorsque la fonction Punch est activée.

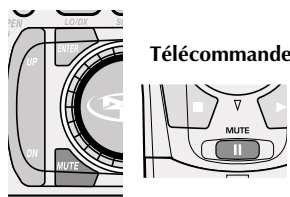
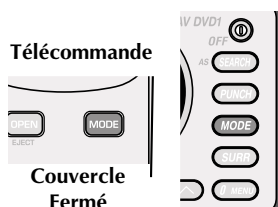

Niveau Punch	45 Hz	10-20 kHz
Niveau 1	3 dB	Ø
Niveau 2	6 dB	3 dB
Niveau 3	9 dB	6 dB
Niveau 4	12 dB	9 dB

## SÉLECTION DE X-OVER (filtre passif)

**REMARQUE :** Le couvercle de la télécommande doit être fermé pour pouvoir régler X-OVER à l'aide des boutons ◀◀ ou ▶▶.

Appuyez sur le bouton X-OVER de façon répétée pour passer successivement de LPF (filtre passe-bas) à HPF (filtre passe-haut) et SUBSNC (filtre subsonique).

En mode LPF ou HPF, utilisez le bouton UP ou DN {Down} (◀◀ ou ▶▶) pour sélectionner la fréquence à régler. Les réglages possibles sont OFF (désactivé), 50 Hz, 75 Hz ou 100 Hz.

En mode SUBSNC, utilisez le bouton UP ou DN {Down} (◀◀ ou ▶▶) pour activer ou désactiver le filtre subsonique.

La sélection est sauvegardée automatiquement après le réglage.

## VÉRIFICATION DE LA POSITION DES HAUT-PARLEURS (SPK/POS)

**REMARQUE :** Le couvercle de la télécommande doit être fermé pour pouvoir utiliser les boutons ◀◀ ou ▶▶.

Pendant l'écoute de l'appareil en mode de lecture, appuyez et maintenez enfoncé le bouton X-OVER pour accéder au menu de position des haut-parleurs. Ceci permet de sélectionner une reproduction sonore optimale en fonction de la position de l'auditeur.

Utilisez les boutons UP ou DN {Down} (◀◀ ou ▶▶) pour sélectionner ALL (tous les haut-parleurs), F.L (haut-parleur avant gauche), F.R (haut-parleur avant droit) ou REAR (haut-parleur arrière).



Tous



Avant Gauche



Avant droit



Arrière

## SURROUND

Appuyez sur le bouton SURR pour activer Dolby pro logic. L'affichage indique PRO LOGIC une fois celui-ci activé. Appuyez de nouveau sur le bouton pour désactiver Dolby pro logic.

## PANNEAU D'AFFICHAGE

**REMARQUE :** Le titre constitue l'affichage par défaut des modes Tuner ou AUX s'il a été programmé. Il peut être modifié en suivant la section Panneau d'affichage par défaut ci-dessous. L'affichage par défaut ne peut être modifié pour le mode CD.

### Mode Tuner :

Le panneau affiche la bande (FM1, FM2 ou AM1) et la fréquence de la station, ou bien le titre de la fréquence s'il a été programmé.

Mode CD

En appuyant sur le bouton DISP, vous pouvez sélectionner l'affichage indiquant le numéro de piste et le temps de lecture écoulé, ou le titre du disque s'il a été programmé.

Mode AUX

Le panneau affiche le mode AUX ou le titre du mode s'il a été programmé.

## PANNEAU D'AFFICHAGE PAR DÉFAUT

Pour régler la valeur par défaut, appuyez et maintenez enfoncé le bouton DISP jusqu'à ce que les heures de l'horloge se mettent à clignoter. Si vous appuyez immédiatement sur le bouton MODE, vous pouvez sélectionner l'affichage par défaut et basculer du nom au titre du mode. Voir **PROGRAMMATION DES TITRES** pour de plus amples informations.

**REMARQUE :** Vous pouvez programmer 100 titres au maximum dans l'appareil.



Télécommande

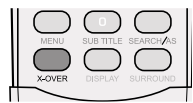

Couvercle ouvert

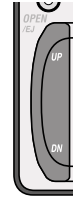

Télécommande

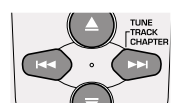

Couvercle Fermé

Télécommande



Couvercle ouvert



## FONCTIONNEMENT DU TUNER

### SÉLECTION D'UNE BANDE

**REMARQUE :** La télécommande ne possède pas de bouton permettant de changer de bande.

Appuyez sur le bouton BAND de façon répétée pour passer successivement de FM1 à FM2 et AM. Le fait de sélectionner une bande l'active automatiquement.

### OPTIONS DU TUNER

**REMARQUE :** La télécommande ne possède pas de bouton permettant de changer de sensibilité (LOCAL ou DX).

DX est le réglage par défaut des options du tuner. Les options entre crochets sont des options alternatives.

- DX [LOCAL]

#### Sélection des options du tuner

Appuyez et maintenez enfoncé le bouton BAND (LO/DX) pour modifier la sensibilité du tuner (LOCAL ou DX).

### SÉLECTION D'UNE STATION

Appuyez sur le bouton Up ou DN {Down} (◀◀ ou ▶▶) une fois pour faire passer le tuner rapidement à la station suivante (UP ▶▶) ou précédente (DN ◀◀).

Si vous appuyez sur le bouton Up ou DN {Down} (◀◀ ou ▶▶) et le maintenez enfoncé pendant 1 seconde, vous vous retrouvez en mode TUNER MANUAL. Vous pouvez alors effectuer une recherche en amont ou en aval, par incrément d'un chiffre par clic (si vous appuyez sur le bouton UP ou DN {Down} (◀◀ ou ▶▶) et le maintenez enfoncé, la recherche est plus rapide).

### BOUTONS DE PRÉSÉLECTION

Chaque mode Tuner — FM1, FM2 et AM — comporte 10 présélections, ce qui donne un total de 30 présélections.

#### Pour régler un bouton de présélection

1. Syntonisez la station que vous désirez programmer.
2. Appuyez sur n'importe quel bouton de présélection (1 à 0) et maintenez-le enfoncé pendant cinq secondes; la station est programmée. Cela fonctionne également avec la télécommande.

### AUTO STORE

Utilisez le bouton Auto Store si vous voulez que le tuner sélectionne les 10 stations au signal le plus puissant et leur assigne les boutons de présélection 1 à 0.

1. Appuyez sur le bouton AS et le Tuner scanne l'ensemble de la bande.
2. Auto Store sélectionne les stations indépendamment du mode sélectionné sur le tuner (FM1/FM2/AM).

### PROGRAMMATION DES TITRES DE STATION

Le nom d'une station peut être stocké en mémoire sous forme de titre composé de 10 caractères maximum.

Voir **PROGRAMMATION DES TITRES** à la fin de la section **FONCTIONNEMENT DU LECTEUR CD**.

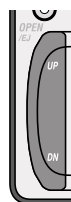
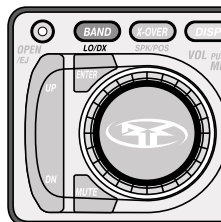

Télécommande

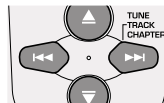

Couvercle Fermé

Télécommande



Couvercle ouvert





## Fonctionnement de base

**REMARQUE :** Ce système peut lire les CD audio créés sur ordinateur PC ou Macintosh.

**REMARQUE :** Ce lecteur lit les disques CD-R et CD-RW.

**VOIR « FONCTIONNEMENT DE MP3 » EN CE QUI CONCERNE LA LECTURE DES DISQUES MP3**

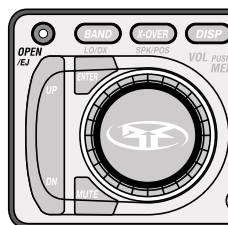

### Lecture d'un CD

1. Appuyez sur le bouton OPEN et le panneau avant s'ouvre.
2. Introduisez un CD : le panneau avant se ferme et LOADING (chargement) s'affiche sur le panneau.
3. DISC PLAY est sélectionné automatiquement et la lecture du CD commence par la piste 1.
4. Appuyez sur les boutons UP ou DN {Down} (◀◀ ou ▶▶) pour changer de piste.

### Éjection d'un disque

1. Appuyez sur le bouton OPEN pendant 1 seconde; « EJECT » apparaît sur l'affichage et le panneau avant s'ouvre et éjecte le disque.
2. Appuyez de nouveau sur le bouton OPEN pour fermer le panneau avant.

**REMARQUE :** Si vous appuyez sur OPEN pendant moins d'une seconde, le panneau avant s'ouvre sans que la fonction d'éjection (Eject) ne s'active.

### Panneau d'affichage

Pendant la lecture d'un disque, le panneau affiche le numéro de piste ainsi que le temps de lecture écoulé.

## Fonctionnement avancé

**REMARQUE :** Les éléments indiqués entre () se rapportent à des fonctions de commande à distance.

### Sélection de piste

1. Appuyez sur le bouton UP (▶▶) pour sélectionner la piste suivante sur le disque.
2. Appuyez sur le bouton DN {Down} (◀◀) pour sélectionner la piste précédente.

### Considérations

**MODE CDP :** Le disque recommence à la piste 1 après la fin de la dernière piste.

### Avance/Retour

Appuyez sur le bouton DN {Down} (◀◀) et le lecteur recommence au début de la même piste à condition que celle-ci ait débuté depuis plus de 10 secondes.

Si c'est moins de 10 secondes, le bouton DN {Down} (◀◀) fait reculer le lecteur jusqu'au début de la piste précédente. Appuyez sur UP (▶▶) pour passer à la piste suivante.

### Avance/Retour rapide

1. Appuyez sur le bouton UP (▶▶) puis maintenez-le enfoncé, pour faire avancer rapidement la piste.
2. Appuyez sur le bouton DN {Down} (◀◀) puis maintenez-le enfoncé, pour faire reculer rapidement la piste.

**REMARQUE :** Le temps écoulé reste affiché aussi longtemps que les boutons UP ou DN {Down} (◀◀ ou ▶▶) sont enfoncés.

### Pause CD

1. Appuyez sur le bouton MUTE (Mute/||) pour mettre en pause le CD.
2. Appuyez sur la touche 7/▶ (lecture) pour reprendre la lecture du disque.

**REMARQUE :** PAUSE et le numéro de piste restent affichés jusqu'à ce que la fonction soit annulée.

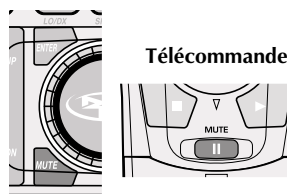
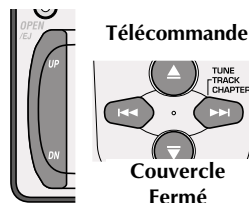

## Arrêt et lecture

1. Appuyez sur le bouton 6/■ (■) et le lecteur arrête la lecture du disque.
2. Appuyez sur la touche 7/▶ (▶) pour reprendre la lecture du disque à l'endroit où la lecture s'était arrêtée.

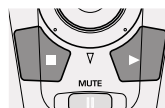

Télécommande

## Lecture aléatoire des pistes

1. Appuyez sur le bouton 5/RDM (3/RDM) pour une lecture aléatoire des pistes.
2. Pour annuler, appuyez sur le bouton 5/RDM (3/RDM) une seconde fois.

**REMARQUE** : RDM reste affiché tant que la fonction n'est pas annulée.



Télécommande



Couvercle ouvert

## Répétition d'une piste

1. Appuyez sur le bouton 4/RPT (2/RPT) pour répéter la piste en cours de lecture.
2. Pour annuler, appuyez sur le bouton 4/RPT (2/RPT) une seconde fois. Vous pouvez aussi annuler la répétition en appuyant sur 3/SCAN (1/SCAN) ou 5/RDM (3/RDM) ou en appuyant sur les boutons UP ou DN {Down} (▶▶ ou ◀◀) en les maintenant enfoncés.

**REMARQUE** : RTP reste affiché tant que la fonction n'est pas annulée.



Télécommande



Couvercle ouvert

## Track Scan

Track Scan joue le début de chaque piste pendant 10 secondes avant de passer à la piste suivante du disque..

1. Appuyez sur le bouton 3/SCAN (1/SCAN) pour activer le mode Scan.
2. Pour annuler, appuyez sur le bouton 3/SCAN (1/SCAN) une seconde fois.

**REMARQUE** : Le panneau affiche SCAN et le numéro de piste du CD pendant 10 secondes, pour chaque piste, jusqu'à ce que la fonction soit annulée.

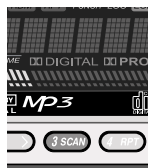

Télécommande



Couvercle ouvert

## Répétition A-B programmée

**REMARQUE** : La fonction de répétition A-B programmée est disponible uniquement au moyen de la télécommande.

1. Durant la lecture du disque, appuyez une fois sur le bouton 5/A-B RPT de la télécommande pour indiquer le début de la durée de répétition
2. Appuyez de nouveau sur le bouton 5/A-B RPT pour indiquer la fin de la durée de répétition : la piste est alors répétée pendant la durée sélectionnée.
3. Appuyez une fois de plus sur le bouton 5/A-B RPT de la télécommande pour mettre fin à cette fonction; la lecture du disque reprend alors normalement à partir de ce point.

**REMARQUE** : A-B reste affiché tant que la fonction n'est pas annulée.

Télécommande



Couvercle ouvert

## RECHERCHE

Utilisez SEARCH (recherche) pour atteindre une piste particulière sur le disque.



1. Appuyez sur le bouton SEARCH une fois pour passer en mode de recherche.
2. Appuyez et maintenez enfoncé le bouton SURR (Surround) jusqu'à ce que SHF clignote dans l'affichage de l'horloge. Vous pouvez à présent saisir des chiffres à l'aide des boutons numériques de l'appareil ou la télécommande.
3. Entrez le numéro de piste à l'aide des boutons numériques.

**EXEMPLE :** Appuyez sur le bouton SEARCH, puis appuyez et maintenez enfoncé le bouton SURR jusqu'à ce que SHF s'affiche; ensuite, le nombre 01 vous renvoie à la piste 1, le nombre 12 à la piste 12 et ainsi de suite. Si vous appuyez sur un seul chiffre, 7, vous devez appuyer sur ENTRÉE pour accéder à la piste correspondante.

## FUNCTIONNEMENT DE LA PROGRAMMATION DES TITRES

### Mémoire de titre programmable

**REMARQUE :** Un total de 100 titres peut être programmé au maximum dans l'appareil.

Le nom d'une station, d'un disque ou d'un canal AUX peut être stocké en mémoire sous forme de titre composé de 10 caractères maximum.

### Mémoire de titre

1. Sélectionnez le mode que vous voulez titrer (Tuner, Disque ou AUX). En mode Tuner, sélectionnez la station à titrer.

**REMARQUE :** Le disque à titrer doit se trouver dans l'appareil et être sélectionné.

**REMARQUE :** Les disques DVD ne peuvent pas être titrés.

2. Appuyez et maintenez enfoncé le bouton SEARCH/AS pendant 1 seconde et le premier chiffre du panneau avant à 10 chiffres se met à clignoter.
3. Appuyez sur le bouton DISP plusieurs fois pour faire apparaître successivement les types de caractère suivants :



**Type 1:** (space)ABCDEFGHIJKLMNPOQRSTUVWXYZ

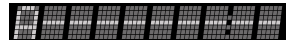

**Type 2:** abcdefghijklmnopqrstuvwxyz



**Type 3:** 0123456789

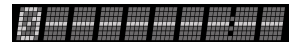

**Type 4:** ^\.,?!\*")

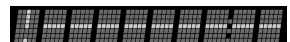

4. Tournez le bouton de VOLUME pour sélectionner le caractère recherché.
5. Appuyez sur le bouton de RÉGLAGE (centre du volume) pour passer à l'espace suivant.
6. Appuyez et maintenez enfoncé le bouton de RÉGLAGE (centre du volume) pendant 1 seconde pour stocker le titre en mémoire.

### Effacer un titre

1. Enfoncez le bouton MUTE pendant 1 seconde.
2. Tournez le bouton de VOLUME pour sélectionner le titre à effacer.
3. Appuyez et maintenez enfoncé le bouton de RÉGLAGE (centre du volume) pendant 1 seconde pour effacer le titre. L'écran affiche DELETED (supprimé).

### Fonctionnement du lecteur MP3 - Lecture de base

Du fait de toutes sortes de conditions possibles affectant la création d'un disque MP3, il se peut que certaines « anomalies » de nature opérationnelle ou sonore se produisent. Ce sont là des phénomènes normaux qui n'impliquent pas que l'appareil soit défectueux.

**REMARQUE :** Cet appareil ne reconnaît pas les CD MP3 créés sur un Macintosh.

**REMARQUE :** Cet appareil reconnaît les fichiers MP3 enregistrés sur des disques CD-R ou CD-RW ainsi que les CD multi-sessions. L'appareil ne peut lire les disques DVD-R encodés en MP3. Utilisez uniquement des disques CD-R ou CD-RW pour les enregistrements en MP3.

**REMARQUE :** La lecture dépend du type de CD-R/CD-RW utilisé, de l'état de la surface du CD, des performances du graveur CD, et des conditions et/ou logiciel utilisé. Pour de plus amples informations, visitez notre site Web.

**REMARQUE :** Le chargement de certains disques peut être plus long que d'autres selon leur format, le nombre de chansons et d'autres variables.

#### Pour lire un disque MP3

1. Appuyez sur le bouton OPEN et le panneau avant s'ouvre.
2. Introduisez un disque MP3 : le panneau avant se ferme et LOADING (chargement) s'affiche sur le panneau.
3. DISC PLAY est sélectionné automatiquement et la lecture du disque MP3 commence par la piste 1 après le chargement.
4. Appuyez sur le bouton UP (▶▶) ou DN {Down} (◀◀) pour aller à la piste suivante ou précédente.

**REMARQUE :** Les fonctions suivantes ne sont pas disponibles en mode de lecture MP3 : Titrage programmable

### LES FONCTIONS SUIVANTES S'AFFICHENT SI L'ON UTILISE UN ÉCRAN VIDÉO

#### Utilisation du répertoire MP3

L'utilisation du répertoire MP3 est plus facile si vous utilisez le joystick de la télécommande avec l'écran vidéo.

 **MISE EN GARDE :** Pour éviter tout risque d'accident, n'utilisez jamais l'écran vidéo pour visionner des DVD ou sélectionner des options de menu tout en conduisant.

#### Liste des sélections

Une fois le disque MP3 installé, l'appareil analyse les chansons, dossiers et sous-dossiers contenus sur le disque et génère une liste ordonnée de toutes les chansons du disque de la manière suivante :

1. Les premières chansons listées sont celles qui ne sont pas dans des dossiers sur le disque.
2. Suit ensuite listées les chansons situées dans le premier dossier du disque puis celles qui se trouvent dans les dossiers à l'intérieur de ce dossier (sous-dossiers).
3. Suivent alors les chansons se trouvant dans le dossier et les sous-dossiers suivants et ainsi de suite, jusqu'à ce que toutes les chansons du disque aient été identifiées.
4. L'écran de la liste de sélections standard apparaît et affiche le nombre de pistes sur le CD, une page contenant sept (7) des pistes, le titre de la chanson en cours de lecture, le répertoire où elle se trouve sur le disque, le numéro de piste de la chanson et sa durée (soit le temps de lecture écoulé, le temps restant ou la durée complète de la piste, selon la valeur par défaut sélectionnée).

#### Sélection directe d'une chanson

1. Servez-vous des boutons 1/<, 2/>, 8/∨ et 9/∧ (joystick sur la télécommande) pour placer le curseur en surbrillance sur le numéro de piste de la chanson que vous voulez sélectionner.

**REMARQUE :** Sur l'appareil, les boutons 1/< et 2/> permettent de se déplacer vers la page précédente ou suivante de la liste des pistes. Les boutons ∨ et 9/∧ permettent de se déplacer d'un cran vers le haut ou le bas sur la liste des pistes.

2. Lorsqu'une piste est mise en surbrillance, appuyez sur le bouton ENTRÉE (ENT sur le joystick) pour la sélectionner.

**REMARQUE :** Si aucune chanson n'est choisie après cinq (5) secondes, l'écran retourne à la dernière chanson qui a été jouée.

## Changement d'options

### Exemple d'écran de liste de sélections standard

Nombre de pistes sur le disque

Utilisez les boutons 8/∨ et 9/∧ pour vous déplacer d'un cran vers le haut ou le bas sur la liste des pistes

Lorsque la piste est en surbrillance, appuyez sur ENTRÉE pour sélectionner la chanson

Utilisez les boutons 1/< et 2/> pour aller à la page précédente ou suivante

Chanson en cours de lecture

Emplacement de la chanson dans le répertoire

Numéro de piste en cours de lecture

Temps de la piste

Appuyez sur DISP (affichage) pour passer à un écran affichant une option de Menu principal qui vous permet de modifier les options suivantes :

1. PISTE - Appuyez sur ENTRÉE (ENT sur le joystick) pour accéder à l'option de recherche de piste.
  - a. Appuyez et maintenez enfoncé le bouton SURR (Surround) jusqu'à ce que SHF clignote dans l'affichage de l'horloge. Vous pouvez à présent saisir des chiffres à l'aide des boutons numériques de l'appareil ou la télécommande.
  - b. Une fois le numéro de piste voulu saisi, appuyez sur ENTRÉE (ENT sur le joystick) pour aller à la piste saisie. La lecture de la chanson choisie commence immédiatement.
2. TEMPS - Non disponible (indique la durée de la piste)
3. MODE LECTURE - Sélectionnez NORMAL (valeur par défaut), RANDOM (aléatoire) ou SCAN (balayage).
4. LISTE DE SÉLECTIONS - Voir « Création d'une liste de sélections temporaire à partir du disque actuel »
5. MODE RÉPÉTITION - Sélectionnez OFF (désactivé) ou ON (activé); répète la piste en cours de lecture.
6. AFFICHAGE TEMPS - Sélectionnez PISTE ÉCOULÉE (affiche le temps déjà écoulé de la chanson), PISTE RESTANTE (affiche le temps restant de la chanson) ou TOTAL PISTE (affiche la durée de la chanson).

L'écran de menu apparaît et affiche une liste numérique comprenant jusqu'à 54 chansons (numéros en orange-chansons déjà jouées; numéros en jaune-chansons en train d'être jouées; numéros en blanc-chansons pas encore jouées), le taux de compression de la chanson, l'état du disque (mode de lecture ►, d'avance rapide ►►, de retour rapide ◀◀, de pause || ou d'arrêt ■), le numéro de piste en cours de lecture et la durée (temps écoulé, temps restant ou durée totale de la piste, selon la valeur par défaut sélectionnée).

### Exemple d'écran du Menu principal

État du disque

Liste des pistes

Liste des options

Numéro de piste en cours de lecture

Temps de la piste

## Informations sur la piste

Français

Appuyez à tout moment sur le bouton TITLE (titre) de la télécommande pour afficher l'écran d'information de la piste. Pour quitter cet écran, appuyez de nouveau sur la touche TITLE (titre).

Cet écran vous permet de faire défiler les pistes contenues sur le disque et donne des informations détaillées sur chacune (à condition que ces informations aient été encodées lors de la création du disque).

Informations disponibles :

PISTE - Piste en cours de lecture/Pistes sur le disque

FICHER - Nom et type de fichier

RÉPERTOIRE - Emplacement de la piste sur le disque

AUDIO - Fréquence d'échantillonnage / Débit

TYPE - Type de format de fichier

TAILLE DU FICHER - En mégaoctets (Mo)

TEMPS - Durée de la piste

ARTISTE - Nom de l'artiste

TITRE - Titre de la piste

ALBUM - Nom de l'album

ANNÉE - Année de production de l'album

COMMENTAIRES - Tout commentaire encodé lors de la création du fichier

### Exemple d'écran d'information de la piste

72 TRACKS	
TRACK	25 / 72
FILE	Nuclear Child - I Want to Create a Wast...
DIRECTORY	/Folder 1/Subfolder/subfolder2/
AUDIO	44.1 KHZ / 128 kbps
TYPE	MPEG 1 LAYER 3 STEREO
FILE SIZE	3.5 MB
TIME	0:03:55
ARTIST	Nuclear Child

MP3

Playing : Nuclear Child - I Want to Create a W...

Directory : /Folder 1/Subfolder/subfolder2/

TRACK	TIME
25	0:01:25

Informations sur la piste

Chanson en cours de lecture

Emplacement de la chanson dans le répertoire

Numéro de piste en cours de lecture

Temps de la piste

Création d'une liste de sélections temporaire à partir du disque actuel

Cette fonction permet de créer une liste des pistes à jouer à partir de la sélection de pistes du disque en cours de lecture.

**REMARQUE :** Cette liste de sélections temporaire est supprimée si le disque est éjecté ou si le mode de l'unité source est modifié à un moment quelconque.

### Pour créer une liste de sélections :

1. Appuyez sur DISP (affichage) pour passer à l'écran du Menu principal.
2. Sélectionnez « LISTE DE SÉLECTIONS » dans le menu d'options et appuyez sur ENTRÉE (ENT sur le joystick).
3. Sélectionnez « MODIFIER LISTE DE SÉLECTIONS » dans le menu et appuyez sur ENTRÉE (ENT sur le joystick). L'écran de la liste de sélections s'affiche.
4. Utilisez les boutons 8/∨ et 9/∧ (flèches vers le haut et le bas sur le joystick) pour vous déplacer dans la liste vers le haut et vers le bas, une sélection à la fois.
5. Pour ajouter cette chanson à la liste de sélections, appuyez sur ENTRÉE (ENT sur le joystick).
6. Lorsque vous avez fini d'ajouter des pistes, appuyez sur DISP (affichage) pour passer à l'écran du Menu principal.
7. Sélectionnez « LISTE DE SÉLECTIONS » dans le menu d'options et appuyez sur ENTRÉE (ENT sur le joystick).
8. Sélectionnez « ACTIVER LISTE DE SÉLECTIONS » dans le menu et appuyez sur ENTRÉE (ENT sur le joystick). Le système utilisera dorénavant la liste de sélections créée pour choisir des pistes à jouer.

**Exemple d'écran de sélection de piste**

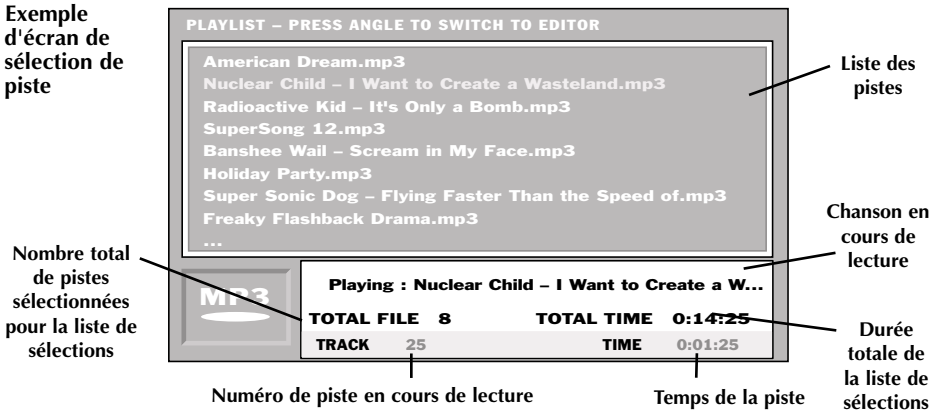

**Boutons UP et DN {DOWN}**

1. Appuyez sur le bouton Up (▶▶) pour passer à la piste suivante de la liste; la chanson est jouée automatiquement.
2. Appuyez sur le bouton DN {Down} button (◀◀) pour passer à la piste précédente de la liste; la chanson est jouée automatiquement.

**REMARQUE :** En mode RANDOM (aléatoire), ces deux boutons permettent de passer à la piste aléatoire suivante.

**RECHERCHE**

Utilisez SEARCH (recherche) pour atteindre une piste particulière sur le disque

1. Appuyez sur SEARCH pour accéder à l'écran de recherche.
2. Appuyez et maintenez enfoncé le bouton SURR (Surround) jusqu'à ce que SHF clignote dans l'affichage de l'horloge. Vous pouvez à présent saisir des chiffres à l'aide des boutons numériques de l'appareil ou de la télécommande.
3. Une fois saisi le numéro de la piste voulue, appuyez sur ENTRÉE (ENT sur le joystick) pour aller à la piste. La lecture de la chanson choisie commence immédiatement.



**Vitesse d'écriture et bits de profondeur maximum**

La vitesse maximum du graveur de CD ROM acceptée par l'appareil RAV est 40X. La plage de débit binaire maximale possible se situe entre 32 et 320 kbit/s. Pour obtenir de meilleures performances au niveau du défilement de l'affichage, avant de créer un système de fichiers dans votre programme de gravure CDR, sélectionnez le menu des propriétés de présentation de CD et les onglets du système de fichiers. Il est préférable d'utiliser le format de fichier JOLIET; cela permet d'afficher jusqu'à 32 caractères majuscules et minuscules.

**REMARQUE :** Cela permet de faire défiler, de droite à gauche, les 32 caractères du titre de la chanson.

**REMARQUE :** Attention, pour graver un CD en MP3, vous devez le formater sous format informatique (données) et NON PAS audio.

**Titrage programmable**

Le titrage programmable n'est pas disponible en mode MP3.

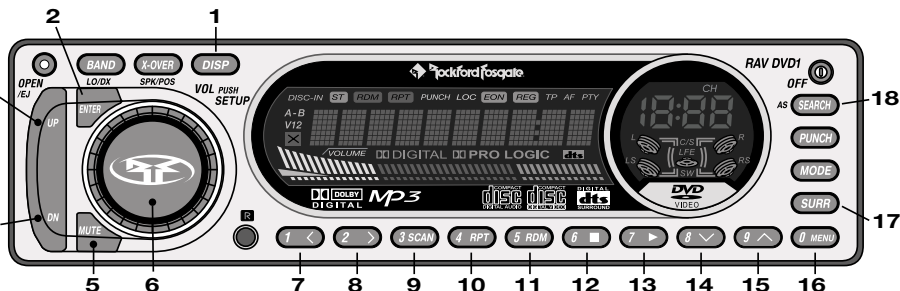

**⚠ MISE EN GARDE :** Pour éviter tout risque d'accident, n'utilisez jamais l'écran vidéo pour visionner des DVD ou sélectionner des options de menu tout en conduisant.

**REMARQUE :** Cet appareil joue uniquement les disques encodés de la Région 1.

**REMARQUE :** Un écran vidéo est nécessaire pour le visionnement des DVD.

**REMARQUE :** Si un  (symbole interdit) ou un « X » apparaît sur l'écran vidéo lorsque vous appuyez sur un bouton, cela signifie que cette fonction est soit désactivée pour le moment, soit non disponible pour le disque en cours de lecture.

1. **DISP** - Permet de passer à un écran affichant une option de Menu principal qui vous permet de modifier les options suivantes : Chapitre, Titre, Audio, Sous-Titre, Angle, Temps, Marqueur, Mode Répétition et Affichage Temps.
  2. **ENTRÉE** - Permet d'effectuer des sélections dans le menu de réglage.
  3. **UP (▶▶)** - Appuyez ici pour passer au chapitre suivant. Appuyez et maintenez enfoncé ce bouton pour avancer rapidement à une vitesse de 15X.
  4. **DN {DOWN} (◀◀)** - Appuyez ici pour passer au chapitre précédent. Appuyez et maintenez enfoncé ce bouton pour reculer rapidement à une vitesse de 15X.
  5. **MUTE (||)** - Coupe le son et met le disque en pause.
  6. **RÉGLAGE {centre du volume} (S-Setup)** - Appuyez et maintenez enfoncé ce bouton pour accéder au menu de réglage : Langue, Haut-parleur, Affichage, Parent et PBC.
  7. **1/ < (Retour)** - Quitte le menu des options en retournant en arrière. Appuyez sur ce bouton pour quitter le premier écran de menu et retourner en arrière.
  8. **2/ > (Avance)** - Déplace le curseur vers l'avant parmi les choix de menu.
  9. **3/SCAN** - Non disponible
  10. **4/RPT** - Répète le disque, titre ou chapitre.
  11. **5/RDM** - Non disponible.
  12. **6/■ (Arrêt)** - Arrête la lecture du disque. Appuyez une fois pour arrêter la lecture à l'emplacement actuel; appuyez de nouveau pour arrêter complètement la lecture du disque.
  13. **7/▶ (Lecture)** - Lecture du disque. Démarre la lecture du disque à partir du point d'arrêt ou de pause.
  14. **8/∨ (Bas)** - Déplace le curseur vers le bas parmi les choix de menu.
  15. **9/∧ (Haut)** - Déplace le curseur vers le haut parmi les choix de menu.
  16. **0/Menu (Menu)** - Affiche l'écran de menu des titres.
  17. **SURR (Surround)** - Active Dolby Pro Logic pour le son en mode surround. Appuyez et maintenez enfoncé ce bouton pour mettre les boutons de présélection en mode numérique durant les choix de menu ou les fonctions de recherche.
  18. **SEARCH / AS** - Appuyez sur ce bouton pour passer en mode de recherche.
- Fonctions spéciales de la télécommande infrarouge
19. **Contrôle du joystick (ENT)** - Déplace le curseur dans les choix de menu. Appuyez dessus pour indiquer vos sélections.
  20. **▲ (Haut-Lent)** - Ralentit la lecture vers l'avant de 5 %, 8 %, 12 %, 20 %, 40 % ou 70 % à chaque pression du bouton. Appuyez sur le bouton de lecture (▶) pour reprendre la lecture normale.



21. ▼ (**Bas-Lent**) - Ralentit la lecture vers l'arrière de 50 % ou 75 % à chaque pression du bouton. Appuyez sur le bouton de lecture (▶) pour reprendre la lecture normale.
22. **5/A-B** - Sélectionne le mode de répétition A-B. Durant la lecture du disque, appuyez une fois pour définir le début de la durée de répétition; appuyez de nouveau pour définir la fin de la durée de répétition; la vidéo est répétée pendant la durée sélectionnée.
23. **6/TITRE** - Affiche l'écran de titre principal du disque.
24. **9/ANGLE** - Sélectionne parmi les choix d'angles de vue disponibles sur le disque en cours de lecture.
25. **8/SOUS-TITRE** - Sélectionne parmi les choix de sous-titres disponibles sur le disque en cours de lecture.
26. **7/AUDIO** - Sélectionne parmi les choix de sortie audio disponibles sur le disque en cours de lecture.
27. **CLEAR** - Si vous entrez un nombre erroné durant une RECHERCHE, appuyez sur Clear pour pouvoir entrer de nouveau le nombre.
28. **0/ZOOM** - Appuyez sur ce bouton pour effectuer un zoom avant sur l'image. Une fois l'image agrandie, servez-vous du joystick pour déplacer la position affichée sur l'écran. Le rapport du zoom peut être ajusté à l'aide des touches UP (zoom avant) ou DN (zoom arrière).

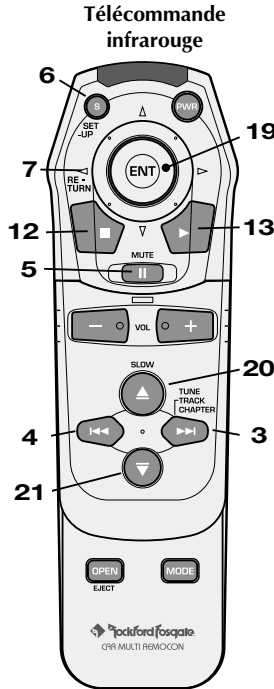

Couvercle Fermé

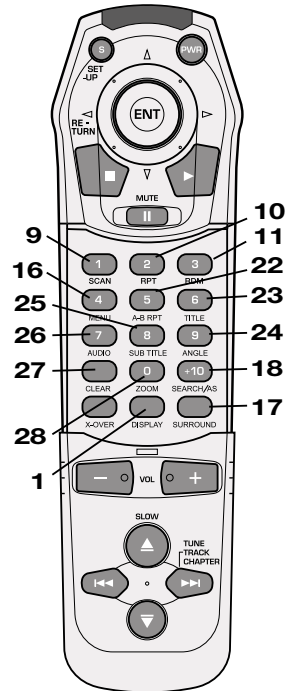

Couvercle ouvert

## MENU DE RÉGLAGE

Appuyez et maintenez enfoncé le bouton de RÉGLAGE {centre du volume} S (Set-Up) de la télécommande jusqu'à ce que l'écran du menu de réglage s'affiche.

1. Servez-vous des boutons 1/<, 2/>, 8/∨ et 9/∧ (joystick sur la télécommande) pour déplacer le curseur en surbrillance parmi les choix de menu.
2. Une fois la sélection en surbrillance, appuyez sur le bouton ENTRÉE (ENT sur le joystick) pour accéder au menu et aux sous-menus, ou modifier les valeurs par défaut.

**REMARQUE :** Certaines sélections sont utilisées uniquement durant la lecture du disque qui se trouve dans l'appareil.

Exemple d'écran de menu de réglage

Une fois la sélection en surbrillance, appuyez sur ENTRÉE pour accéder au choix de menu

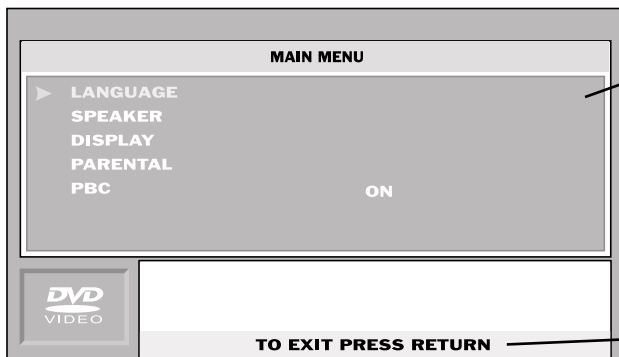

Liste de menus

Appuyez sur 1/< ou le côté gauche du joystick pour quitter le menu

## CHOIX DE MENU

**REMARQUE :** Voici un exemple de choix de menu. Selon le disque en cours de lecture, il se peut que certaines sélections ne soient pas disponibles.

### LANGUE

**MENUS DU LECTEUR** - Modifiez la langue affichée sur les menus à l'écran.

**MENUS DU DISQUE** - Modifiez les sélections de langue de menu disponibles sur le disque.

**AUDIO DE DISQUE** - Modifiez les sélections audio de langue disponibles sur le disque.

**SOUS-TITRE DISQUE** - Activez les sous-titres selon les choix de langue disponibles sur le disque.

### HAUT-PARLEUR

**REMARQUE :** Les options de haut-parleur doivent être réglées dès la première installation de l'appareil pour que la sortie haut-parleur puisse fonctionner correctement. Voir INSTALLATION pour plus de détails sur le réglage des haut-parleurs.

**SPEAKER TYPE (type de haut-parleur) :** Sélectionne la taille des haut-parleurs et l'utilisation ou non de ceux-ci.

**Front (avant)** – Sélectionnez Petit ou Grand, Centre, **Centre** – Sélectionnez Sans, Petit ou Grand.

**Surround** – Sélectionnez Petit ou Grand, **Subwoofer** – Sélectionnez Off ou On (désactivé ou non).

**SPEAKER LEVEL (niveau de haut-parleur) :** (la valeur par défaut est 0 dB) **Sélection possible : entre -10 dB et +10 dB**

Centre, Avant Gauche, Avant Droit, Surround Gauche, Surround Droit et Subwoofer

**SPEAKER DELAY (délai de haut-parleur) :** Règle en ms (millisecondes) le délai du signal de sortie du haut-parleur.

**Dolby Digital Center** – 0 à 5 ms (valeur par défaut 0), **Dolby Digital Surround** – 0 à 15 ms (valeur par défaut 5), **Pro Logic Surround** – 15 à 30 ms (valeur par défaut 20).

**DR COMPRESSION (Gamme dynamique) - Sélectionnez Off (désactivé), Half (demie) ou Full (pleine).** Cette fonction est uniquement utilisable sur les disques encodés en Dolby Digital.

**VALEURS PAR DÉFAUT - Rétablit toutes les valeurs par défaut de haut-parleur.**

### AFFICHAGE

**STANDARD VIDÉO PRÉFÉRÉ - Sélectionnez Contenu spécial, NTSC ou PAL.**

**ASPECT TV - Sélectionnez 16:9, 4:3 Letterbox ou 4:3 Pan & Scan.**

**AFFICHAGE INFO - Sélectionnez Off ou On.** Désactive ou active la fenêtre d'informations qui s'affiche dans le coin supérieur droit.

**COMPONENT OUT - Sélectionnez RGB ou YUV.** Non utilisable.

### PARENT

**PAYS - Sélectionnez International ou USA.** Modifie le Niveau Parental.

**NIVEAU PARENTAL - (International) Sélectionnez Off, G, 2 à 7, ou X. (USA) Sélectionnez Off, G, 2, PG, PG-13, 5, R, NC-17 ou X.**

**MOT DE PASSE - Sélectionnez pour entrer un mot de passe.**

1. Appuyez et maintenez enfoncé le bouton SURR (Surround) jusqu'à ce que SHF clignote dans l'affichage de l'horloge.
2. Entrez un mot de passe à quatre (4) chiffres.
3. Une fois le mot de passe saisi, vous devez le saisir de nouveau afin de pouvoir modifier le Niveau Parental.

**CHANGER MOT DE PASSE - Disponible seulement si un mot de passe a été saisi.**

**PBC (PlayBack Control - Commandes de lecture)**

**Utilisé seulement pour les CD vidéo. Lorsque cette fonction est réglée à On, elle permet la sélection de menus et de boutons.**

## Boutons UP et DN {DOWN}

1. Appuyez sur le bouton Up (▶▶) pour passer au chapitre suivant du disque. Appuyez et maintenez enfoncé ce bouton pour visionner en mode d'avance rapide à une vitesse de 15X.
2. Appuyez sur le bouton DN {Down} (◀◀) pour passer au chapitre précédent du disque. Appuyez et maintenez enfoncé ce bouton pour visionner en mode de retour rapide à une vitesse de 15X.

## RECHERCHE

Utilisez SEARCH (recherche) pour atteindre un chapitre, un titre (le cas échéant) ou un temps spécifique sur le disque.

1. Appuyez sur RECHERCHE pour accéder à l'écran de recherche chapitre et titre; appuyez sur RECHERCHE de nouveau pour accéder à l'écran de recherche temps.
2. Servez-vous des boutons 8/∨ et 9/∧ (joystick sur la télécommande) pour déplacer le curseur en surbrillance vers le menu de recherche Chapitre / Titre.
3. Appuyez et maintenez enfoncé le bouton SURR (Surround) jusqu'à ce que SHF clignote dans l'affichage de l'horloge. Vous pouvez à présent saisir des chiffres à l'aide des boutons numériques de l'appareil ou de la télécommande.
4. Une fois le numéro voulu saisi, appuyez sur ENTRÉE (ENT sur le joystick). La lecture du disque commence à partir de ce point-là.

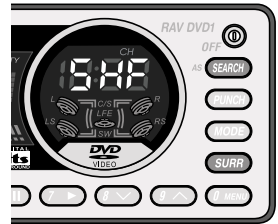

## Changement d'options

Appuyez sur DISP (affichage) pour passer à un écran affichant une option de Menu principal qui vous permet de modifier les options suivantes :

1. CHAPITRE - Non disponible (montre les Chapitres en cours de lecture / Chapitres du titre)
2. TITRE - (montre le Titre en cours de lecture / les Titres sur le disque) Appuyez sur ENTRÉE (ENT sur le joystick) pour accéder à l'option de recherche titre (si disponible).
  - a. Appuyez et maintenez enfoncé le bouton SURR (Surround) jusqu'à ce que SHF clignote dans l'affichage de l'horloge. Vous pouvez à présent saisir des chiffres à l'aide des boutons numériques de l'appareil ou de la télécommande.
  - b. Une fois le numéro de titre voulu saisi, appuyez sur ENTRÉE (ENT sur le joystick) pour aller au titre saisi. La lecture du titre choisi commence immédiatement (si disponible).
3. AUDIO - Indique le réglage actuel de la langue audio.
4. SOUS-TITRE - Indique le réglage actuel de la langue des sous-titres.
5. ANGLE - Indique le réglage actuel de l'angle de vue
6. TEMPS - Appuyez sur ENTRÉE (ENT sur le joystick) pour accéder à l'option de recherche temps.
  - a. Appuyez et maintenez enfoncé le bouton SURR (Surround) jusqu'à ce que SHF clignote dans l'affichage de l'horloge. Vous pouvez à présent saisir des chiffres à l'aide des boutons numériques de l'appareil ou de la télécommande.
  - b. Une fois le temps voulu saisi, appuyez sur ENTRÉE (ENT sur le joystick) pour y aller. La lecture du disque commence immédiatement à partir de ce temps-là.

7. MARQUEUR - Sélectionnez les Marqueurs 1 à 5 ou l'option Effacer tout marqueur. Cette fonction vous permet de marquer des temps spécifiques durant la lecture du disque. Une fois le réglage fait, sélectionnez de nouveau le marqueur et appuyez sur ENTRÉE (ENT sur le joystick) pour aller au temps marqué. Utile pour les livres audio en format DVD.
8. MODE RÉPÉTITION - Sélectionnez OFF, DISQUE, TITRE ou CHAPITRE (répète le disque, titre ou chapitre en cours de lecture).
9. AFFICHAGE TEMPS - Sélectionnez TOTAL (affiche la durée du titre), TOTAL ÉCOULÉ (affiche le temps écoulé du titre), TOTAL RESTANT (affiche le temps restant du titre), PISTE ÉCOULÉE (affiche le temps écoulé du chapitre), PISTE RESTANTE (affiche le temps restant du chapitre) ou TOTAL PISTE (affiche la durée du chapitre).

L'écran de menu apparaît et affiche le disque en cours de lecture, le débit du disque, l'état du disque (mode de lecture, ► d'avance rapide ►►, de retour rapide ◀◀, de pause ||, ou d'arrêt ■), le numéro de piste en cours de lecture et la durée (temps écoulé, temps restant ou durée totale de la piste, selon la valeur par défaut sélectionnée).

### Exemple d'écran du Menu principal

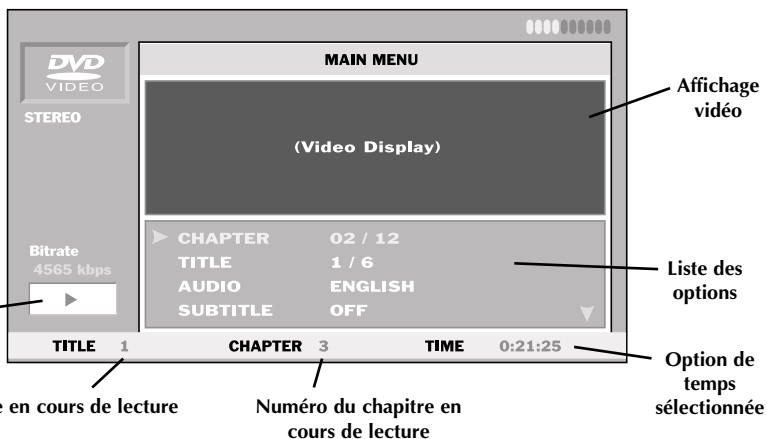

**REMARQUE :** Si l'erreur continue à se produire malgré les solutions préconisées, essayez, avant de porter l'appareil à votre distributeur, de réinitialiser le système à l'aide du bouton de réinitialisation

## Généralités

SYMPTÔME	DIAGNOSTIC	SOLUTION
<b>L'appareil ne s'allume pas</b>	La tension appliquée aux fils rouge et jaune n'est pas située entre 10,8 et 16 volts ou est nulle	Vérifiez la batterie, les connexions et fusibles. Réparez ou remplacez au besoin. Si la tension est supérieure à +16 volts, faites inspecter le circuit électrique par un centre de service autorisé
	L'appareil n'est pas mis à la masse correctement	Vérifiez les fils. Réparez au besoin
<b>Pas de rétroéclairage</b>	Façade démontable mal connectée	Détachez la façade et réinstallez-la dans le châssis
<b>Les haut-parleurs crépitent lorsque l'appareil est allumé/éteint</b>	Les fils d'antenne et B+ de télécommande ne sont pas configurés correctement	Vérifiez les fils. Réparez au besoin. Voir la section « Câblage du système » du manuel pour de plus amples informations
	Composant défectueux dans la chaîne de signal	Vérifiez les connexions et contournez tous les composants situés entre l'appareil et l'ampli. Connectez un composant à la fois, jusqu'à trouver le coupable. Connectez ce composant au fil bleu et vérifiez s'il y a encore des crépitements. Réparez ou remplacez au besoin les composants affectés
<b>Pas de signal de sortie des haut-parleurs du Centre ou du Subwoofer</b>	Les haut-parleurs n'ont pas été configurés dans leur menu	Insérez le DVD dans l'appareil et sélectionnez RÉGLAGE (Setup). Configurez les haut-parleurs qui sont utilisés. Voir INSTALLATION pour de plus amples informations
<b>Le tuner ne sintonise pas les stations radio</b>	L'antenne est déconnectée	Vérifiez les connexions. Réparez au besoin
<b>La réception du tuner est faible</b>	L'antenne est déconnectée ou mal mise à la masse sur le véhicule	Vérifiez les connexions et l'installation de l'antenne. Réparez ou remplacez au besoin
	Le câble d'antenne est intermittent ou endommagé	Déconnectez l'antenne et faites un essai avec une bonne antenne. Si le tuner fonctionne, vérifiez l'installation et réparez l'antenne au besoin
	Le type d'antenne n'est pas le bon pour les fréquences AM/FM	Consultez votre distributeur agréé Rockford Fosgate au sujet du choix d'antenne
<b>Impossible de charger le disque dans l'appareil (voir aussi les codes d'erreur)</b>	La tension appliquée aux fils rouge et jaune n'est pas située entre 10,8 et 16 volts ou est nulle	Vérifiez la batterie, les connexions et fusibles. Réparez ou remplacez au besoin. Si la tension est supérieure à +16 volts, faites inspecter le circuit électrique par un centre de service autorisé
<b>Le disque ne s'éjecte pas (voir aussi les codes d'erreur)</b>	La tension appliquée au fil jaune n'est pas située entre 10,8 et 16 volts ou est nulle	Vérifiez la batterie, les connexions et fusibles. Réparez ou remplacez au besoin. Si la tension est supérieure à +16 volts, faites inspecter le circuit électrique par un centre de service autorisé

SYMPTÔME	DIAGNOSTIC	SOLUTION
<b>ERREUR 6, 7 ou 9 (Mauvais disque ou erreur de disque )</b>	Saleté ou poussière excessive sur le disque	Nettoyez la saleté ou la poussière du disque au besoin.
	Le disque est ondulé, fissuré ou très endommagé	Changez de disque!
	Éraflures excessives sur le disque	Changez de disque!
	Le faisceau laser est défectueux	Faites réparer le faisceau laser par un centre de service.
<b>Bruits provenant de champs de rayonnement</b>	Pas de suppression RF des moteurs de ventilateur	Connectez un bouchon de filtre (Radio Shack réf. 272-1085) en ligne sur B+, près du moteur du ventilateur
	Pas de suppression RF des interrupteurs	Connectez un condensateur non polarisé de 0,1µf - 0,01µf aux contacts de l'interrupteur.
<b>Le CD saute excessivement</b>	Appareil monté à un angle incorrect	Vérifiez l'angle de montage de l'appareil (doit être monté à un angle de $\pm 20^\circ$ de l'horizontale). Réparez au besoin
	L'appareil n'est pas fixé correctement (installation standard)	Vérifiez si le manchon d'installation et l'attache arrière sont bien fixés. Réparez ou remplacez au besoin
	L'appareil n'est pas fixé correctement (installation ISO)	Vérifiez si les vis de fixation sont bien mises. Réparez ou remplacez au besoin
<b>Bruit de moteur</b>	L'appareil n'est pas mis à la masse correctement	Vérifiez les connexions. Réparez le câblage au besoin.
	Le câble de signal RCA subit une interférence de bruit	Vérifiez les connexions et acheminez les câbles RCA à l'écart des sources de courant élevé.
	Composant défectueux dans la chaîne de signal	Vérifiez les connexions. Contournez tous les composants situés entre l'appareil et l'ampli. Connectez un composant à la fois, jusqu'à trouver la défektivité. Réparez ou remplacez au besoin les composants affectés.
	Les câbles de haut-parleur subissent une interférence de bruit	Déconnectez les haut-parleurs et branchez un haut-parleur d'essai aux terminaux de sortie ou à l'appareil. Si le bruit disparaît, réacheminez les câbles de haut-parleur à l'écart des sources de courant élevé.
	Prises de masse multiples dans le système audio	Vérifiez les prises de masse et connectez les amplis, processeurs de signaux et autres composants en un point central, ou bien essayez d'effectuer la mise à la masse en un point différent du châssis.

## Télécommande infrarouge

SYMPTÔME	DIAGNOSTIC	SOLUTION
<b>La portée de la télécommande infrarouge est faible</b>	Les piles sont faibles	Vérifiez l'état des piles. Remplacez-les au besoin par deux (2) piles AAA (+1,5 volts).
	Saleté ou poussière excessive sur la lentille du transmetteur de la télécommande infrarouge ou de l'appareil récepteur	Nettoyez au besoin la lentille du transmetteur et du récepteur (logo du disque compact) à l'aide d'une solution pour plexiglas et un chiffon non abrasif.
	La télécommande infrarouge est au-delà de la portée de transmission optimale.	Utilisez la télécommande infrarouge à moins de 4,5 m (15 pi) et $\pm 45^\circ$ à l'horizontale de la façade de l'appareil
	Ensoleillement élevé	Utilisez la télécommande infrarouge plus près de l'appareil.
<b>La télécommande infrarouge ne fonctionne pas (la diode ne s'illumine pas)</b>	Les piles sont déchargées	Vérifiez l'état des piles. Remplacez-les au besoin par deux (2) piles AAA (+1,5 volts).
	Les piles sont mal installées	Vérifiez l'installation des piles et corrigez au besoin (la polarité est indiquée à l'intérieur de la télécommande)

## CARACTÉRISTIQUES

Tension de fonctionnement	+10,8 V - +16,0 V c.c.
Courant de réserve	5 mA max
Température de fonctionnement	Récepteur : de -30 °C à +70 °C Lecteur CD/DVD/MP3 : de -10 °C à +65 °C
Tension de sortie du préampli	>5,0 V RMS, 0,5 % de DHT
Tension de sortie du préampli central	>5,0 V RMS à 0,5% THD
Tension de sortie du préampli d'addition*	>5,0 V RMS, 0,5 % de DHT
Impédance de sortie du préampli	<50 Ω
Égalisation	Basses : ±12 dB, 45 Hz Médiums : ±12 dB, 1 kHz Aigus : ±12 dB, 15kHz
Portée du récepteur infrarouge	±45° hors-axe
Dimensions hors tout	Hauteur : 58 mm
(avec anneau de garniture)	Largeur : 188 mm
Dimensions de tourelle	Profondeur : 183,7 mm
(sans anneau de garniture)	Hauteur : 46,5 mm
	Largeur : 171,5 mm
	Profondeur : 20,2 mm
Poids (masse)	1,42 kg

### **Tuner FM (2 bandes/10 présélections chaque)**

Portée de syntonisation	
Amériques	87,5 ~ 107,9 MHz (intervalle de 200 kHz)
Eur/Aus	87,5 ~ 108 MHz (intervalle de 50 kHz)
Réponse en fréquence	30 Hz - 12 kHz
Sensibilité utilisable	10 dB (s/b 30 dB)
Réjection IF	90 dB
Réjection de la fréquence image	50 dB
Rapport signal/bruit	60 dB
Distorsion	< 0,5 %
Séparation des voies	≥ 25 dB, 1 kHz
Suppression	35 dB

### **Tuner AM (1 bande/10 présélections)**

Portée de syntonisation	
Amériques	530 ~ 1710 kHz (intervalle de 10 kHz)
Eur/Aus	522 ~ 1620 kHz (intervalle de 9 kHz)
Sensibilité	20 dBf max., sensibilité de 10 dB
Bande passante -6 dB	5 kHz min - 12 kHz max

### **Lecteur CD/DVD/MP3**

Disques compatibles	5 ou 3 po
Réponse en fréquence	20 Hz - 20 kHz (±3,5 dB)
Rapport signal/bruit	>90 dB (sortie de préampli avec filtre passe-bas 22 kHz)
Distorsion	<0,5 %
Séparation des voies	86 dB (sortie de préampli avec filtre passe-bas 22 kHz)
Gamme dynamique	100dB

### **Télécommande infrarouge**

Tension de fonctionnement	+3 V c.c
Portée de transmission	6 m/20 pi (varie en plein soleil)
Remplacement des piles	(2) AAA 1,5 V
Dimensions	H x l x P = 146 x 47 x 42 mm

**Specifications subject to change without notice**



Rockford Corporation offre une garantie limitée sur les produits Rockford Fosgate selon les termes suivants :

### ***Durée de la garantie***

**Sources audio, haut-parleurs, processeurs de signaux et amplificateurs PUNCH — 1 an**

**Amplificateurs POWER — 2 ans**

**Amplificateurs Type RF — 3 ans**

**Tout produit remis à neuf en usine — 90 jours (reçu obligatoire)**

### ***Couverture***

Cette garantie s'applique uniquement aux produits Rockford Fosgate vendus à des consommateurs par des distributeurs agréés Rockford Fosgate, aux États-Unis d'Amérique et leurs territoires. Les produits achetés par des consommateurs auprès d'un distributeur agréé Rockford Fosgate, dans un autre pays, sont couverts par le distributeur de ce pays et non par Rockford Corporation.

### ***Qui est couvert?***

Cette garantie s'applique uniquement à l'acheteur initial du produit Rockford acheté aux États-Unis auprès d'un distributeur agréé Rockford Fosgate. Afin de bénéficier du service de garantie, l'acheteur doit fournir à Rockford une copie du reçu indiquant le nom du client, le nom du distributeur, le produit acheté et la date d'achat.

Les produits jugés défectueux durant la période de garantie seront réparés ou remplacés (par un produit jugé équivalent) au choix de Rockford.

### ***Non-couverture***

1. Dommages causés par accident, abus, mauvaise utilisation, eau, vol
2. Coûts et frais relatifs au retrait ou à la réinstallation du produit
3. Service effectué par quelqu'un d'autre que Rockford ou un centre de service autorisé Rockford Fosgate
4. Tout produit dont le numéro de série a été oblitéré, altéré ou enlevé
5. Dommages subséquents infligés à d'autres composants
6. Tout produit acheté en dehors des États-Unis
7. Tout produit qui n'a pas été acheté auprès d'un distributeur agréé Rockford Fosgate

### ***Limite sur les garanties implicites***

Toute garantie implicite, y compris toute garantie d'adéquation à un usage particulier et de commerciabilité, est limitée dans le temps à la période de la garantie expresse énoncée ci-dessus. Certaines juridictions ne permettent pas de limitation sur la durée des garanties implicites. En conséquence, l'exclusion ci-dessus peut ne pas vous être applicable. Aucune personne n'est autorisée à assumer une quelconque autre responsabilité au nom de Rockford Fosgate relative à la vente de ce produit.

### ***Pour l'obtention de service***

Veuillez appeler le service à la clientèle Rockford au 1-800-669-9899. Vous devez obtenir un numéro d'autorisation de retour de marchandise (RA#) avant de renvoyer le produit à Rockford Fosgate. La responsabilité de l'envoi du produit à Rockford vous incombe entièrement.

### ***Garantie de l'Union Européenne***

Ce produit est conforme aux exigences de garantie actuelles de l'UE. Voir votre distributeur agréé pour plus de détails.

Destinataire : **Electronics**  
Rockford Corporation  
Warranty Repair Department  
2055 E. 5th Street  
Tempe, AZ 85281  
N° ARM : \_\_\_\_\_

Destinataire : **Speakers**  
Rockford Acoustic Design  
Speaker Returns  
2356 Turner Ave. NW  
Grand Rapids, MI 49544  
N° ARM : \_\_\_\_\_

## INTRODUCCIÓN

Estimado cliente,

Felicitaciones por su compra de la mejor marca del mundo en equipos de sonido para automóviles. En Rockford Fosgate somos fanáticos de la mejor reproducción musical y estamos agradecidos de que haya escogido nuestro producto. Con muchos años de experiencia en ingeniería, conocimiento del oficio y procedimientos de prueba críticos, hemos creado una amplia gama de productos para reproducción musical con toda la claridad y la riqueza que usted merece.

Para obtener el mejor rendimiento, le recomendamos que su nuevo producto de Rockford Fosgate sea instalado por un Distribuidor Autorizado de Rockford Fosgate, puesto que les ofrecemos capacitación especializada a través del Instituto de Capacitación Técnica Rockford (RTTI). Por favor lea la garantía, conserve el recibo y la caja original para que los use como posible referencia futura.

Cuando se trata de su sistema, la excelencia del producto y la instalación competente sólo representan una pieza del rompecabezas. Asegúrese de que la persona que instale su sistema utilice accesorios 100% auténticos de Connecting Punch. Connecting Punch tiene todos los accesorios necesarios, desde cables RCA y cableado para altavoces, hasta líneas de alimentación y conectores de batería. ¡Insista en ello! Después de todo, su nuevo sistema sólo merece lo mejor.

Para darle el toque final a su nueva imagen Rockford Fosgate; pida sus accesorios Rockford, los cuales incluyen playeras, chaquetas, gorras y anteojos para sol.

Para obtener un folleto gratis de los productos de Rockford Fosgate y accesorios Rockford en los EE.UU., llame al 480-967-3565 o por FAX 480-967-8132.

Para todos los demás países, llame al +001-480-967-3565 o envíe un FAX al +001-480-967-8132.

## PRACTIQUE EL SONIDO SEGURO (PRACTICE SAFE SOUND™)

El contacto continuo con niveles de presión de sonido superiores a 100 dB puede causar la pérdida permanente de la audición. Los sistemas de sonido de alta potencia para automóviles pueden producir niveles de presión de sonido superiores a los 130 dB. Aplique el sentido común y practique el sonido seguro.

Si tiene preguntas sobre este producto después de leer el manual, le recomendamos que consulte a su distribuidor de Rockford Fosgate. Si necesita ayuda adicional, puede llamarnos directamente al 1-800-669-9899. Asegúrese de tener listo el número de serie, número del modelo y la fecha de compra cuando llame.

El número de serie se encuentra en el exterior de la caja. Por favor, escríbalo en el espacio que se indica a continuación para tener una anotación permanente. Eso servirá como verificación de la garantía de fábrica y podría ser de utilidad para recuperar su unidad fuente si alguna vez se la roban.

Número de serie: \_\_\_\_\_

Número del modelo: \_\_\_\_\_

## INICIO

¡Bienvenidos a Rockford Fosgate! Este manual ha sido creado para proporcionarle información al dueño, vendedor y técnico de instalación. Para quienes desean información rápida sobre cómo instalar este producto, por favor vean la **Sección Instalación** de este manual. El resto de la información puede encontrarse usando el Índice de Materias. Nosotros, en Rockford Fosgate hemos trabajado arduamente para asegurarnos que toda la información de este manual esté actualizada. Ya que constantemente encontramos nuevas formas para mejorar nuestros productos, esta información está sujeta a cambios sin previo aviso.

**NOTA: Este manual emplea abreviaciones para los siguientes términos:**

**SINTONIZADOR** = Sintonizador de radio AM/FM

**CDP** = Reproductor de CD en el tablero

**DVD** = Reproductor de discos de vídeo digital

**AUX** = Entrada auxiliar externa

**MP3** = Archivo de formato de audio generado por computadora

<b>Introducción</b> . . . . .	<b>3</b>	Perilla de volumen/controles de tono . . .	13
<b>Instrucciones de Seguridad</b> . . . . .	<b>3</b>	Opciones de ajuste . . . . .	13
<b>Precaución</b> . . . . .	<b>4</b>	Funcionamiento del reloj . . . . .	14
<b>Contenido de la caja</b> . . . . .	<b>4</b>	Selección de modos . . . . .	14
<b>Instalación</b> . . . . .	<b>5-9</b>	<b>Funcionamiento-Sintonizador</b> . . . . .	<b>16</b>
Consideraciones para la instalación . . .	5	<b>Funcionamiento-Reproductor de CD</b> . .	<b>17-19</b>
Lugares de montaje . . . . .	6	<b>Funcionamiento-Programación de</b>	
Remoto . . . . .	6	<b>títulos</b> . . . . .	<b>19</b>
Soporte estándar . . . . .	6	<b>Funcionamiento-MP3</b> . . . . .	<b>20-23</b>
Soporte ISO-DIN . . . . .	7	<b>Funcionamiento – DVD</b> . . . . .	<b>24-28</b>
Cableado del sistema . . . . .	7	Características . . . . .	24
Ajuste de la configuración de los		Menú de Ajuste . . . . .	25
altavoces . . . . .	8	Menú de Selección . . . . .	26
Diagrama de cableado . . . . .	9	Búsqueda . . . . .	27
<b>Características de la Unidad Fuente</b> . .	<b>10-11</b>	<b>Solución de problemas</b> . . . . .	<b>29-31</b>
<b>Funcionamiento-Básico</b> . . . . .	<b>12-15</b>	<b>Especificaciones</b> . . . . .	<b>32</b>
Preparación inicial . . . . .	12	<b>Información de la garantía</b> . . . . .	<b>33</b>
Botón de reinicio . . . . .	12		
Encendido/Apagado . . . . .	12		

**NOTA:** Lea cada sección para obtener información más detallada.





INSTRUCCIONES DE SEGURIDAD

 **WARNING**

Este símbolo de “**ADVERTENCIA**” tiene por objeto alertar al usuario sobre la presencia de instrucciones de importancia. No tener en cuenta las instrucciones podría resultar en lesiones severas o muerte.

 **CAUTION**

Este símbolo de “**PRECAUCIÓN**” tiene por objeto alertar al usuario sobre la presencia de instrucciones de importancia. No tener en cuenta las instrucciones podría resultar en lesiones o daños a la unidad.

-  **PRECAUCIÓN:** Para prevenir lesiones y daños a la unidad, por favor lea y cumpla las instrucciones de este manual. Deseamos que disfrute este sistema y no que sea un problema.
-  **PRECAUCIÓN:** Si no tiene la certeza de poder instalar el sistema, hágalo instalar por una persona técnicamente calificada por Rockford Fosgate.
-  **PRECAUCIÓN:** Antes de la instalación, desconecte el terminal negativo (-) de la batería para que evite posibles lesiones, daños a la unidad o incendio.
-  **PRECAUCIÓN:** Para evitar accidentes, nunca use la pantalla de vídeo para mirar DVD ni haga selecciones del menú mientras conduce el vehículo.

Visite nuestro sitio en la red para encontrar la información más reciente de todos los productos Rockford.

[www.rockfordfosgate.com](http://www.rockfordfosgate.com)

## PRECAUCIÓN

### UNIDAD FUENTE

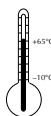

#### **Temperatura de funcionamiento**

Asegúrese que la temperatura de funcionamiento dentro del vehículo esté entre  $-10^{\circ}\text{C}$  y  $+65^{\circ}\text{C}$  ( $+14^{\circ}\text{F}$  y  $+149^{\circ}\text{F}$ ). NO reproduzca un disco si la temperatura es superior o inferior al margen de funcionamiento.



#### **Condensación de humedad**

La reproducción del CD o DVD puede vacilar debido a la condensación. Si eso ocurre, saque el disco y espere aproximadamente una hora hasta que evapore la humedad.



#### **Exposición al ambiente**

NO exponga la unidad fuente a ninguno de los siguientes: luz solar y calor directo, alta humedad, polvo excesivo, vibración excesiva y lluvia o agua.



#### **Manejo y desprendimiento de la cara frontal**

NO deje caer la cara frontal ni la golpee, ya que puede causarle daños graves. Proteja la cara frontal al guardarla en el estuche incluido.



#### **Evite el mal funcionamiento mecánico**

NO agarre el disco mientras está siendo cargado automáticamente en la unidad fuente. Hacer tal cosa puede causarle daños graves al mecanismo de reproducción, o dañar el disco.

### CONTROL REMOTO INFRARROJO



#### **Exposición al ambiente**

No exponga el Remoto Infrarrojo a ninguno de las siguientes cosas: luz solar y calor directo, alta humedad y lluvia o agua.



#### **Manejo del Remoto Infrarrojo**

NO deje caer ni impacte el Remoto Infrarrojo ya que puede causarle daños graves.

### DISCOS COMPACTOS – CD y DVD



#### **Manejo y cuidado de los discos**

NO toque el lado de lectura del disco (lado opuesto a la marca). Cuando tome los discos, solamente debe tocar los bordes o el orificio central. NO le pegue ninguna calcomanía o etiqueta al disco. NO le rocíe aerosol para discos de vinilo, agentes antiestáticos, acetona o cualquier otro producto químico volátil al disco.



#### **Disco dañado**

No ponga a reproducir un disco rajado, torcido o dañado. Hacer tal cosa puede causarle daños graves al mecanismo de reproducción.



#### **Discos nuevos**

El reproductor de CD/DVD expulsa los discos que han sido puestos incorrectamente o que tienen superficies deformes. Si se expulsa un disco nuevo después de cargarlo, toque el borde exterior del disco y el orificio central. Cualquier borde imperfecto o deformidad puede impedir la carga adecuada del disco. Para suavizar las imperfecciones, frote el borde interno del orificio y el borde externo del disco con un objeto tal como un bolígrafo.

### CONTENIDO DE LA CAJA

Unidad fuente del Modelo RAV DVD1

Manual de Instalación y Funcionamiento

Manga estándar para montaje

Correa negra (pegada en la caja)

Llaves para desenganche del bastidor (2)

Paquete de implementos

Arnés de alimentación con 16 contactos

Estuche para la cara frontal (1 blando y 1 rígido)

Control remoto infrarrojo

## CONSIDERACIONES PARA LA INSTALACIÓN

La siguiente es una lista de las herramientas necesarias para la instalación:

Voltímetro/Ohmetro	Tubos termocontraíbles de 1/8 pulg. de diámetro
Pelacables	Surtido de conectores
Tenazas de apriete	Soldador de cobre
Alicate para cortar	Soldadura
Destornillador cruciforme #2	Pistola de aire caliente
Llave para el borne de la batería	
Taladro portátil con surtido de brocas	

Esta sección se concentra en algunas de las consideraciones para la instalación del nuevo componente en el vehículo. La planificación anticipada del diseño del sistema y las mejores rutas para el cableado le ahorrarán tiempo durante la instalación. Cuando vaya a decidir el diseño del nuevo sistema, asegúrese que tenga acceso fácil a cada componente para hacer los ajustes.

 **PRECAUCIÓN:** Si no tiene la certeza de poder instalar el sistema, hágalo instalar por una persona técnicamente calificada.

 **PRECAUCIÓN:** Antes de la instalación, desconecte el terminal negativo (-) de la batería para que evite posibles lesiones, daños a la unidad o incendio.

Siga estas reglas sencillas antes de empezar cualquier instalación:

1. Asegúrese de leer las instrucciones detenidamente y entenderlas antes de que intente instalar el componente.
2. Para su seguridad, desconecte el cable negativo de la batería antes de empezar la instalación.
3. Para un montaje más fácil, sugerimos que ponga todos los cables antes de poner el componente en su lugar.
4. Encamine todos los cables RCA juntos y lejos de cualquier cable de corriente alta.
5. Use conectores de alta calidad para que la instalación sea fiable y minimice la pérdida de señal o energía.
6. ¡Piense antes de taladrar! Tenga cuidado de no cortar o taladrar el tanque de combustible, tuberías de combustible, tuberías de los frenos o hidráulicas, tubos de vacío o cables eléctricos, cuando trabaje en cualquier vehículo.
7. Nunca pase los cables por debajo del vehículo. La instalación de los cables dentro del vehículo ofrece la mejor protección.
8. Evite pasar los cables por encima de bordes afilados o a través de ellos. Use anillos plásticos o de caucho para proteger cualquier cable que pase a través del metal, especialmente la pared cortafuegos.
9. SIEMPRE proteja la batería y el sistema eléctrico contra daños con los fusibles adecuados. Instale el porta-fusibles y el fusible adecuado en el cable de energía de +12V, a 18 pulg. (45.7 cm.) del terminal de la batería.
10. Cuando haga la conexión a tierra en la carrocería del vehículo, raspe toda la pintura del metal para que garantice una conexión buena y limpia. Las conexiones a tierra deben ser tan cortas como sea posible y siempre deben ir conectadas al metal que esté soldado a la carrocería del vehículo.

## LUGARES DE MONTAJE

La posición para fijación de la unidad fuente afectará de manera significativa el rendimiento del Reproductor de CD/DVD. La unidad fuente se puede instalar en una amplia gama de ubicaciones. Sin embargo, se debe tener cuidado para asegurar el rendimiento óptimo.

### Compartimiento del motor

Nunca instale esta unidad en el compartimiento del motor. La instalación de la unidad en el compartimiento del motor anulará la garantía.

### Panel de instrumentos

El montaje de la unidad fuente en el panel de instrumentos ofrece acceso óptimo. La unidad se debe asegurar fijamente al "Soporte estándar" o "Soporte ISO-DIN", para garantizar la reproducción óptima del reproductor de CD/DVD.

### Panel central

El montaje de la unidad fuente en el panel central ofrece acceso óptimo. Compruebe que la instalación no interfiera con el funcionamiento de la palanca de cambios o el freno de mano.

### Guantera

El montaje de la unidad fuente dentro de la guantera es adecuado, mas no facilita el acceso. La instalación dentro de la guantera solamente se debe hacer si el montaje en el panel de instrumentos o el panel central no es adecuado (ejemplo, la conservación de la integridad de vehículos más viejos cuyos paneles son metálicos.)

### Debajo del tablero de instrumentos

El montaje de la unidad fuente debajo del tablero de instrumentos es adecuado, mas no facilita el acceso. La instalación debajo del tablero de instrumentos solamente se debe hacer si el montaje en el "panel de instrumentos", el "panel central" o la "guantera" no es adecuado. Monte la unidad fuente a un lado del conductor para reducir la interferencia con el freno de mano, el cambio de engranaje o los pedales.

**NOTA:** La unidad fuente debe tener un ángulo de montaje que esté a  $\pm 20^\circ$  del plano horizontal.

## REMOTO

Instale el clip de montaje para el remoto con dos (2) tornillos o con cinta adhesiva de los dos lados en un sitio que permita el acceso fácil.

**PRECAUCIÓN:** Para evitar accidentes, nunca coloque el remoto en un sitio donde impida el funcionamiento seguro de un vehículo.

### Instalación de las pilas

1. Extraiga la cubierta para las pilas de la parte posterior del remoto.
2. Instale dos (2) pilas tamaño AAA con las polaridades correctas como se muestra en el diagrama adentro del compartimiento para pilas del remoto.

## SOPORTE ESTÁNDAR

### Instalación;

- Monte los seguros de la Manga en la unidad fuente (use los tornillos incluidos).
- Monte la Manga en un panel de instrumentos fijo.

**NOTA:** Asegúrese de montar la Unidad Fuente en una posición tan horizontal como sea posible, para que el funcionamiento del reproductor de CD/DVD sea óptimo. Se puede instalar dentro de ángulos de  $\pm 20^\circ$  al plano horizontal.

- Doble las lengüetas apropiadas en todos los lados de la manga. Consulte la hoja de instalación.

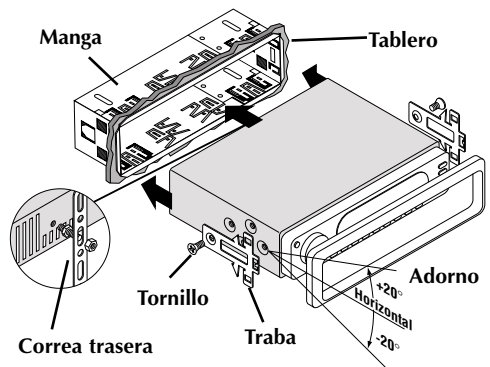

- Instale la unidad deslizándola dentro de la manga, hasta que encaje en su lugar.
- Instale fijamente la correa negra detrás del panel de instrumentos para impedir la vibración de la unidad fuente.
- El tornillo de la correa negra debe ser de 6mm máximo (use el tornillo incluido).
- Conecte la antena en la parte posterior de la unidad fuente.

### Extracción;

- Desconecte la correa negra de la parte posterior del radio (si la usa).
- Quite el borde decorativo del frente del radio.
- Inserte las llaves de desenganche a los lados de la unidad fuente para desenganchar los seguros.
- Saque la unidad fuente de la manga con las llaves.

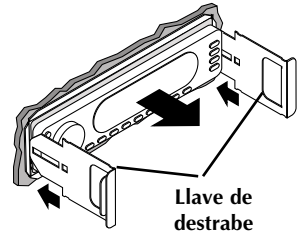

### SOPORTE ISO-DIN

#### Instalación;

- Quite el borde decorativo y la manga de la unidad fuente.
- El soporte de fábrica debe alinearse con los dos orificios a cada lado de la unidad fuente.
- Los tornillos ISO deben ser de 6mm máximo (use los tornillos incluidos).
- Conecte la antena en la parte posterior de la unidad fuente.
- Instale la unidad fuente en el panel de instrumentos.

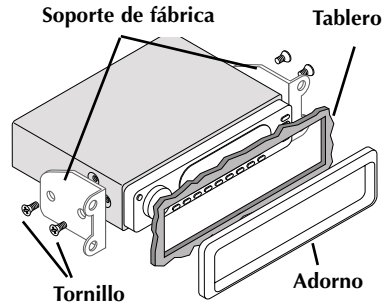

### CABLEADO DEL SISTEMA

**NOTA:** Esta unidad ha sido específicamente diseñada para que se utilice con un amplificador externo con conectores de entrada tipo RCA para obtener el rendimiento de mayor calidad. Así mismo, esta unidad requiere una pantalla de video accesoria para mirar DVD y menús avanzados.

**NOTA:** Consulte el diagrama de la página siguiente para ayudarle a conectar el sistema.

- ⚠ PRECAUCIÓN:** Si no se siente capaz de conectar la nueva unidad fuente, por favor visite al Distribuidor Autorizado Rockford Fosgate para que la instalen.
- ⚠ PRECAUCIÓN:** Antes de la instalación, desconecte el terminal negativo (-) de la batería para que evite posibles lesiones, daños a la unidad o incendio.
1. Empalme el **Arnés de Alimentación con 16 contactos** a los cables correspondientes del sistema eléctrico y de audio. Suelde y contraiga térmicamente todas las conexiones para que la instalación sea fiable. Corte un pedazo de tubo termocontraíble de 2.54 cm. para cada conexión y deslice uno de los cables por dentro. Pele cada cable 3/8 pulg. luego tuérzalos y suéldelos. Deslice el tubo en la conexión y encójalo con una pistola de aire caliente hasta que no quede cable expuesto.
  2. Conecte el cable **NEGRO (Tierra)** a tierra en la carrocería. Prepare la carrocería y raspe cualquier pintura de la superficie metálica, límpiela completamente para que quede libre de mugre y grasa. Pele la punta del cable y póngale un conector de anillo. Atornille el cable a la carrocería con un tornillo no anodizado y una arandela de estrella.
  3. Conecte el cable **AMARILLO (Respaldo)** a una fuente de energía constante +12V (para conservar memorizadas las funciones programadas por el usuario). La fuente siempre debe tener +12V, aún cuando el encendido esté apagado y el vehículo no esté funcionando.
  4. Conecte el cable **ROJO (ACC +B)** (encendido) a una fuente conmutada +12V (solamente prende cuando la llave de encendido está en la posición de accesorio o funcionamiento). La señal conmutada usualmente se toma de la posición ACC (accesorios) en la ignición. Si el vehículo no tiene una posición ACC, conecte el cable a la posición ENCENDIDO del interruptor.

5. Conecte el cable **ANARANJADO (Dimmer)** al terminal del interruptor para las luces. Eso oscurecerá la pantalla principal un 30% cuando encienda las luces.
6. Conecte el cable **AZUL (Remote B+)** al (los) cable(s) para Encendido Remoto del (los) amplificador(es). Eso prenderá los amplificadores externos cuando encienda la unidad fuente.
7. Conecte el cable **AZUL/ROJO (Auto Ant)** al cable de la antena eléctrica. Eso subirá una antena completamente automática cuando se encienda la unidad, y la unidad esté en el Modo Tuner.
8. Conecte el cable **VERDE (Brake)** a un interruptor que proporciona la puesta a tierra cuando el vehículo está estacionado (transmisión automática) o cuando el freno de mano está accionado (transmisión manual o automática). Esto es necesario para visualizar la pantalla de vídeo accesoria.
9. Conecte el **AUX INPUT** a la fuente externa de audio (eso inserta el audio antes del control de volumen en la unidad fuente). El voltaje de entrada que este circuito acepta es de 1–3V valor eficaz.
10. Conecte la **VIDEO IN (entrada de vídeo)** a una fuente de vídeo externa. La unidad fuente se utiliza para conmutar entre la visualización de DVD y una fuente externa.
11. **Conexión del altavoz central (Sin usar una conexión RCA)**  
Conecte los cables del altavoz central a los conductores correspondientes del altavoz soldando y contrayendo térmicamente todos los conectores para obtener una instalación confiable. **NO** conecte a la tierra del chasis ningún conductor de altavoz pues se puede dañar el sistema.
12. Instale el arnés de salida del preamplificador enchufando los cables RCA en el conector RCA correspondiente que alimenta la entrada de los amplificadores. Asegúrese de que tienda los cables de señales lejos de cables con corrientes altas para evitar el ruido de acoplamiento de los campos eléctricos irradiados en la señal de audio. Los conectores **RCA blancos y rojos LINE OUT FRONT (SALIDA DE LÍNEA DELANTERA)** se conectan al amplificador del altavoz delantero. Los conectores **RCA blancos y rojos de LINE OUT REAR (SALIDA DE LÍNEA TRASERA)** se conectan al amplificador del altavoz trasero. El **RCA Gris** se conecta al amplificador del Subwoofer. El **RCA Negro** se conecta al amplificador del altavoz del centro.
13. Conecte un cable de vídeo RCA desde la salida de vídeo RCA amarilla de la unidad fuente a una pantalla de vídeo accesoria. Es necesario para ver DVD y menús avanzados.
14. Conecte el cable de la antena en el conector ubicado en la parte posterior de la unidad fuente. Compruebe que la antena esté conectada fijamente a la tierra en el vehículo, para que la recepción del radio sea adecuada.

## AJUSTE DE LA CONFIGURACIÓN DE LOS ALTAVOCES

**NOTA:** Para que la salida de los altavoces funcione correctamente se deben ajustar las opciones de altavoz cuando se instala la unidad por primera vez.

1. Inserte un DVD en la unidad. Hay que hacer esto para acceder al menú de configuración.
2. Presione y sostenga el botón **SETUP (AJUSTE)** (Centro de volumen) **S (Configurar)** en el control remoto hasta que aparezca la pantalla del menú configuración.
3. Utilice los botones **8/ ∨** y **9/ ∧** (palanca de control en el control remoto) para desplazar el cursor resaltado por las selecciones del menú.
4. Mueva el cursor para seleccionar **SPEAKERS (ALTAVOCES)**, presione el botón **ENTER (ENT en la palanca de control)** para entrar en el menú de altavoces.

**En este momento sólo estamos interesados en ajustar el tamaño y si el altavoz está disponible. Los ajustes se pueden hacer más tarde de acuerdo a preferencias personales.**

5. Mueva el cursor para seleccionar **SPEAKER TYPE (TIPO DE ALTAVOZ)**, presione el botón **ENTER (ENT en la palanca de control)** para entrar en el menú de tipo de altavoz.
6. Seleccione el tamaño del altavoz para **FRONT (ADELANTE)** presionando **ENTER**. Seleccione **GRANDE** si los altavoces están diseñados para funcionar a "gama completa". Seleccione **PEQUEÑO** para altavoces diseñados para funcionar a 100Hz y más.
7. Seleccione el tamaño del altavoz para el **CENTRO** presionando **ENTER**. Seleccione **GRANDE** si los altavoces están diseñados para funcionar a "gama completa". Seleccione **PEQUEÑO** para altavoces que están destinados a funcionar con 100Hz y más. Seleccione **NINGUNO** si no se usan altavoces.



8. Seleccione el tamaño del altavoz para ENVOLVENTE presionando ENTER. Seleccione GRANDE si los altavoces están diseñados para funcionar a "gama completa". Seleccione PEQUEÑO para altavoces que están destinados a funcionar con 100Hz y más.

**NOTA:** La selección del tamaño del altavoz sólo afecta frecuencias de salida al usar un disco Dolby Digital o con codificación DTS.

9. Seleccione encendido o apagado del SUBWOOFER presionando ENTER. Seleccione encendido si el Subwoofer está conectado. Seleccione apagado si no está disponible.

Los altavoces ahora están configurados para el sistema instalado.

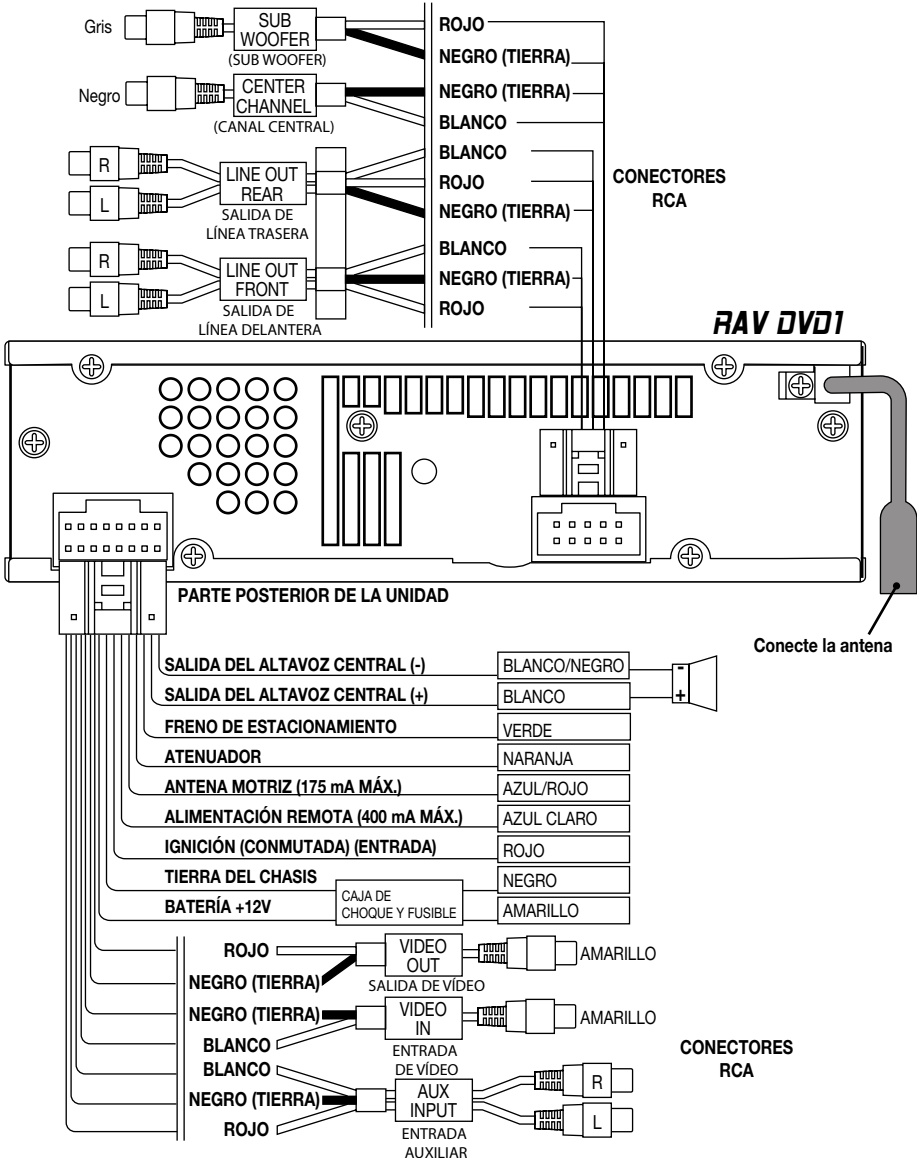

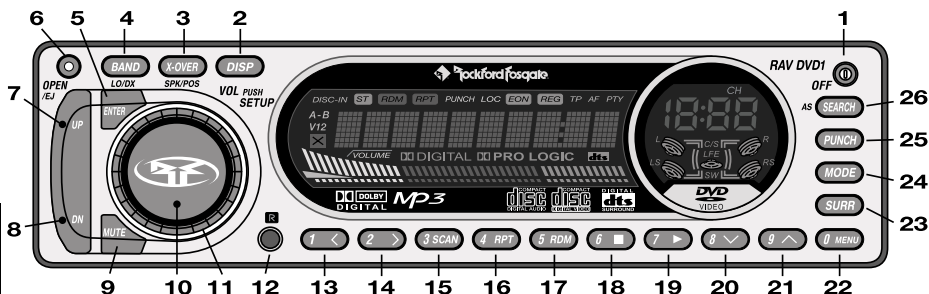

Las características del modo DVD se muestran en la sección Funcionamiento-DVD de este manual

**NOTA:** Algunas funciones solo pueden funcionar junto con la pantalla de vídeo.

1. **OFF (PWR-Remoto)**– Enciende y apaga la unidad.
2. **DISP** – Alterna las diferentes características de visualización en la pantalla principal. Presione y sostenga para ajustar el tiempo del reloj; alterna el reloj entre horas y minutos. Selecciona el menú de caracteres cuando se utiliza la opción Programmable Title (Título programable).
3. **X-OVER / SPK/POS** – Selecciona entre los modos HIGH PASS FILTER (HPF) [filtro de pasa alto], LOW PASS FILTER (LPF) [filtro de pasa bajo] y SUBSONIC FILTER (SUBSNC) [filtro subsónico]. Presione y mantenga presionada para la selección de la posición del altavoz; ALL (todos), FRONT LEFT (F-L) [superior izq.], FRONT RIGHT (F-R) [superior dcha] y REAR (traseros).
4. **BAND / LO/DX** – Selecciona qué predeterminaciones de banco de sintonizadores (FM1/FM2/AM) deben estar activas. Presione y sostenga para cambiar entre sensibilidad de sintonizador LOCAL y DX.
5. **ENTER** – Usado para efectuar selecciones en el menú configuración. Selecciona pistas/carpets en el modo MP3.
6. **OPEN/EJ** – Abre y cierra la cara frontal. Presione y sostenga para expulsar el disco en el modo CD.
7. **UP** – Presione para buscar la próxima radiodifusora o presione y sostenga para hacer subir manualmente las frecuencias en el modo TUNER (SINTONIZADOR). Selecciona la próxima pista en el modo CD. Presione y mantenga presionada para avance rápido en el modo CD.
8. **DN {Abajo}** – Presione para buscar la radiodifusora anterior o presione y sostenga para bajar manualmente las frecuencias en el modo TUNER. Selecciona la pista anterior en el modo CD. Presione y mantenga presionada para Fast Reverse (Retrosceso rápido) en el modo CD.
9. **MUTE** – Silencia el sonido en los modos TUNER y AUX. Pausa el disco en el modo CD.
10. **SETUP (Centro de volumen)** – Cuando se presiona, selecciona entre los modos VOLUMEN (VOLUMEN), BASS (BAJOS), MID (MEDIANOS), TREBLE (AGUDOS), BALANCE (BALANCE), FADER (ATENUADOR), y volumen AUXILIAR. Presione y sostenga para entrar en el menú configuración; Selección de INI/VOL (Volumen inicial) y CONTRASTE. Presione para ingresar caracteres al usar la opción Programmable Title (Título programable).
11. **VOLUMEN (Externo)** – Utilizado para controlar el nivel del volumen. Ajusta niveles por omisión durante las opciones de ajuste.
12. **R** – Célula infrarroja para el funcionamiento remoto.
13. **PRESET 1/ < (Atrás)** – Selecciona la radiodifusora preseleccionada No. 1 en el modo TUNER. Consulte Funcionamiento MP3 o DVD.
14. **PRESET 2/ > (Adelante)** – Selecciona la radiodifusora preseleccionada No. 2 en el modo TUNER. Consulte Funcionamiento MP3 o DVD.
15. **PRESET 3/SCAN** – Selecciona la radiodifusora preseleccionada No. 3 en el modo TUNER y explora cada pista en el disco en el modo CD.
16. **PRESET 4/RPT** – Selecciona la radiodifusora preseleccionada No. 4 en el modo TUNER y repite la pista actual en el modo CD.

17. **PRESET 5/RDM** – Selecciona la radiodifusora preseleccionada No. 5 en el modo TUNER y selecciona las pistas al azar en el modo CD.
18. **PRESET 6/■ (Stop)** – Selecciona la radiodifusora preseleccionada No. 6 en el modo TUNER, o detiene la reproducción del disco en el modo CD.
19. **PRESET 7/▶ (Play)** – Selecciona la radiodifusora preseleccionada No. 7 en el modo TUNER y reproduce el disco en el modo CD.
20. **PRESET 8/∨ (Down)** – Selecciona la radiodifusora preseleccionada No. 8 en el modo TUNER. Consulte las características MP3 o DVD.
21. **PRESET 9/∧ (Up)** – Selecciona la radiodifusora preseleccionada No. 9 en el modo TUNER. Consulte las características MP3 o DVD.
22. **PRESET 0/Menu (Menu)** – Selecciona la radiodifusora preseleccionada No. 0 en el modo TUNER. Consulte las características del DVD.
23. **SURR** – Activa Dolby Pro Logic para sonido envolvente. Presione y sostenga para "cambiar" los botones predeterminados para su uso numérico durante las selecciones del menú. (Se exige que la pantalla de vídeo utilice esta función).
24. **MODE** – Selecciona entre los modos TUNER/CD/AUX.
25. **PUNCH** – Permite que se intensifique las respuestas de bajos y agudos y selecciona el nivel de intensificación.
26. **SEARCH / AS** – Presione para almacenar las radiodifusoras más fuertes en el banco de cada sintonizador en el modo AUTO STORE (ALMACENAMIENTO AUTOMÁTICO). Presione y sostenga para entrar en el modo Title (Título) para CD, AUX o Tuner.

Remoto infrarrojo

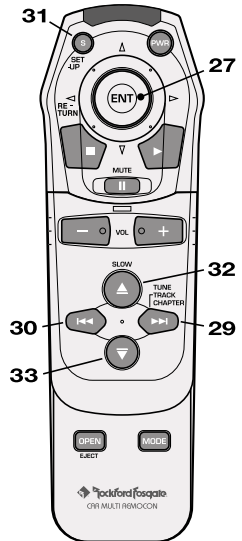

Cubierta cerrada

**Características especiales del control remoto infrarrojo**

- 27 **Joystick Control (ENT)** – Mueve el cursor y se presiona para seleccionar pistas en el modo MP3.
- 28 **A-B RPT** – Selecciona la radiodifusora preseleccionada No. 4 en el modo TUNER, o repetir la selección A-B en el modo CD. Presione una vez durante la reproducción de discos para el comienzo de la duración de la repetición, presione nuevamente para el final de la duración de la repetición, la pista se repetirá durante la duración seleccionada.
- 29 **▶▶ (Fast Forward)** – Presione para buscar la próxima radiodifusora o presione y sostenga para mover manualmente hacia arriba las frecuencias en el modo TUNER. Selecciona la próxima pista en el modo CD. Presione y sostenga para Fast Forward (avance rápido) en el modo CD.
- 30 **◀◀ (Fast Reverse)** – Presione para buscar la radiodifusora anterior o presione y sostenga para mover manualmente hacia abajo las frecuencias en el modo TUNER. Selecciona la pista anterior en el modo CD. Presione y sostenga para Fast Reverse (retroceso rápido) en el modo CD.
- 31 **S/SET-UP** – Cuando se presiona, selecciona entre los modos VOLUMEN (VOLUMEN), BASS (BAJOS), MID (MEDIANOS), TREBLE (AGUDOS), BALANCE (BALANCE), FADER (ATENUADOR) y AUXILIARY VOLUME (VOLUMEN AUXILIAR). Presione y sostenga para ingresar en el menú de configuración; INI/VOL (Volumen inicial) y la selección de CONTRAST (CONTRASTE).

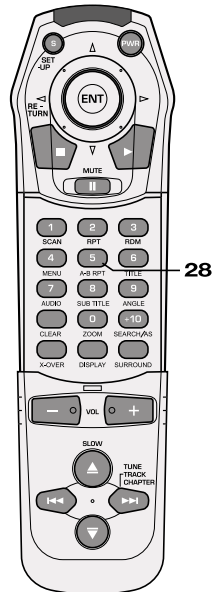

Cubierta abierta

**Para lo siguiente, consulte Funcionamiento DVD**

- 32 **▲ (Up-Slow)** – Función DVD
- 33 **▼ (Down-Slow)** – Función DVD

*Teclas numeradas rotuladas Audio, Title, Zoom, Angle, Clear y Sub Title.*

## FUNCIONAMIENTO-BÁSICO

### PREPARACIÓN INICIAL

**NOTA:** Los artículos que se muestran entre paréntesis () se refieren a las funciones del control remoto.

### CARA FRONTAL DESPRENDIBLE

La cara frontal es desprendible para disuadir el hurto.

**Para desprender la cara frontal:**

1. Presione el botón Open para que la cara frontal se deslice hacia abajo y adelante.
2. Presione el botón del borde inferior frontal de la cara para soltar y deslizar la cara fuera de la unidad.
3. El soporte de la cara cierra automáticamente.

Abrir

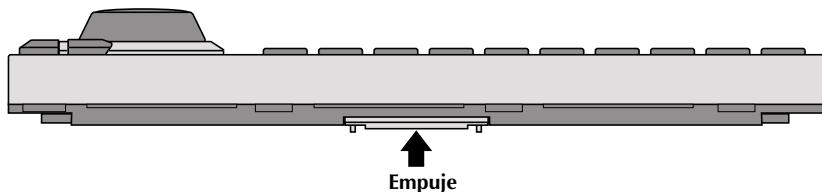
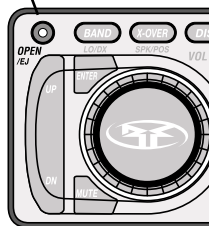

**Para incorporar la cara frontal**

1. Compruebe que el soporte de la cara frontal esté cerrado.
2. Presione la cara frontal contra el frente de la unidad hasta que encaje en su lugar.

**PRECAUCIÓN:** No intente incorporar la cara frontal al soporte cuando esté en la posición abierta. Puede causarle daños al mecanismo que pueden invalidar la garantía.

3. Si se desea, la cara frontal se puede fijar permanentemente al soporte con el tornillo incluido.

### BOTÓN DE REINICIO

**PRECAUCIÓN:** No presione el Botón de Reinicio muy fuertemente ya que puede ocasionar daños que invalidan la garantía. Si necesita ayuda, por favor consulte al Distribuidor Autorizado Rockford Fosgate.

1. Siga las instrucciones anteriores para desprender la cara frontal.
2. Inserte un gancho u otro objeto delgado dentro del orificio para el Botón de Reinicio en la esquina izquierda de la unidad y presione suavemente hasta que accione.

### ALIMENTACIÓN DE CORRIENTE (APAGAR/PRENDER)

1. Presione el botón OFF (PWR) para encender el radio.
2. Presione el botón OFF (PWR) otra vez para apagar el radio.

**Despertar con cualquier botón**

Presione cualquier botón, excepto OPEN o DISP para “despertar” el radio del modo de sueño.

**NOTA:** El reloj es visible cuando el radio está apagado, “modo de sueño.”



Remoto



## BOTÓN DE VOLUMEN/CONTROLES DE TONO

El botón de Volumen es un controlador de funciones múltiples y maneja el Volumen, Control de Tono y las Opciones de Ajuste, ver debajo.

### Para controlar el Volumen

1. Gire el botón de VOLUMEN (Volumen externo) en sentido horario para aumentarlo.
2. Gire el botón de VOLUMEN (Volumen externo) en sentido contrahorario para disminuirlo.

### Para ajustar los Controles de Tono

1. Presione repetidamente el botón SETUP (Centro de volumen) (Ajuste) para cambiar entre BASS > MID > TREBLE > BALANCE > FADER > AUX VOL > VOLUME.
2. Gire el botón VOLUME (Volumen externo) en sentido horario para aumentar, o en sentido contrahorario para reducir la función seleccionada.

### Memoria de la fuente de tono

Los ajustes individuales de Bajo y Mediano son memorizados para los modos TUNER / DISC / AUX. Se debe insertar un disco para cambiar los ajustes del modo de reproducción de CD.

**NOTA:** Si no se ajusta dentro de 5 segundos, el botón de MENÚ regresará al modo VOLUMEN.

## OPCIONES DE AJUSTE

La siguiente lista muestra las opciones de Ajuste por Omisión.

**NOTA:** Estos ajustes se deben hacer sin tener un disco en la unidad fuente.

### Selección de Opciones

1. Presione y sostenga el botón SETUP (Centro de volumen) (Ajuste) durante aproximadamente 1 segundo hasta que aparezca la primera Opción {INI/VOL}.
  2. Presione repetidamente el botón SETUP (Centro de volumen) (Ajuste) para cambiar entre las opciones de Setup.
  3. Para cambiar una Opción, presione los botones UP o DN {Abajo} (▶▶ o ◀◀).
  4. Para guardar, espere 5 segundos y la pantalla regresa al último modo mostrado.
- **INI/VOL** (Volumen inicial) {0-30}— Utilice el control de volumen para ajustar. Ajusta el volumen inicial máximo cuando se enciende la unidad. Si el ajuste de volumen era más bajo que el ajuste del volumen inicial cuando se apaga la unidad, se utilizará el volumen inferior durante el encendido. Si el ajuste de volumen era más alto que el ajuste inicial del volumen, se utiliza el ajuste de volumen inicial durante el encendido. Esta característica evita que se encienda accidentalmente con un volumen alto y también le permite que se retengan ajustes altos de volumen en caso de que un preamplificador sea el control de volumen principal del sistema. El valor por omisión es 15.
  - **CONTRAST** (-5 a +40) — Esto ajusta el contraste de la pantalla. Utilice los botones Up y Down para ajustar (◀◀ o ▶▶ en el remoto). El valor por omisión es +9.

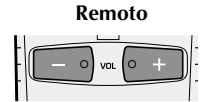
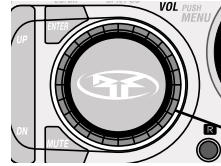

Remoto  
Control de volumen

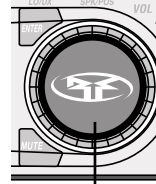

Presione

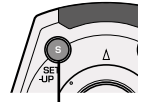

Presione

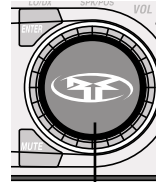

Presione y sostenga

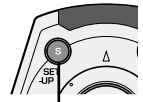

Presione y sostenga

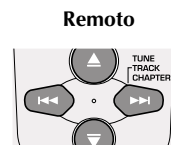
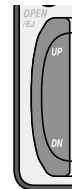

## FUNCIONAMIENTO - BÁSICO

### FUNCIONAMIENTO DEL RELOJ

**NOTA:** Al usar el control remoto para hacer ajustes al reloj, se debe cerrar la cubierta al usar los botones ◀◀ o ▶▶.

#### Ajuste de las horas

1. Presione y sostenga el botón DISP durante 1 segundo hasta que la hora destelle.
2. Presione el botón UP o DN [Abajo] (◀◀ o ▶▶) para ajustar la hora.

#### Ajuste de los minutos

1. Presione por segunda vez el botón DISP y comenzarán a destellar los minutos.
2. Presione el botón UP o DN [Abajo] (◀◀ o ▶▶) para ajustar los minutos.

Su ajuste será conservado después que el reloj destelle durante 5 segundos.

**NOTA:** El reloj es visible cuando el radio está apagado, "modo de sueño."



#### Remoto



#### Cubierta abierta

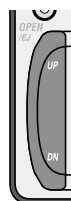

#### Remoto

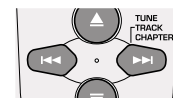

#### Cubierta cerrada

### SELECCIÓN DE MODOS

Presione el botón MODE repetidamente para que pase a través de los siguientes modos:

- TUNER — Activa el sintonizador.
- DISC PLAY — Activa la reproducción CD/DVD/MP3 si hay un disco insertado. Esto volverá al modo Tuner si no se inserta un disco.
- AUX — Permite que se conecte una fuente de sonido externa al sistema de sonido.

### SILENCIAMIENTO

1. Presione el botón MUTE para moderar el volumen.
2. Vuelva a presionar el botón MUTE para regresar el audio al nivel anterior.

**NOTA:** La pantalla muestra MUTE hasta que se cancele la función.

### PUNCH

**NOTA:** En el control remoto no hay un control que permita ajustar el nivel de Punch.

El botón Punch habilita la sobrealimentación de la respuesta del bajo y el alto de la salida de audio en todo nivel auditivo.

1. Presione el botón PUNCH para activar la característica Punch y seleccionar entre cuatro (4) niveles de mayor respuesta a la intensificación.
2. Presione por quinta vez el botón PUNCH para desactivar.

**NOTA:** La pantalla muestra "Punch" cuando la característica Punch está activa.

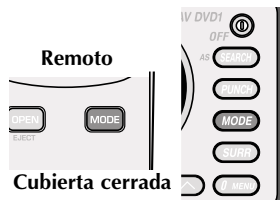

#### Remoto

#### Cubierta cerrada



#### Remoto

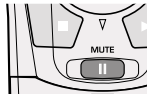

Nivel de Punch	45Hz	10-20kHz
Nivel 1	3dB	Ø
Nivel 2	6dB	3dB
Nivel 3	9dB	6dB
Nivel 4	12dB	9dB



## SELECCIÓN DE X-OVER (Cruce)

**NOTA:** Al usar el control remoto para ajustar X-OVER, se debe cerrar la cubierta al usar los botones ◀◀ o ▶▶.

Presione repetidamente el botón X-OVER para cambiar entre LPF (filtro de pasa bajo), HPF (filtro de pasa alto) y SUBSNC (filtro subsónico).

Cuando esté en LPF o HPF utilice los botones UP o DN {Abajo} (◀◀ o ▶▶) para seleccionar la frecuencia que quiere ajustar. Se puede ajustar entre apagado, 50Hz, 75Hz, o 100Hz.

Cuando esté en SUBSNC use el botón UP o DN {Abajo} (◀◀ o ▶▶) para activar o desactivar el filtro subsónico.

La selección se guarda automáticamente cuando se ajusta.

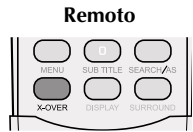

Cubierta abierta

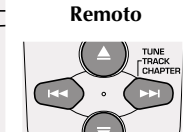
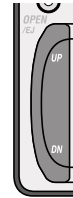

Cubierta cerrada

## COMPROBACIÓN DE LAS POSICIONES DEL ALTAVOZ (SPK/POS)

**NOTA:** Al utilizar el control remoto, la cubierta debe estar cerrada mientras se usan los botones ◀◀ o ▶▶.

Al escuchar la reproducción de la unidad, presione y sostenga el botón X-OVER para entrar en el menú de posición del altavoz. Esto le permite seleccionar la etapa de sonido óptima para la posición específica adonde esté sentado.

Utilice los botones UP o DN {Abajo} (◀◀ o ▶▶) para seleccionar entre los altavoces ALL (TODOS) , F.L (adelante a la izquierda), F.R (adelante a la derecha) y REAR (atrás).



Todos



Adelante izquierda



Adelante derecha



Atrás

## ENVOLVENTE

Presione el botón SURR para activar Dolby pro logic. La pantalla mostrará PRO LOGIC cuando esté encendido. Presione nuevamente para apagar Dolby pro logic.

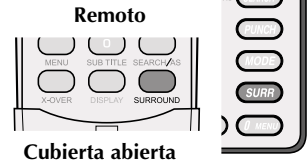

Cubierta abierta

## PRESENTACIÓN DE LA PANTALLA

**NOTA:** La pantalla por omisión para los modos Tuner o AUX es el título si se ha programado. El valor por omisión se puede cambiar siguiendo la presentación del panel por omisión más abajo. El valor por omisión no se puede cambiar para el modo CD.

### Modo Tuner:

El panel visualizará la banda, FM1, FM2 o AM1, y la frecuencia de la estación o se visualizará el título para la frecuencia si se ha programado.

### Modo CD

Presionando el botón "DISP" usted puede seleccionar que la pantalla muestre el número de pista y la hora a la que se ha reproducido, o el título del disco si se ha programado un título para el disco.

### Modo AUX

El panel visualizará el modo AUX, o el título del modo si se ha programado un título.

## PRESENTACIÓN DEL PANEL POR OMISIÓN

Para configurar el valor por omisión, presione y sostenga el botón DISP hasta que comiencen a destellar las horas del reloj. Presionar inmediatamente el botón MODE permite seleccionar la pantalla por omisión conmutando entre el nombre del modo o el título. Consulte **PROGRAMACIÓN DE TÍTULOS** para obtener información.

**NOTA:** Se puede programar un total máximo de 100 títulos en la unidad.

## FUNCIONAMIENTO – SINTONIZADOR

### SELECCIÓN DE BANDAS

**NOTA:** En el control remoto no hay un control para cambiar la banda.

Presione repetidas veces el botón BAND para cambiar ente FM1, FM2, y AM. La acción de seleccionar la banda automáticamente habilita esa banda.

### OPCIONES DEL SINTONIZADOR

**NOTA:** En el control remoto no hay un control para cambiar entre sensibilidad de sintonizador LOCAL y DX.

DX es el ajuste por omisión de la opción Tuner. Las opciones entre paréntesis son opciones alternas.

- DX [LOCAL]

#### *Selección de las Opciones del Sintonizador*

Presione y sostenga el botón BAND (LO/DX) para cambiar entre las sensibilidades LOCAL y DX del sintonizador.

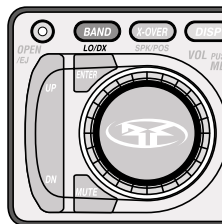

### SELECCIÓN DE RADIODIFUSORAS

Presione el botón Up o DN {Abajo} (◀◀ o ▶▶) una vez y el sintonizador pasa inmediatamente a la siguiente (UP ▶▶) radiodifusora o (DN ◀◀) a la anterior.

Cuando se presiona y se sostiene bien sea el botón Up o DN {Abajo} (◀◀ o ▶▶) durante un segundo, cambia a modo de SINTONIZACIÓN MANUAL. Ahora puede buscar manualmente hacia arriba o hacia abajo a una velocidad de un dígito por impulso, la búsqueda rápida es posible al presionar y sostener el botón Up o DN {Abajo} (◀◀ o ▶▶).

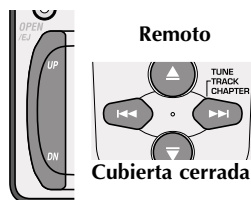

### BOTONES PARA PRESELECCIONES

Cada modo de sintonización—FM1, FM2 y AM—tiene 10 preselecciones, cuyo total es de 30 preselecciones.

#### *Para ajustar un Botón de Preselección*

1. Sintonice la radiodifusora que desea programar.
2. Presione y sostenga cualquier botón de preselección (del 1 al 0) durante cinco segundos y allí programará esa radiodifusora. También funciona con el remoto.

### ALMACENAMIENTO AUTOMÁTICO

Puede usar Auto Store si quiere que el sintonizador guarde las radiodifusoras más potentes en orden de potencia de su señal y asignarlas a los botones de preselección del 1 al 0.

1. Presione y el botón AS y el sintonizador barren todo el selector.
2. Auto Store guarda las radiodifusoras independientemente en el banco de sintonización escogido (FM1/FM2/AM).

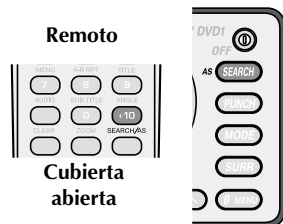

### PROGRAMACIÓN DE TÍTULOS PARA RADIODIFUSORAS

El nombre de una radiodifusora con un título de hasta 10 letras se puede guardar en la memoria.

Ver **PROGRAMACIÓN DE TÍTULOS** al final de la sección **FUNCIONAMIENTO-REPRODUCTOR DE CD**.



## Funcionamiento Básico

**NOTA:** Este sistema reproduce CD de AUDIO creados en una Macintosh.

**NOTA:** Este sistema reproduce discos CD-R y CD-RW.

### CONSULTE OPERACIÓN – MP3 AL REPRODUCIR UN DISCO DE MP3

#### Para reproducir un CD

1. Presione el botón OPEN y el Panel Frontal se abre.
2. Inserte un CD y el panel delantero se deslizará, cerrándose y se visualizará CARGANDO (LOADING) en el panel.
3. Se seleccionará automáticamente DISC PLAY (REPROD DISCO) y se comenzará a reproducir el CD en la pista 1 una vez que se haya terminado de cargar.
4. Utilice los botones UP y DN {Abajo} (◀◀ o ▶▶) para cambiar pistas.

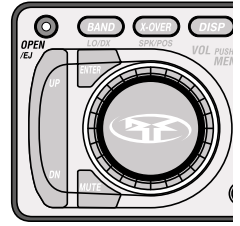

#### Para expulsar un disco

1. Presione el botón OPEN durante 1 segundo, "EJECT" aparece en la pantalla y el Panel Frontal se abre y expulsa el disco.
2. Presione el botón OPEN nuevamente para cerrar el panel delantero.

**NOTA:** Si se presiona OPEN durante menos de 1 segundo, se abrirá el panel delantero y no se accionará Eject.

#### Presentación del panel

Mientras suena un disco, el panel presenta el número de la pista y el tiempo de reproducción.

## Funcionamiento avanzado

**NOTA:** Los artículos que se muestran entre paréntesis () se refieren a las funciones del control remoto.

#### Selección de pistas

1. Presione el botón UP (▶▶) para escoger la siguiente pista del disco.
2. Presione el botón DN {Abajo} (◀◀) para escoger la pista anterior.

#### Consideraciones

**MODO CDP:** El disco empieza en la pista 1 de nuevo, después de la última pista.

#### Adelanto/Retroceso

Presione el botón DN {Abajo} (◀◀) y el reproductor lo llevará al inicio de la misma pista siempre que la pista tenga más de diez (10) segundos. Si la pista es de menos de diez (10) segundos, presionar el botón DN {Abajo} (◀◀) hará que el reproductor vaya al comienzo de la pista anterior. Presionar UP (▶▶) lo lleva a la pista siguiente.

#### Adelanto/Retroceso rápidos

1. Presione y sostenga el botón UP (▶▶) para que adelante la pista rápidamente.
2. Presione y sostenga el botón DN {Abajo} (◀◀) para que retroceda la pista rápidamente.

**NOTA:** La pantalla presenta el tiempo transcurrido mientras estén presionados los botones UP o DN {Abajo} (◀◀ o ▶▶).

#### Pausar el CD

1. Presione el botón MUTE (Mute/||) para pausar el CD.
2. Presione el botón 7/ ▶ (Reproducir) para continuar reproduciendo el disco.

**NOTA:** La pantalla muestra PAUSA y el número de la pista hasta que se cancele la función.

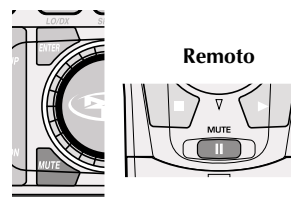
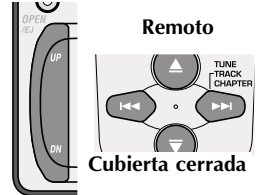

## Detener y reproducir

1. Presione el botón 6/ ■ (■) y el reproductor dejará de reproducir el disco.
2. Presione el botón 7/ ► (►) para continuar reproduciendo el disco en el lugar en que se detuvo la pista.

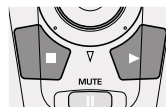
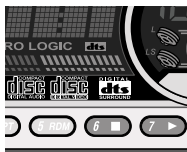

Remoto

Español

## Para reproducir pistas al azar

1. Presione el botón 5/RDM (3/RDM) para hacer que las pistas en un disco se reproduzcan de manera aleatoria.
2. Para cancelar presione el botón 5/RDM (3/RDM) por segunda vez.

**NOTA:** La pantalla muestra RDM hasta que se cancele la función.

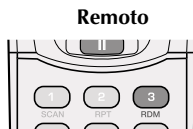

Remoto

Cubierta abierta

## Para repetir una pista

1. Presione el botón 4/RPT (2/RPT) para repetir la pista que se está reproduciendo actualmente.
2. Para cancelar, presione el botón 4/RPT (2/RPT) por segunda vez. Presionar el botón 3/SCAN (1/SCAN) o el botón 5/RDM (3/RDM) también anulará la repetición, o presionar y mantener presionado el botón UP o DN {Abajo} (►► o ◀◀).

**NOTA:** La pantalla muestra RPT hasta que se cancele la función.

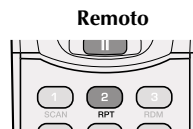

Remoto

Cubierta abierta

## Exploración de pistas

Track Scan reproduce la introducción de cada pista durante 10 segundos, antes de pasar a la pista siguiente del disco que se escucha.

1. Presione el botón 3/SCAN (1/SCAN) para iniciar el modo track scan (Exploración de pistas).
2. Para cancelar, presione el botón 3/SCAN (1/SCAN) por segunda vez.

**NOTA:** El panel muestra SCAN, el número de la pista del CD y el tiempo transcurrido durante 10 segundos en cada pista, hasta que se cancele la función.

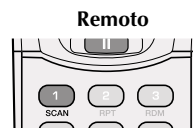
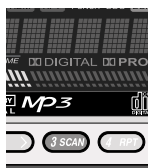

Remoto

Cubierta abierta

## Repetición temporizada A-B

**NOTA:** La repetición temporizada A-B sólo está disponible usando el control remoto.

1. Durante la reproducción del disco presione el botón 5/A-B RPT en el remoto una vez para el comienzo de la duración de la repetición.
2. Presione nuevamente el botón 5/A-B RPT en el remoto para el final de la duración de la repetición, la pista se repetirá durante la duración seleccionada.
3. Presionar el botón 5/A-B RPT en el remoto una vez o más terminará esta función y el disco se reproducirá normalmente desde ese punto.

**NOTA:** El panel visualizará A-B hasta que se cancele la función.



Remoto

Cubierta abierta

## BÚSQUEDA

Utilice SEARCH (BÚSQUEDA) para ir a una pista específica en un disco.

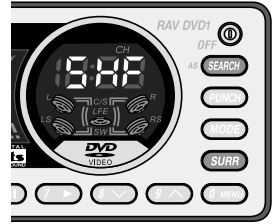

1. Presione una vez el botón SEARCH para entrar en la búsqueda.
2. Presione y sostenga el botón SURR (ENVOLVENTE) hasta que destelle SHF en la pantalla del reloj. Ahora se pueden ingresar los números utilizando los botones de números en la unidad o en el remoto.
3. Ingrese el número de pista utilizando los botones numéricos.

**EJEMPLO:** Presione el botón SEARCH, luego presione y sostenga el botón SURR hasta que aparezca SHF, luego 01 le lleva nuevamente a la pista 1, presionar 12 le lleva a la pista 12, etc. Presionar solo 1 dígito, 7, requiere que usted presione ENTER para ir a esa pista.

## FUNCIONAMIENTO - PROGRAMACIÓN DE TÍTULOS

### Memoria programable para el título del disco

**NOTA:** A la unidad se le puede programar un máximo de 100 títulos.

El nombre de una radiodifusora, disco o canal AUX se puede almacenar en la memoria usando hasta 10 caracteres como título.

### Memorización del Título

1. Escoja el modo que va a titular, (Tuner, Disc o AUX). Si está en modo tuner, escoja la radiodifusora que va a titular.

**NOTA:** El disco al que se asignará un título tiene que estar en la unidad y debe estar seleccionado.

**NOTA:** No se puede asignar un título a los discos DVD.

2. Presione y sostenga el botón SEARCH/AS durante 1 segundo y comenzará a destellar el primer dígito del panel delantero de 10 dígitos.
3. Presione el botón DISP para que pase a través de los siguientes tipos de caracteres:



**Tipo 1:** (espacio)ABCDEFGHIJKLMNPOQRSTUVWXYZ

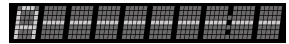

**Tipo 2:** abcdefghijklmnopqrstuvwxyz



**Tipo 3:** 0123456789



**Tipo 4:** ^\.,+?!\*/()



4. Gire el botón del VOLUMEN para escoger el símbolo apropiado.
5. Presione el botón de SETUP {Centro de volumen} para seguir al espacio siguiente.
6. Presione y sostenga el botón de SETUP {Centro de volumen} durante 1 segundo para guardar el título en la memoria.

### Borrado de Títulos

1. Presione y sostenga el botón MUTE durante 1 segundo.
2. Gire el botón del VOLUMEN para escoger el título a borrar.
3. Presione y sostenga el botón de SETUP {Centro de volumen} durante 1 segundo para borrar el título. Destallará DELETED en la pantalla.

### Funcionamiento del reproductor de MP3 — Reproducción básica

Debido a una variedad de condiciones posibles al crear un disco MP3, es posible que ocurran algunos “problemas” operativos o sónicos. Éstos se deben considerar normales y **no** indican que la unidad tiene un defecto.

**NOTA:** Esta unidad no reconoce CD MP3 creados en Macintosh.

**NOTA:** Esta unidad reconoce MP3 grabados en discos CD-R o CD-RW, y también proporciona apoyo para sesiones múltiples. La unidad **no** reproduce discos DVD-R con codificación MP3. Sólo utilice CD-R o CD-RW para grabar MP3.

**NOTA:** Es posible que la reproductividad dependa del tipo de CD-R/CD-RW usado, el estado de la superficie del CD, el rendimiento del grabador de CD y el estado o el software usado. Para obtener más información visite nuestro sitio web.

**NOTA:** Dependiendo del formato, la cantidad de temas contenidos y otras variables, algunos discos pueden demorar más en cargar que otros.

Español

#### Para reproducir un disco MP3

1. Presione el botón OPEN y el Panel Frontal se abre.
2. Inserte un disco MP3 y el panel delantero se deslizará, cerrándose y se visualizará CARGANDO (LOADING) en el panel.
3. DISC PLAY se selecciona automáticamente y empieza a tocar la pista 1 del disco MP3 después de cargarse.
4. Presione el botón UP (▶▶) o DN {Abajo} (◀◀) para ir a la pista siguiente o anterior.

**NOTA:** Las funciones siguientes no funcionan durante la reproducción de MP3;

Programación de títulos

#### LAS CARACTERÍSTICAS SIGUIENTES SE MUESTRAN MIENTRAS SE USA UNA PANTALLA DE VÍDEO

#### Negociación del directorio MP3

La negociación de los MP3 es más fácil cuando se usa el control de palanca en el remoto junto con la pantalla de vídeo.

 **PRECAUCIÓN:** Para evitar accidentes, nunca use la pantalla de vídeo para mirar DVD ni haga selecciones del menú mientras conduce el vehículo.

#### Lista de canciones para reproducir

Cuando se instala un disco MP3, esta unidad mira a las canciones, carpetas y subcarpetas contenidas de la siguiente manera para crear un archivo ordenado de lista de canciones para reproducir en el disco;

1. Las canciones enumeradas primero son aquellas que no están en carpetas en el disco.
2. Luego las canciones ubicadas en la primera carpeta en el disco y luego las canciones ubicadas en carpetas dentro de esta carpeta (subcarpetas).
3. Después mirará a la próxima carpeta y subcarpetas, etc., hasta que se haya identificado todas las canciones en el disco.
4. La pantalla estándar de lista de canciones para reproducir aparecerá mostrando la cantidad de pistas que hay en el CD, una página de siete (7) de las pistas, título de la canción que se está reproduciendo, directorio de adónde está localizada la canción en el disco, el número de pista de la canción y la hora (ya sea el tiempo reproducido, el tiempo restante o la duración de la pista, dependiendo del valor por omisión seleccionado).

#### Selección directa de una canción

1. Utilice los botones 1/< ,2/ > ,8/∨ y 9/∧ (palanca de control en el remoto) para mover el cursor resaltado al número de la pista que desea seleccionar.

**NOTA:** En la unidad, los botones 1/< y 2/ > lo desplazan a la página anterior o a la siguiente en la lista de pistas. Los botones 8/∨ y 9/∧ lo desplazan hacia arriba y abajo por la lista de pistas de una por una.

2. Cuando la pista esté resaltada, presione el botón ENTER (ENT en la palanca de control) para seleccionar la canción que se va a reproducir.

**NOTA:** Si después de cinco (5) segundos no se ingresa una canción, la pantalla volverá a la última canción que se estaba reproduciendo.

**Cambio de opciones**

**Ejemplo de pantalla de lista de canciones a reproducir estándar**

Cantidad de pistas en el disco

Utilice los botones 8/√ y 9/∧ para mover la lista de pistas hacia arriba y abajo

Cuando la pista está resaltada utilice ENTER para seleccionar la canción



Número de pista que se está reproduciendo actualmente

Tiempo de la pista

Utilice los botones 1/< y 2/> para mover a la página anterior o siguiente

Canción que se está

reproduciendo actualmente

Ubicación de las canciones en el directorio

Presionar DISP (pantalla) lo llevará a la pantalla del Menú Principal que le permitirá cambiar las opciones siguientes;

1. TRACK – Presionar ENTER (ENT en la palanca de control) entrará en la opción de búsqueda de la pista.
  - a. Presione y sostenga el botón SURR (ENVOLVENTE) hasta que destelle SHF en la pantalla del reloj. Ahora se pueden ingresar números usando los botones numéricos en la unidad o en el control remoto.
  - b. Cuando se ingrese la pista deseada, presione ENTER (ENT en la pantalla de control) para ir a la pista ingresada. Se comenzará a reproducir inmediatamente esa canción.
2. TIME – No disponible (Muestra el largo de la pista).
3. PLAYMODE – Selecciona entre NORMAL (por omisión), RANDOM y SCAN.
4. PLAYLIST – Consulte "Creación de una lista de reproducción provisional del disco actual"
5. REPEAT MODE – Selecciona entre OFF (apagado) y ON (encendido) (repite la pista que se está reproduciendo actualmente).
6. TIME DISPLAY – Selecciona entre REPROD INDIVIDUAL (visualiza cuanto tiempo se reprodujo la canción), INDIVIDUAL RESTANTE (visualiza el tiempo que queda de la canción que se está reproduciendo) e INDIVIDUAL (visualiza el largo de la canción).

La pantalla del menú aparecerá mostrando una lista numérica de hasta 54 canciones (números en naranja–se han reproducido, amarillo–reproduciendo actualmente, blanco–no se han reproducido), la tasa de bits de las canciones, el estado del disco (reproduciéndose ►, avance rápido ►►, retroceso rápido◄◄, pausado II o detenido ■), el número de la pista que se está reproduciendo y el tiempo (el tiempo transcurrido, el tiempo restante o el largo de la pista dependiendo de la selección predeterminada).

**Ejemplo de la pantalla de opciones del menú principal**

Estado del disco

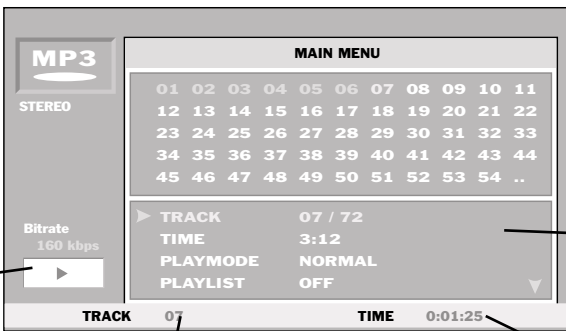

Lista de pistas

Lista de opciones

Número de pista que se está reproduciendo actualmente

Tiempo de la pista

## Información de la pista

Presionar el botón TITLE en cualquier momento en el remoto le llevará a la pantalla de información de la pista. Para salir de esta pantalla, presione nuevamente el botón TÍTULO (TITLE).

Esta pantalla le permite cambiar entre las pistas del disco y le proporciona información detallada sobre cada pista individual (La información se muestra si se incorporó cuando se creó el disco).

Información disponible;

TRACK – pista que se reproduce/pistas en el disco

FILE – nombre y tipo de archivo

DIRECTORY – ubicación de la pista en el disco

AUDIO – Tasa de muestreo / Tasa de bits

TYPE – Tipo de formato de archivo

FILE SIZE – en megabitos (MB)

TIME – Largo de la pista

ARTIST – Nombre del artista

TITLE – Título de la pista

ALBUM – Nombre del álbum

YEAR – Año en que se creó el álbum

COMMENTS – Cualquier comentario incorporado cuando se creó el disco

Español

## Ejemplo de la pantalla de información de la pista

72 TRACKS

TRACK	25 / 72
FILE	Nuclear Child - I Want to Create a Wast...
DIRECTORY	/Folder 1/Subfolder/subfolder2/
AUDIO	44.1 KHZ / 128 kbps
TYPE	MPEG 1 LAYER 3 STEREO
FILE SIZE	3.5 MB
TIME	0:03:55
ARTIST	Nuclear Child

MP3

Playing : Nuclear Child - I Want to Create a W...

Directory : /Folder 1/Subfolder/subfolder2/

TRACK	25	TIME	0:01:25
-------	----	------	---------

Información de la pista

Canción que se está reproduciendo actualmente

Ubicación de las canciones en el directorio

Número de pista que se está reproduciendo actualmente

Tiempo de la pista

## Creación de una lista de reproducción provisional del disco actual

Con esta característica usted puede crear una lista de reproducción de las pistas a reproducir desde la selección de pistas del disco que se está usando.

**NOTA:** Esta lista de reproducción provisional se borrará si se expulsa el disco o si se cambia en cualquier momento el modo de la unidad de fuente.

### Para crear una lista de reproducción;

1. Presione DISP (Pantalla) para ir a la pantalla de opciones del menú principal.
2. Seleccione "PLAYLIST" (LISTA DE REPRODUCCIÓN) en el menú de opciones y presione ENTER (ENT en la palanca de control).
3. Seleccione "EDIT PLAYLIST" (EDITAR LISTA DE REPRODUCCIÓN) en el menú y presione ENTER (ENT en la palanca de control). Esto le llevará a una pantalla de lista de reproducción.
4. Utilice los botones 8/∨ y 9/∧ (arriba y abajo en la palanca de control) para mover hacia arriba o abajo la pista en la lista de reproducción de una por una.
5. Para agregar esa canción a la lista de reproducción, presione ENTER (ENT en la palanca de control).
6. Cuando haya terminado de agregar pistas, presione DISP (pantalla) para volver a la pantalla de opciones del menú principal.
7. Seleccione "PLAYLIST" en el menú opciones y presione ENTER (ENT en la palanca de control).
8. Seleccione "ENABLE PLAYLIST" (HABILITAR LISTA DE REPRODUCCIÓN) en el menú y presione ENTER (ENT en la palanca de control). El sistema ahora usará la lista de reproducción creada para la selección de pistas.

**Ejemplo de pantalla de selección de pistas**

PLAYLIST – PRESS ANGLE TO SWITCH TO EDITOR

- American Dream.mp3
- Nuclear Child – I Want to Create a Wasteland.mp3
- Radioactive Kid – It's Only a Bomb.mp3
- SuperSong 12.mp3
- Banshee Wail – Scream in My Face.mp3
- Holiday Party.mp3
- Super Sonic Dog – Flying Faster Than the Speed of.mp3
- Freaky Flashback Drama.mp3
- ...

MP3

Playing : Nuclear Child – I Want to Create a W...

TOTAL FILE	8	TOTAL TIME	0:14:25
TRACK	25	TIME	0:01:25

Annotations:

- Lista de pistas
- Canción que se está reproduciendo actualmente
- Tiempo total de la lista de canciones a reproducir
- Tiempo de la pista
- Número de pista que se está reproduciendo actualmente
- Cantidad total de pistas seleccionadas para la lista de canciones a reproducir

**Botones UP (arriba) y DN (abajo) {DOWN}**

1. Presionar el botón Up (arriba) (▶▶) lo lleva al próximo número de pista en la lista y se comenzará a reproducir automáticamente la canción.
2. Presionar el botón DN (abajo) {Down} (◀◀) le lleva al número de pista anterior en la lista y se comenzará a reproducir automáticamente la canción.

**NOTA:** Si está en el modo RANDOM (AL AZAR), cuando se presiona cualquiera de los botones le llevará a la próxima pista al azar.

**BÚSQUEDA**

Utilice SEARCH para ir a una pista específica en un disco.

1. Presione SEARCH para entrar en la pantalla de búsqueda.
2. Presione y sostenga el botón SURR (ENVOLVENTE) hasta que destelle SHF en la pantalla del reloj. Ahora se pueden ingresar números usando los botones numerados en la unidad o el control remoto.
3. Cuando se ha ingresado el número de pista deseado, presione ENTER (ENT en la palanca de control) para ir a la pista ingresada. Se comenzará a reproducir inmediatamente esa canción.



**Máxima velocidad de escritura y profundidad de bit**

La velocidad máxima de la grabadora de CD ROM que aceptan las unidades RAV es de 40X. La velocidad de bit máxima posible es de 32kb/seg.–320kb/seg. Para obtener un mejor rendimiento de la visualización desplazable, antes de crear un sistema de archivos en su programa para grabar CDR, seleccione el menú de propiedades de distribución y fichas del sistema de archivos del CD. Use el formato de archivo JOLIET, le permite un máximo de 32 caracteres en mayúscula y minúscula.

**NOTA:** La pantalla de la unidad desplazará 32 caracteres del título de la canción de derecha a izquierda.

**NOTA:** Asegúrese de que cuando se graba un CD MP3, que se le dé formato como disco de datos y NO como disco de sonido.

**Títulos programables**

Los títulos programables no están disponibles en el modo MP3.

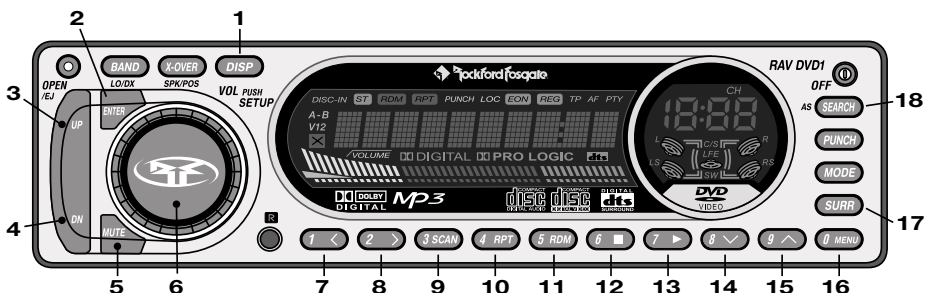

**⚠ PRECAUCIÓN:** Para evitar accidentes, nunca use la pantalla de vídeo para mirar DVD ni para hacer selecciones en el menú mientras maneja el vehículo.

**NOTA:** Esta unidad sólo reproduce discos codificados Región 1.

**NOTA:** Se requiere una pantalla de vídeo para visualizar DVD.

**NOTA:** Si aparece un símbolo (símbolo de prohibición) o una "X" en la pantalla de vídeo al presionar un botón, esa característica está desactivada o no se puede usar para el disco que se está reproduciendo.

1. **DISP** – Le llevará a la pantalla de opción del menú principal que le permitirá cambiar las siguientes opciones – Capítulo, Título, Audio, Subtítulo, Ángulo, Temporizador, Marcador, Modo de repetición y de Pantalla tiempo.
2. **ENTER** – Utilizado para hacer selecciones en el menú de ajuste.
3. **UP (▶▶)** – Presione para ir al próximo capítulo. Presione y sostenga para avanzar rápidamente hacia delante a una velocidad de 15X (veces).
4. **DN {DOWN} (◀◀)** – Presione para ir al capítulo anterior. Presione y sostenga para retroceder rápidamente a una velocidad de hasta 15X (veces).
5. **MUTE (II)** – Silencia el sonido y pausa el disco.
6. **SETUP {Centro de volumen} (S-Setup)** – Presione y sostenga para entrar en el menú configuración, idioma, altavoz, pantalla, paterno y PBC.
7. **1/ < (Back)** – Mueve otra vez afuera del menú opciones. Presione para volver a salir de la primera pantalla de menú.
8. **2/ > (Forward)** – Mueve el cursor hacia delante a través de las selecciones del menú.
9. **3/SCAN** – No está disponible.
10. **4/RPT** – Repite el disco, título o capítulo.
11. **5/RDM** – No está disponible
12. **6/■ (Stop)** – Detiene la reproducción del disco. Presione una vez para detener la reproducción en el punto actual, presione nuevamente para detener la reproducción del disco.
13. **7/▶ (Play)** – Reproduce el disco. El disco comienza a reproducirse desde el punto en que se detuvo o pausó.
14. **8/∨ (Down)** – Mueve el cursor hacia abajo por las selecciones del menú.
15. **9/∧ (Up)** – Mueve el cursor hacia arriba por las selecciones del menú.
16. **0/Menu (Menu)** – Lleva el disco a la pantalla del menú de títulos.
17. **SURR (Surround)** – Activa Dolby Pro Logic para sonido envolvente. Presione y sostenga para "cambiar" los botones al uso numérico durante las selecciones del menú o funciones de búsqueda.
18. **SEARCH / AS** – Presione para entrar en la función de búsqueda.

### Características especiales del remoto infrarrojo

19. **Joystick Control (ENT)** – Mueve el cursor en las selecciones del menú. Presione para entrar las selecciones.
20. **▲ (Up-Slow)** – Reduce la velocidad de avance del disco en un 5%, 8%, 12%, 20%, 40% o 70% por cada vez que presione el botón. Presione el botón Play (▶) para continuar la reproducción normal.



21. ▼ (Down-Slow) – Reduce la velocidad de reproducción inversa en un 50% o 75% cada vez que presione el botón. Presione el botón Play (▶) para continuar con la reproducción normal.
22. 5/A-B – Selecciona el modo de repetición A-B. Durante la reproducción de discos presione una vez para el comienzo de la duración de la repetición, presione de nuevo para el final de la duración de la repetición, el vídeo se repetirá durante la duración seleccionada.
23. 6/TITLE – Le lleva a la pantalla de título principal en un disco.
24. 9/ANGLE – Selecciona entre opciones de visualización de ángulo disponibles en el disco que se está reproduciendo actualmente.
25. 8/SUBTITLE – Selecciona entre opciones de subtítulos disponibles en el disco que se está reproduciendo actualmente.
26. 7/AUDIO – Selecciona entre opciones de salida de sonido disponibles en el disco que se está reproduciendo actualmente.

Control remoto infrarrojo

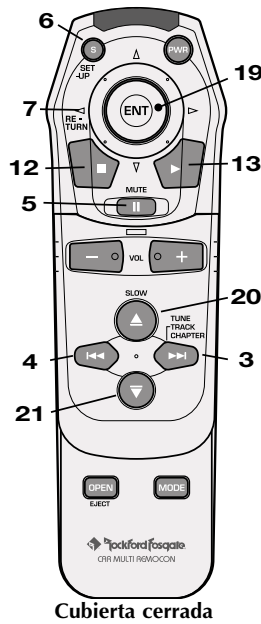

Cubierta cerrada

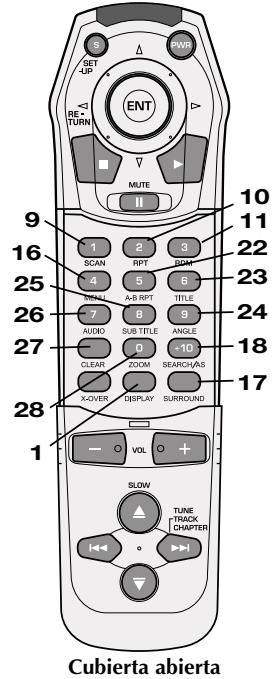

Cubierta abierta

27. CLEAR – Si ingresa un número equivocado durante la BÚSQUEDA (SEARCH), presionar eliminar le permite volver a ingresar el número.
28. 0/ZOOM – Presione para ampliar la imagen. Cuando esté ampliada, utilice la palanca de control para mover la posición mostrada en la pantalla. El tamaño de ampliación se puede ajustar usando los botones UP (ARRIBA) o DN (ABAJO).

MENÚ DE AJUSTE

Presione y sostenga el botón SETUP [Centro de volumen] S (Ajuste) en la unidad remoto hasta que aparezca la pantalla ajuste del menú.

1. Utilice los botones 1/<, 2/>, 8/∨ y 9/∧ (palanca de control en el remoto) para mover el cursor resaltado por las selecciones del menú.
2. Cuando esté resaltado, presione el botón ENTER (ENT en la palanca de control) para entrar en el menú, los submenús, o para cambiar el valor por omisiones.

NOTA: Algunas de las selecciones se usan sólo durante la reproducción del disco que está actualmente en la unidad.

Ejemplo de la pantalla del menú de ajuste

Cuando está resaltado presione ENTER para entrar en la selección del menú

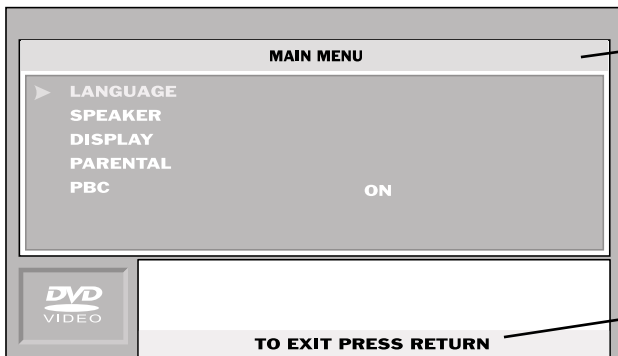

Lista del menú

Presione 1/< a la izquierda en la palanca de control para salida del menú

### SELECCIONES DEL MENÚ

**NOTA:** El siguiente es un ejemplo de selecciones de menú. Es posible que algunas selecciones no estén disponibles dependiendo del disco que se está reproduciendo.

#### LENGUAJE

**MENÚS DEL REPRODUCTOR** – Cambia el idioma que se está visualizando en los menús de la pantalla.

**MENÚS DEL DISCO** – Cambia las selecciones de idioma del menú disponible en disco.

**SONIDO DE DISCO** – Cambia las selecciones del idioma de audio disponibles en disco.

**SUBTÍTULOS DE DISCO** – Cambia de apagado a selecciones de idiomas disponibles en disco.

#### SPEAKER

**NOTA:** Las opciones de altavoz se deben configurar cuando la unidad se instala inicialmente para que la salida del altavoz funcione correctamente. Consulte INSTALACIÓN para ver detalles sobre cómo configurar altavoces.

**TIPO DE ALTAVOZ;** Selecciona el tamaño del altavoz o si se usa.

**Front** – Selecciona entre Pequeño o Grande, **Centro** – Selecciona entre Ninguno, Pequeño o Grande

**Envolvente** – Selecciona entre Pequeño o Grande, **Subwoofer** – Selecciona entre Apagado o Encendido.

**SPEAKER LEVEL;** (el valor predeterminado es 0db) Se puede seleccionar entre -10db hasta +10db

Centro, Superior Izq., Superior Dcha., Envolvente Izquierdo, Envolvente Derecha y Subwoofer

**SPEAKER DELAY;** Ajusta el retardo en ms (milisegundos) para la salida de altavoces.

**Dolby Digital Center** – 0 a 5ms (predeterminado 0), **Dolby Digital Surround** – 0 a 15 ms (predeterminado 5), **Pro Logic Surround** – 15 a 30ms (predeterminado 20).

**DR COMPRESSION (gama dinámica)** – Selecciona entre *Off*, *Half* o *Full*. Esta característica sólo se puede usar en discos codificados Dolby Digital.

**REINICIAR POR DEFECTO** – Restablece las omisiones de los altavoces

#### PANTALLA

**PREFERRED VIDEO STANDARD** – Selecciona entre *Cont. específico*, *NTSC* o *PAL*.

**ASPECTO TV** – Selecciona entre *16:9 Widescreen*, *4:3 Letterbox* o *4:3 Pan & Scan*.

**INF. EN PANTALLA** – Selecciona entre *apagado* o *encendido*. Activa y desactiva la ventana de información que aparece en la esquina superior derecha.

**COMPONENT OUT** – Selecciona entre *RGB* o *YUV*. No usable.

#### PATERNO

**PAÍS** – Selecciona entre *Internacional* o *USA*. Cambia la selección de nivel paterno.

**NIVEL PATERNO** – (*Internacional*) Selecciona entre *Apagado*, *Niños, 2 hasta 7*, o *Adulto. (USA)* Selecciona entre *Apagado*, *G, 2, PG, PG-13, 5, R, NC-17* y *X*.

**PASSWORD** – Selecciona *ingresar una contraseña*.

1. Presione y sostenga SURR (Envolvente) hasta que aparezca SHF en la pantalla del reloj.
2. Ingrese un código de contraseña de cuatro (4) números.
3. Una vez que se haya ingresado una contraseña, se debe volver a ingresar para cambiar el Nivel Paterno.

**CAMBIAR CONTRASEÑA – Disponible sólo si se ha ingresado una contraseña.  
PBC (Control de Reproducción)**

**Utilizado sólo para CD de vídeo. Cuando se ajusta en la posición de On (encendido), permite la selección de menús y botones.**

**Botones UP (arriba) y DN {DOWN} (abajo)**

1. Presionar el botón Up (▶▶) le lleva al próximo capítulo en un disco. Presione y sostenga para avanzar rápidamente la visualización hasta 15X (veces)
2. Presionar el botón DN [Abajo] (◀◀) le lleva al capítulo anterior en un disco. Presione y sostenga para la visualización inversa rápida hasta 15X (veces)

**BÚSQUEDA**

Utilice SEARCH para ir a un capítulo, título (si hay uno disponible) o tiempo específico en un disco.

1. Presione SEARCH para entrar en el capítulo y en la pantalla de búsqueda de título, presione nuevamente SEARCH para entrar en la pantalla de búsqueda de tiempo.
2. Utilice los botones 8/∨ y 9/^ (palanca de control en el remoto) para mover el cursor resaltado al menú de búsqueda Capítulo / Título.
3. Presione y sostenga el botón SURR (ENVOLVENTE) hasta que destelle SHF en la pantalla del reloj. Ahora se puede ingresar los números usando los botones numéricos en la unidad o el remoto.
4. Cuando se haya ingresado el número deseado, presione ENTER (ENT en una palanca de control). El disco comenzará a reproducirse a partir de ese punto.

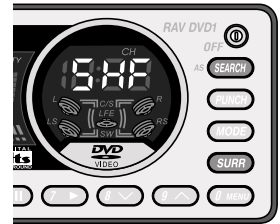

**Cambio de opciones**

Presionar DISP (Pantalla) le llevará a la pantalla de opciones del menú principal que le permitirá cambiar las opciones siguientes;

1. CAPÍTULO – No disponible (Muestra el capítulo que se está reproduciendo / Los capítulos dentro del título)
2. TÍTULO – (Muestra los títulos que se están reproduciendo / Títulos en disco) Presionando ENTER (ENT en la palanca de control) se entrará en la opción search title (si está disponible).
  - a. Presione y sostenga el botón SURR (ENVOLVENTE) hasta que destelle SHF en la pantalla del reloj. Ahora se pueden ingresar números usando los botones numéricos en la unidad o el remoto.
  - b. Cuando se haya ingresado el número del título deseado, presione ENTER (ENT en la palanca de control) para ir a ese título. Se comenzará a reproducir inmediatamente ese título (si está disponible).
3. AUDIO – Indica el ajuste del idioma de audio actual.
4. SUBTÍTULO – Indica el ajuste del idioma de subtítulos actual.
5. ÁNGULO – Indica el ajuste del ángulo de visión actual.
6. TIME – Presionar ENTER (ENT en la palanca de control) entrará en la opción búsqueda de tiempo.
  - a. Presione y sostenga el botón SURR (ENVOLVENTE) hasta que destelle SHF en la pantalla del reloj. Ahora se pueden ingresar los números utilizando los botones numéricos en la unidad o el remoto.
  - b. Cuando se haya ingresado el tiempo deseado, presione ENTER (ENT en las palancas de control) para ir al tiempo ingresado. Se comenzará a reproducir inmediatamente el disco a partir de ese tiempo.

7. MARCA – Selección de las Marcas 1 a 5 o limpiar todas las marcas. Le permite que marque el tiempo específico durante la reproducción del disco. Cuando está ajustado, seleccione nuevamente la marca y presione ENTER (ENT en la palanca de control) para ir al tiempo específico marcado. Es útil para libros de audio en DVD.
8. MODO REPETICIÓN – Selecciona entre APAGADO, DISCO, TÍTULO o CAPÍTULO (repite la reproducción actual del disco, título o capítulo).
9. PANTALLA DE TIEMPOS – Selecciona entre TOTAL (visualiza la duración del título), TOTAL REPRODUCIDO (visualiza cuanto tiempo se ha reproducido el título), TOTAL RESTANTE (visualiza el tiempo que queda por reproducir el título), REPROD INDIVIDUAL (visualiza cuanto tiempo se ha reproducido el capítulo), INDIVIDUAL RESTANTE (visualiza el tiempo de reproducción del capítulo que queda) e INDIVIDUAL (visualiza la duración del capítulo).

Aparecerá la pantalla menú mostrando el disco que se está reproduciendo, la tasa de bits del disco, el estado del disco (ya sea reproduciendo ►, avance rápido ►►, retroceso rápido ◀◀, pausado || o detenido ■), el número de la pista que se está reproduciendo y el temporizador (ya sea tiempo transcurrido, tiempo pendiente o duración del tiempo dependiendo del valor por omisión seleccionado).

### Ejemplo de la pantalla de opciones del menú principal

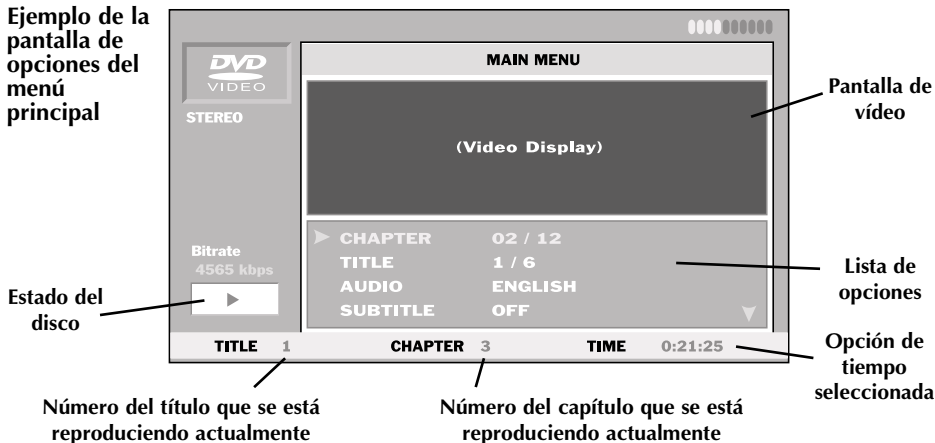

**NOTA:** Si el error continúa después de aplicar una de las fáciles soluciones, antes de llevar la unidad a un centro de servicio, trate de volver a configurar el sistema presionando el botón de reactivación.

**General**

<b>SÍNTOMA</b>	<b>DIAGNÓSTICO</b>	<b>CORRECCIÓN</b>
<b>La Unidad Fuente no enciende</b>	El voltaje que reciben los cables Rojo y Amarillo no está entre 10.8 y 16 voltios, o no hay voltaje presente	Revise la batería, las conexiones y los fusibles, arréguelos o cámbielos como sea necesario. Si el voltaje es superior a +16 voltios, haga revisar el sistema eléctrico por un centro autorizado para automóviles
	La unidad no tiene una conexión a tierra adecuada	Revise el cableado y arréglole como sea necesario
<b>No hay iluminación de contraluz</b>	La cara frontal desprendible no está bien conectada	Desprenda la cara frontal y vuélvala a poner
<b>Los altavoces detonan cuando se enciende o apaga la Unidad Fuente</b>	La antena automática y el remoto B+ no están bien configurados	Revise el cableado y arréglole como sea necesario. Consulte la sección “Cableado del Sistema” de este manual para que obtenga mayor información
	Hay un componente malo en la cadena de la señal	Revise las conexiones y desvíe todos los componentes entre la unidad fuente y el amplificador. Conecte un componente a la vez para que determine cuál es el que falla. Conecte este componente al cable Azul y compruebe la detonación. Arregle o sustituya el componente como sea necesario
<b>Las salidas al altavoz central o al Subwoofer no funcionan</b>	No se configuró los altavoces en la selección del menú	Inserte un DVD en la unidad y seleccione SETUP. Configure los altavoces que se usan. Consulte INSTALACIÓN para obtener más información
<b>El sintonizador no sintoniza ninguna radiodifusora</b>	La antena está desconectada	Revise las conexiones y arréglolelas como sea necesario
<b>La recepción del sintonizador es insuficiente</b>	La antena está desconectada o no tiene una conexión a tierra adecuada en el vehículo	Revise las conexiones y la instalación de la antena, arréglolelas o cámbielas como sea necesario
	El cable de la antena está intermitente o dañado	Desconecte la antena y pruebe con una antena que funcione. Si el sintonizador funciona, revise la instalación y arregle la antena como sea necesario
	La antena no es del tipo adecuado para las frecuencias AM/FM	Consulte al Distribuidor Autorizado Rockford Fosgate local para que escoja la antena adecuada
<b>El disco no carga en la Unidad Fuente (También vea los códigos de los errores)</b>	El voltaje que reciben los cables Rojo y Amarillo no está entre 10.8 y 16 voltios, o no hay voltaje presente	Revise la batería, las conexiones y los fusibles, arréglolelos o cámbielos como sea necesario. Si el voltaje es superior a +16 voltios, haga revisar el sistema eléctrico por un servicio autorizado para automóviles
<b>El disco no expulsa (También vea los códigos de los errores)</b>	El voltaje que recibe el cable Amarillo no está entre 10.8 y 16 voltios, o no hay voltaje presente	Revise la batería, las conexiones y los fusibles, arréglolelos o cámbielos como sea necesario. Si el voltaje es superior a +16 voltios, haga revisar el sistema eléctrico por un servicio autorizado para automóviles

## SOLUCIÓN DE PROBLEMAS

SÍNTOMA	DIAGNÓSTICO	CORRECCIÓN
<b>ERROR 6, 7 o 9 (Mal disco o error del disco)</b>	Suciedad excesiva o polvo en el disco	Limpie el disco para que le quite la suciedad o el polvo, como sea necesario
	El disco está torcido, rajado o severamente dañado	¡Ponga un disco diferente!
	Rayas excesivas en el disco	¡Ponga un disco diferente!
	El lector láser está defectuoso	Haga arreglar el lector láser en un centro de servicio
<b>Ruidos irradiados</b>	No hay supresión de radiofrecuencia de los motores de los sopladores	Conéctele una tapa de filtro en línea (Radio Shack #272-1085) a B+ cerca al motor del soplador
	No hay supresión de radiofrecuencia de los interruptores	Conecte un capacitor no polarizado de .1µf – .01µf entre los contactos del interruptor
<b>El disco salta excesivamente</b>	La unidad fuente se montó en un ángulo incorrecto	Revise el ángulo de montaje de la unidad fuente (móntela dentro de $\pm 20^\circ$ del plano horizontal) y arréglaela como sea necesario
	La unidad fuente no está asegurada adecuadamente (Soporte estándar)	Revise la sujeción de la manga de instalación y la correa trasera, arréglaela o cámbiela como sea necesario
	La unidad fuente no está asegurada adecuadamente (Soporte ISO)	Revise la sujeción de los tornillos de montaje y arréglelos o cámbielos como sea necesario
<b>Ruido del motor</b>	La unidad fuente no tiene una conexión a tierra adecuada	Revise las conexiones y arregle el cableado como sea necesario
	El ruido se irradia al cable RCA de la señal	Revise las conexiones, encamine los cables RCA lejos de fuentes de alta energía
	Hay un componente malo en la cadena de la señal	Revise las conexiones. Desvíe todos los componentes entre la unidad fuente y el amplificador. Conecte un componente a la vez para que determine cuál es el que falla. Arregle o sustituya los componentes como sea necesario
	El ruido se irradia a los cables del altavoz	Desconecte los altavoces y conecte un altavoz de prueba a los terminales de salida o la unidad fuente. Si el ruido desaparece, vuelva a encaminar los cables lejos de fuentes de alta energía
	Hay múltiples conexiones a tierra en el sistema de sonido	Revise las conexiones a tierra y conecte los amplificadores, procesadores de señal y otros componentes a un punto central o ensaye con otro punto de conexión a tierra en la carrocería

## Remoto Infrarrojo

SÍNTOMA	DIAGNÓSTICO	CORRECCIÓN
<b>El Remoto Infrarrojo tiene poco alcance</b>	Las pilas están gastadas	Compruebe el estado de la baterías y cámbielas en la medida que sea necesario con dos (2) baterías AAA
	Hay suciedad excesiva o polvo en la lente del transmisor Infrarrojo Remoto o en la lente del receptor	Limpie las lentes del transmisor y del receptor (logotipo del disco compacto) con una solución para plexiglás y una tela no abrasiva
	El remoto infrarrojo está fuera del alcance de transmisión óptima	Accione el remoto infrarrojo dentro de 4.5 m y a un ángulo horizontal de $\pm 45^\circ$ de la cara frontal de la unidad fuente
	Condiciones de luz solar altas	Accione el remoto infrarrojo más cerca de la Unidad Fuente
<b>El remoto infrarrojo no funciona (El diodo electroluminescente no alumbra)</b>	Las pilas están agotadas	Compruebe el estado de la baterías y cámbielas en la medida que sea necesario con dos (2) baterías AAA
	Se instalaron las pilas incorrectamente	Revise la instalación de la pila y corríjala como sea necesario (la polaridad está indicada adentro del remoto).

## ESPECIFICACIONES

Voltaje de funcionamiento	+10.8V – +16.0V DC
Corriente de reserva	5mA Max
Temperatura de funcionamiento	Receptor: -30°C to +70°C Reproductor de CD/DVD/MP3: -10°C a +65°C
Voltaje de preamplificación de salida	>5.0V RMS @ 0.5% THD
Voltaje de preamplificación de salida central	>5.0V RMS @ 0.5% THD
Voltaje de preamplificación de Sum*	>5.0V RMS @ 0.5% THD
Impedancia de preamplificación de salida*	<50Ω
Ecuilización	Graves: ±12dB @ 45Hz Med: ±12dB @ 1kHz Agudos: ±12dB @ 15kHz
Alcance del receptor del ojo infrarrojo	±45° fuera del eje
Dimensiones generales (con el borde decorativo)	Altura: 2-9/32 pulg. (58mm) Anchura: 7-13/32 pulg. (188mm) Profundidad: 7-1/4 pulg. (183.7mm)
Dimensiones frontales (sin el borde decorativo)	Altura: 1-27/32 pulg. (46.5mm) Anchura: 6-3/4 pulg. (171.5mm) Profundidad: 13/16 pulg. (20.2mm)
Peso (Masa)	3.13lbs (1.42kg)

### Sintonizador de FM (2 bandas/10 preselecciones cada una)

Gama de sintonización	
América	87.5 ~ 107.9MHz (Espaciamiento de 200kHz)
Eur/Aus	87.5 ~ 108MHz (Espaciamiento de 50kHz)
Frecuencia de respuesta	30Hz – 12kHz
Sensibilidad útil	10dB (S/N 30dB)
Rechazo de frecuencia intermedia	90dB
Rechazo de imagen	50dB
Relación entre ruido y señal	60dB
Distorsión	< 0.5%
Separación de canales	≥ 25dB @ 1kHz
Supresión	35dB

### Sintonizador de AM (1 banda/10 preselecciones)

Gama de sintonización	
América	530 ~ 1710kHz (Espaciamiento de 10kHz)
Eur/Aus	522 ~ 1620kHz (Espaciamiento de 9kHz)
Sensibilidad	20dBf max @ 10dB de sensibilidad
-6dB ancho de banda	5kHz min – 12kHz max

### Reproductor de CD/DVD/MP3

Discos compatibles	5 pulg.
Frecuencia de respuesta	20Hz – 20kHz (±3dB)
Relación entre ruido y señal	>90dB (salida de preamp con filtro PB/ 22kHz)
Distorsión	<0.5%
Separación de canales	86dB(salida de preamp con filtro PB/ 22kHz)
Gama dinámica	100dB

### Remoto Infrarrojo

Voltaje de funcionamiento	+3V DC
Alcance de transmisión	6 m (variable bajo la luz solar)
Sustitución de la Pila	(2) AAA +1.5 voltios
Dimensiones	5-3/4 pulg. (H) x 1-27/32 pulg. (W) x 1-21/32 pulg. (D) (146mm x 47mm x 42mm)

**Las especificaciones están sujetas a cambios sin previo aviso**



Rockford Corporation ofrece una garantía limitada para los productos Rockford Fosgate bajo los siguientes términos:

### ***Duración de la garantía***

**Unidades Fuente, altavoces, procesadores de señales y amplificadores PUNCH—1 año**

**Amplificadores POWER—2 años**

**Amplificadores Type RF—3 años**

**Cualquier producto de fábrica restaurado—90 días (comprobante de compra requerido)**

### ***Qué está cubierto***

Esta garantía se aplica solamente a los productos Rockford Fosgate vendidos a consumidores por Concesionarios Autorizados Rockford Fosgate en los Estados Unidos o sus posesiones. Los productos comprados por los consumidores en un Distribuidor Autorizado Rockford Fosgate de otro país están cubiertos solamente por el Distribuidor de dicho país y no por Rockford Corporation.

### ***Quién está cubierto***

Esta garantía cubre solamente al comprador original del producto Rockford comprado en un Concesionario Autorizado de Rockford Fosgate de los Estados Unidos. Para poder recibir el servicio, el comprador debe presentarle a Rockford una copia del recibo indicando el nombre del cliente, nombre del distribuidor, producto comprado y la fecha de la compra.

Los productos que estén defectuosos durante el período de la garantía serán arreglados o reemplazados (con un producto equivalente) a entera discreción de Rockford.

### ***Qué no está cubierto***

1. Daños causados por accidentes, abusos, funcionamiento inadecuado, agua, robo
2. Cualquier costo o gasto relacionado con la desinstalación o nueva instalación del producto
3. Servicios prestados por alguien que no sea un Centro de Servicio Autorizado por Rockford Fosgate
4. Cualquier producto que tenga el número de serie borrado, alterado o removido
5. Daños posteriores a otros componentes
6. Cualquier producto comprado fuera de los EE.UU.
7. Cualquier producto no comprado en un Distribuidor Autorizado de Rockford Fosgate

### ***Límite de las garantías implícitas***

Cualquier garantía implícita incluyendo las garantías de aptitud de uso y comerciabilidad, está limitada, en duración al período de la garantía expresa indicada anteriormente. Algunos estados no permiten limitaciones en la duración de una garantía implícita, de modo que esta limitación puede no aplicarse. Ninguna persona está autorizada a adoptar ninguna otra obligación en conexión con la venta del producto en nombre de Rockford Fosgate.

### ***Cómo obtener servicio***

Por favor, llame al 1-800-669-9899 para obtener Servicio al Cliente de Rockford. Debe obtener un # NADM (Número de Autorización para la Devolución del Material) para enviar cualquier producto a Rockford Fosgate. Usted es responsable por el envío del producto a Rockford.

### ***Garantía UE***

Este producto satisface los requisitos de garantía de la UE actuales, ver al distribuidor autorizado para mayores detalles.

Enviar a: **Electronics**  
Rockford Corporation  
Warranty Repair Department  
2055 E. 5th Street  
Tempe, AZ 85281  
RA#: \_\_\_\_\_

Enviar a: **Speakers**  
Rockford Acoustic Design  
Speaker Returns  
2356 Turner Ave. NW  
Grand Rapids, MI 49544  
RA#: \_\_\_\_\_





# Rockford Fosgate®

Installation assistance available at:

## RFTECH

[www.rockfordfosgate.com/rftech](http://www.rockfordfosgate.com/rftech)



### **Rockford Fosgate**

Rockford Corporation  
546 South Rockford Drive  
Tempe, Arizona 85281 U.S.A.  
In U.S.A., (480) 967-3565  
In Europe, Fax (49) 8503-934014  
In Japan, Fax (81) 559-79-1265

[www.rockfordfosgate.com](http://www.rockfordfosgate.com)